

ملخص جميع دروس

مادة

العلوم الفيزيائية والتكنولوجية

وفق المناهج التعليمية الجزائرية

السنة الثانية من التعليم المتوسط

المادة : علوم فيزيائية وتكنولوجيا  
المستوى : الثانية متوسط  
الميدان : المادة وتحولاتها  
المقطع التعليمي : النموذج المجهري للتحويل الكيميائي  
الوحدة التعليمية الأولى : التحويل الفيزيائي والتحويل الكيميائي (201)

## 1 - التحويل الفيزيائي:

- النشاط 1 : سحق السكر:
- التحويل الذي حدث لسحق السكر (تغير شكلها و حجمها) هو تحويل فيزيائي.
- النشاط 2 : انصهار الجليد:
- التحويل الذي حدث لسحق الجليد (تغير حالته الفيزيائية) هو تحويل فيزيائي .
- النشاط 3 : انضغاط الهواء:
- التحويل الذي يحدث للهواء داخل الحقنة (تغير في الحجم والضغط) هو تحويل فيزيائي.
  - يمكن للهواء العودة إلى حجمه الأصلي بزوال القوة الضاغطة على المكبس.
  - ◀ التحويل الفيزيائي هو تحويل يؤدي إلى تغيير خواص الجسم كالشكل، الحجم، المظهر، الحالة الفيزيائية، الانحلال أو الذوبان، السرعة والمكان... ولا يؤدي إلى تغيير في طبيعته.
  - ◀ يمكن بالتحويل الفيزيائي العكسي الرجوع إلى الحالة الأصلية.

## 2 - التحويل الكيميائي:

- النشاط 4 : تفكك السكر بالحرارة:
- التحويل الحادث للسكر هو تحويل كيميائي إذ أن السكر يختفي وتظهر مكانه أجسام جديدة مختلفة عنه تماما.
- النشاط 5 : تأثير روح الملح على بيكاربونات الصوديوم:
- الحادثة التي وقعت عند إضافة روح الملح إلى بيكاربونات الصوديوم هي تحويل كيميائي. إذ أنه من جسمين مختلفين تظهر أجسام جديدة مختلفة عنهما تماما.
- النشاط 6 : احتراق البنزين والكحول:
- اشتعال واحتراق الكحول في الوعاء الصغير وكذلك احتراق البنزين في محرك السيارة كلاهما تحويل كيميائي يتم فيه اتحاد المادة المشتعلة (كحول أو بنزين) بأكسجين الهواء، فتختفي المادتان (المحترقة والأكسجين) وتظهر مكانها أجسام جديدة هي ثنائي أكسيد الكربون وبخار الماء.
  - ◀ التحويل الكيميائي يغير خواص الجسم.
  - ◀ نتحصل على أجسام خواصها تختلف تماما عن خواص الجسم الأصلي أو الأجسام الأصلية.
  - ◀ لا يمكن الرجوع إلى الجسم الأصلي عن طريق التحويل العكسي في غالب الأحيان.

## تمارين تطبيقية:

التمرين 1 ، 6 ص 16 و 9 ، 10 ، 12 ص 17 و 15 الصفحة 18 من الكتاب المدرسي.

### الوحدة التعليمية الأولى : التحول الفيزيائي والتحول الكيميائي (3)

#### 3 - مميزات التحول الكيميائي والتحول الفيزيائي:

##### النشاط 1 : التحليل الكهربائي للماء تحول فيزيائي أم كيميائي؟

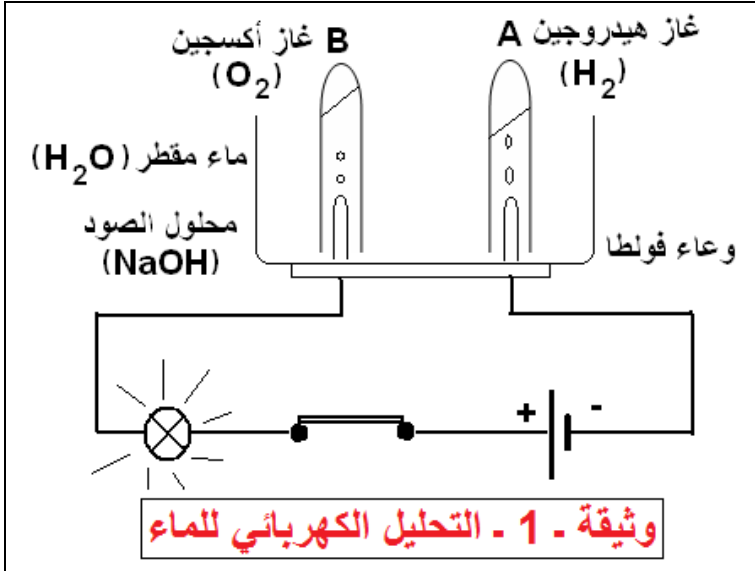

- ◀ نضع كمية من الماء المقطر ( $H_2O$ ) في وعاء فولط (وعاء خاص يخترق قاعدته ناقلان يدعيان المسريين) . نضيف للماء قطرات من محلول الصود ( $NaOH$ ) ، نملأ أنبوتني الاختبار بالماء المقطر و ننكسهما على المسريين.
- **الملاحظات:**
- تصاعد فقاعات غازية في الأنبوتين .
- حجم الغاز في الأنبوبة A هو ضعف حجم الغاز في الأنبوبة B .

- يستمر صعود الفقاعات الغازية ما دامت القاطعة مغلقة ، و يتوقف بفتح القاطعة .
- نكشف عن طبيعة الغازين بتقريب عود ثقاب مشتعل من فوهة أنبوب الاختبار.

#### الاستنتاج:

- الأنبوبة A تحتوي على غاز الهيدروجين ( $H_2$ ) يحدث صوت فرقعة (انفجار صغير) .
- الأنبوبة B تحتوي على غاز الأكسجين ( $O_2$ ) ينطفئ عود الثقاب (طرفه محمر يتوهج بشدة).
- بفعل التيار الكهربائي المستمر يتحلل الماء (سائل) متحولاً إلى أجسام مختلفة عنه (غازين).
- التحليل الكهربائي للماء تحول كيميائي يؤدي إلى ظهور أجسام جديدة مختلفة في طبيعتها عن الماء.

##### النشاط 2 : تبخر الماء: تحول فيزيائي أم تحول كيميائي؟

- ◀ نضع كمية من الماء النقي في ورق زجاجي ونعرضه إلى منبع حراري.
- **الملاحظة:** عندها يبدأ الماء بالغليان وتظهر الفقاعات المتفجرة (درجة حرارة الماء تبقى ثابتة طيلة عملية التبخر).
- **الاستنتاج:** تحول الماء بالتسخين الكافي من الحالة السائلة إلى الحالة الغازية.
- ◀ نعرض صفيحة زجاجية للبخار المتصاعد.
- **الملاحظة:** تشكلت قطرات من الماء على سطح الصفيحة (البارد نسبياً) بلامسة البخار له.
- **الاستنتاج:** بالتبريد يتحول بخار الماء إلى ماء سائل (تحول من الحالة الغازية إلى الحالة السائلة).
- ◀ تبخر الماء وتكاثفه تحول فيزيائي، لأن الماء لم يغير من طبيعته رغم تغير حالته الفيزيائية.

#### تمارين تطبيقية:

التمرين 2 ، 3 ، 4 ، 5 ، 7 ، 8 ص 16 و 11 ، 13 ص 17 و 14 ، 16 الصفحة 18 من الكتاب المدرسي.

## الوحدة التعليمية الثانية : انحفاظ الكتلة عند التحول الفيزيائي والتحول الكيميائي (1 ، 2)

### 1 - انحفاظ الكتلة عند التحول الفيزيائي:

#### النشاط 1 : انصهار الجليد:

- سطح الماء نزل قليلا بعد انصهار الجليد، أي أنّ حجم الماء السائل أقل من حجم الجليد.
- عند انصهار الجليد لا تتغير كتلة الماء فهي نفسها في حالته الصلبة (قبل التحول) وفي حالته السائلة (بعد التحول). وهو تحول فيزيائي. لأنه لم تظهر أجسام جديدة.

#### النشاط 2 : ذوبان الملح في الماء:

الوسائل المستعملة: ميزان، كأس زجاجي، 10g من ملح الطعام، بيشر، 200mL من الماء.

#### التجربة:

◀ إذابة ملح الطعام في الماء للحصول على محلول مائي ملحي.

#### الملاحظة:

- الكتلة الكلية للملح والماء هي:

$$m_1 = 10g + 200g$$

$$m_1 = 210g$$

$$m = 100g$$

- كتلة البيشر وهو فارغ هي:

- قيمة الكتلة المسجلة على الميزان هي:

$$m_2 = 210g$$

بدون احتساب كتلة البيشر وهو فارغ.

#### الاستنتاج:

- ذوبان ملح الطعام في الماء تحول فيزيائي، لأنه لم تظهر أجسام جديدة.
- عند ذوبان ملح الطعام في الماء (قبل التحول) لا تتغير كتلة المحلول الناتج (بعد التحول).
- في التحول الفيزيائي تبقى كتلة الجسم المتحول ثابتة رغم التغير في الحجم أو الشكل أو الحالة الفيزيائية...

#### تمارين تطبيقية:

التمرين 9 ص 25 و 12 الصفحة 26 من الكتاب المدرسي.

## 2 - انحفاظ الكتلة عند التحول الكيميائي:

### النشاط 3 : تأثير روح الملح على الطباشير:

- تأثير محلول حمض كلور الماء على الطباشير تحول كيميائي، لأنه اختفت فيه أجسام (روح الملح والطباشير) وظهرت أجسام جديدة مختلفة.
- كتلة حمض كلور الماء والطباشير بقيت ثابتة ولم تتغير رغم اختفاء أجسام وظهور أجسام جديدة (ملح الطعام والماء وغاز ثنائي أكسيد الكربون).
- غاز ثنائي أكسيد الكربون نكشف عنه بماء الجير الذي يعكسه.

### النشاط 4 : احتراق شمعة:

- اختل توازن الميزان بسبب اختفاء الفتيلة وانطلاق غاز ثنائي أكسيد الكربون وبخار الشمع.
- احتراق الشمعة تحول كيميائي، لأنه اختفى فيه جسم (خيوط الفتيلة) وظهر جسم جديد مختلف (الرماد).
- احتراق الشمعة تحول فيزيائي، لأنه تحولت فيه مادة الشمع من الحالة الصلبة إلى الحالة السائلة (مصهور الشمع)، وكذلك تحول مصهور الشمع من الحالة السائلة إلى الحالة البخارية (غاز).
- الكتلة محفوظة في تحول احتراق الشمعة رغم اختلال الميزان.
- كتلة الشمعة لم تنقص (انحفاظ المادة).
- الهواء (الأكسجين) يتحد مع نواتج احتراق الشمعة.
- لإثبات انحفاظ الكتلة تجري عملية الاحتراق في نظام مغلق، فيبقى الميزان في حالة توازن.

### الكتلة محفوظة في التحولات الفيزيائية والكيميائية.

### تمارين تطبيقية:

التمرين من 1 إلى 7 ص 24 و 8 ، 10 ، 11 ص 25 و 13 ، 14 و 15 الصفحة 26 من الكتاب المدرسي.

المادة : علوم فيزيائية وتكنولوجيا  
المستوى : الثانية متوسط  
الميدان : المادة وتحولاتها  
المقطع التعليمي : النموذج المجهري للتحويل الكيميائي  
الوحدة التعليمية الثالثة : تفسير التحويل الكيميائي بالنموذج المجهري

## 1 - مفهومما الجزيء والذرة:

النشاط 1 : ماذا يحدث للمادة خلال التقسيم المتواصل لها؟

- عملية تمديد المحلول المائي الملون (أحمر) أدت إلى اختفاء لونه وظهر بلون شفاف، هذا ما يفسر أن قطرة الملون الغذائي التي لم تختفِ ، توزعت على المحاليل بعدد كبير جداً من المرات ، جعلها غير مرئية للعين المجردة. فحببية المادة لم تختفِ.

### ● نموذج الحبيبات:

- لتفسير خواص المادة، اعتبر العلماء أن كل جسم يتألف من دقائق صغيرة جدا غير مرئية تدعى حبيبات المادة. لهذه الحبيبات المميزات التالية:
- أ - تحتفظ الحبيبة الواحدة بنفس الأبعاد.
  - ب - تحتفظ الحبيبة الواحدة بنفس الكتلة.
  - ج - لا تتشوه الحبيبة.
  - د - يوجد بين الحبيبات فراغ.
  - هـ - يمكن لها أن تتحرك بالنسبة لبعضها.
  - و - تتجاذب فيما بينها بقوى متبادلة تدعى **قوى التماسك**.

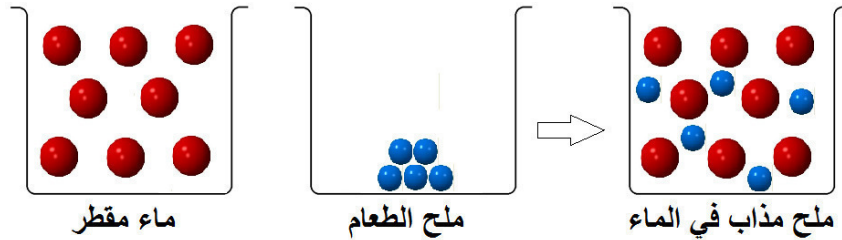

### ● النموذج المجهري:

- إن النموذج الحبيبي وحده لا يسمح بتفسير التحولات الكيميائية بحيث أن الحبيبات قبل التحول وبعده لا تبقى محفوظة ، وعليه جاء النموذج الجزيئي ليفسر مجهريا التحولات الكيميائية للمادة. في **النموذج الجزيئي** المادة مكوّنة من حبيبات صغيرة جدا ، قابلة للتجزئة ، تسمى **الجزيئات** وتحمل خواص المادة وهي نفسها مكوّنة من أفراد صغيرة جدا غير قابلة للتجزئة وتسمى **الذرات**.

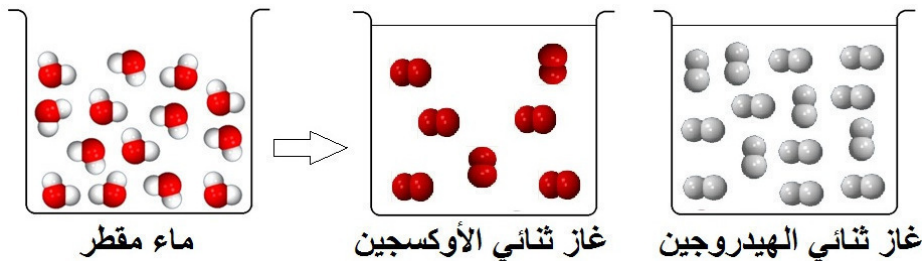

## ● مفهوم الجزيء :

كل مادة أو جسم مادي يمثل بأصغر لبنة فيه ، و هي جزيء هذا الجسم أو المادة، ويبقى محافظا على صفاتها.

**أبعاد الجزيء :** الجزيء صغير جدا لا يمكن رؤيته بالعين المجردة ولا بالمجاهر العادية.

**أمثلة:** (1mL) من الماء يوجد فيه ثلاثة وثلاثون ألف مليار جزيء.

(1mL) من غاز الهيدروجين يوجد فيه ثلاث مئة مليار جزيء (في الشروط العادية).

**تكوين الجزيء :** يتكون جزيء أي مادة من حبيبات صغيرة مرتبطة بعضها ببعض تدعى **الذرات**.

**تمثيل الذرات :** تمثل الذرة في عنصر معين بكرية لها **حجم** و **لون** خاصين بالعنصر.

## التمارين:

تمارين الكتاب المدرسي.

[education-onec-dz.blogspot.com](http://education-onec-dz.blogspot.com)

الرموز الكيميائية (1):

1 - الرموز الكيميائية لبعض الذرات:

النشاط 1 : المركبات:

المركب	الماء	ثنائي أكسيد الكربون	الميثان	الكحول الإيثيلي	السكر
مكوناته	• هيدروجين • أكسجين	• كربون • أكسجين	• كربون • هيدروجين	• كربون • هيدروجين • أكسجين	• كربون • هيدروجين • أكسجين

- نسمي الأجسام التي تدخل في تركيب المواد والأجسام والمركبات الكيميائية بالعناصر وعددها محدود تصنف في جدول يدعى الجدول الدوري للعناصر.
- باتحاد وارتباط هذه العناصر ببعضها البعض ينتج كل الأجسام والمركبات الكيميائية وعددها لا يحصى.

النشاط 2 : عناصر شهيرة:

- نستعمل الرموز الكيميائية للدلالة على العناصر، ولكل عنصر رمز خاص به، تكتب هذه الرموز بالحروف اللاتينية، وهي مكونة من حرف أو حرفين.
- رمز العنصر يدل على كمية محددة من هذا العنصر.
- ◀ اشتقت أسماء هذه العناصر في اللغة اللاتينية أو الإغريقية أو الألمانية هذا بالنسبة للعناصر المعروفة منذ القدم، ومع تقدم العلوم تم اكتشاف عناصر جديدة سميت بأسماء مكتشفها أو بأسماء بلدانهم.
- يتم اشتقاق رمز العنصر بكتابة الحرف الأول من اسمه بشكل كبير. مثل :  
**H** للهيدروجين، **C** للكربون(الفحم)، **O** للأوكسجين، **F** للفلور.
- وفي بعض الأحيان يشترك أكثر من عنصر بالحرف الأول من الاسم فيتم إضافة الحرف الثاني بشكل صغير. مثل :  
**H** للهيدروجين، **He** للهيليوم، **C** للكربون، **Ca** للكالسيوم.
- ومثل :

**Hg** للزئبق، اشتق رمزه من اسمه باللاتينية **Hydragyrum**

**Na** للصوديوم، اشتق رمزه من اسمه باللاتينية **Natrium**





النشاط 4 : تمثيل الذرات والجزيئات:

- ◀ اصنع من العجين كريات مختلفة لونا وحجماً تمثل ذرات الكربون(بلون أسود) مساوية حجماً لذرات الأوكسجين(بلون أحمر) تقريباً بينما ذرات الهيدروجين(بلون أبيض) أصغر حجماً منهما.

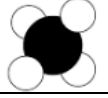

ذرات الهيدروجين	ذرات الأوكسجين	ذرات الكربون
○ ○ ○ ○ ○ ○ ○ ○	● ● ● ● ● ● ● ●	● ● ● ● ● ● ● ●



● يمكن تمثيل كل جزيء بنموذج متراص يظهر فيه نوع الذرات وعددها وكيفية تراصها وتوزيعها في الفضاء.

جزيء الميثان	جزيء ثنائي أكسيد الكربون	جزيء الماء	جزيء الأوكسجين
			

● هناك تمثيل آخر يسمى النموذج الجزيئي المتباعد.

النموذج الجزيئي المتباعد	النموذج الجزيئي المتراص	الجزيء
		ثنائي أكسيد الكربون

### التمارين:

تمارين 2 ، 3 الصفحة 44 من الكتاب المدرسي.

النشاط 1 : كتابة صيغ الجزيئات باستعمال رموز العناصر :

◀ لنتمنّ في صيغ بعض الجزيئات المبينة في الجدول الآتي :

الميثان	ثنائي أكسيد الكربون	الماء	الأوكسجين	الجزيء
CH <sub>4</sub>	CO <sub>2</sub>	H <sub>2</sub> O	O <sub>2</sub>	الصيغة

● ما هي القواعد التي نعتد عليها لكتابة صيغ الجزيئات؟

◀ يظهر في صيغة الجزيء نوع الذرات التي تدخل في تركيبه وكذا عدد ذرات كل نوع.

<b>مثال 2 : جزيء الميثان</b>	<b>مثال 1 : جزيء الماء</b>
<p>جزيء الميثان يتكوّن من عنصري الكربون C والهيدروجين H بحيث يحتوي الجزيء على ذرّة واحدة من الكربون و4 ذرات هيدروجين. (لاحظ الرقم 4 على يمين العنصر H أسفله).</p>	<p>جزيء الماء يتكوّن من عنصري الهيدروجين H والأوكسجين O بحيث يحتوي الجزيء على ذرّة أوكسجين وذرتي هيدروجين.</p>

ملاحظة :

H يعنى: عنصر الهيدروجين	H <sub>2</sub> يعنى: جزيء ثنائي الهيدروجين	O يعنى: عنصر الأوكسجين	O <sub>2</sub> يعنى: جزيء ثنائي الأوكسجين	2H <sub>2</sub> O تعني جزيئتان من الماء
-------------------------	--	------------------------	---	---

النشاط 2 : الصيغ الكيميائية لبعض الجزيئات:

◀ إليك جدول لمجموعة من الجزيئات ، أكمله بتمثيل الجزيئات بالنموذج المتراص محددا عدد ذرات كل نوع المكوّنة للجزيء ، مع استنتاج الصيغة الجزيئية لها.

الصيغة الكيميائية	عدد ذرات كل نوع	النموذج المتراص	الحالة الفيزيائية	اسم الجزيء
Cl <sub>2</sub>	ذرتي كلور		غاز (g)	غاز ثنائي الكلور
HCl	ذرّة كلور وذرّة هيدروجين		غاز (g)	كلور الهيدروجين
C <sub>4</sub> H <sub>10</sub>	4 ذرات كربون و10 ذرات هيدروجين		غاز (g)	غاز البوتان
N <sub>2</sub>	ذرتي نتروجين		غاز (g)	غاز ثنائي الأزوت
CuO	ذرّة نحاس وذرّة أوكسجين		صلب (s)	ثنائي أكسيد النحاس

التمارين:



تمارين 1 ، من 4 إلى 14 الصفحة 44 ، ومن 15 ، 16 الصفحة 45 من الكتاب المدرسي.

الرموز الكيميائية(3):





3 - التعبير عن التحول الكيميائي باستعمال الصيغ الكيميائية :

النشاط 1 : التحليل الكهربائي للماء :

◀ يمكننا التعبير عن التحول (تحليل الماء بالتيار الكهربائي) باعتماد النموذج المتراس علينا بوضع الجدول الآتي :

الماء	الهيدروجين	الأوكسجين	الأجسام
			النموذج المتراس
$H_2O$	$H_2$	$O_2$	الصيغة

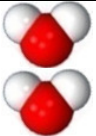
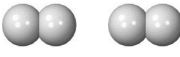
◀ كتابة التحول الكيميائي يتم على مراحل :



	→		+		الانطلاق من جزيء واحد من الماء: عندئذ لا نحصل على جزيء أوكسجين.
	→		+		الانطلاق من جزيئين من الماء: عندئذ نحصل على جزيء أو أكثر لكل جسم.
$2H_2O$	→	$2H_2$	+	$O_2$	وباستعمال الصيغ نكتب:
جزيئان من الماء		جزيئان من الهيدروجين		جزيء أوكسجين	

النشاط 2 : احتراق الكربون:

◀ احتراق الفحم بوفرة من أوكسجين الهواء (احتراقا تامًا) :

الكربون	الأوكسجين	الأوكسجين	الأجسام
			النموذج المتراس
$C$	$O_2$	$CO_2$	الصيغة

◀ التعبير عن التحول الكيميائي احتراق الفحم :

	+		→		الانطلاق من ذرة كربون وجزيئة واحدة للأوكسجين: عندئذ نحصل على جزيء ثنائي أكسيد الكربون.
ذرة كربون		جزيئة أوكسجين		جزيئة ثنائي أكسيد الكربون	
$C$	+	$O_2$	→	$CO_2$	وباستعمال الصيغ نكتب:
ذرة كربون		جزيئة أوكسجين		جزيئة ثنائي أكسيد الكربون	

◀ للكشف عن طبيعة الغاز المتشكل (ثنائي أكسيد الكربون) نمرره في ماء الجير فيعكره.

النشاط 3 : احتراق غاز البوتان:

◀ احتراق غاز البوتان في أكسجين الهواء احتراقًا تامًا :

الأجسام	الماء	الأوكسجين	الأوكسجين	الكربون
النموذج المتراص				
الصيغة	$H_2O$	$CO_2$	$O_2$	$C_4H_{10}$

◀ التعبير عن التحوّل الكيميائي احتراق غاز البوتان :

	+		→		+		الانطلاق من جزيء واحد من البوتان: عندئذ لا نحصل على توازن.
جزيء غاز البوتان		جزيء غاز الأوكسجين		جزيء ثنائي أكسيد الكربون		جزيء من الماء	
	+		→		+		الانطلاق من جزيئين من البوتان: عندئذ نحصل على جزيء أو أكثر لكل جسم.
جزيان من البوتان		13 جزيئة من الأوكسجين		8 جزيئات من ثنائي أكسيد الكربون		10 جزيئات من الماء	
$2C_4H_{10}$	+	$13O_2$	→	$8CO_2$	+	$10H_2O$	وباستعمال الصيغ نكتب:
جزيان من البوتان		13 جزيئة من الأوكسجين		8 جزيئات من ثنائي أكسيد الكربون		10 جزيئات من الماء	

◀ وللتعبير عن الحالة الفيزيائية للأجسام في التحوّل الكيميائي ، يضاف أمام الصيغة الكيميائية: (s) إذا كان صلبًا ، (l) إذا كان سائلًا ، (g) إذا كان غازًا ، (aq) إذا كان منحلًا في الماء.

التمارين:

تمارين من 17 إلى 21 الصفحة 45  
من 22 إلى 25 الصفحة 46 من الكتاب المدرسي.

الوحدة التعليمية الرابعة : الرموز الكيميائية(4)

الرموز الكيميائية(تدرّب على استعمال الرموز الكيميائية):

1 - حل التمرين 4 الصفحة 44 :

صيغته الكيميائية	اسم الجزيء
H <sub>2</sub> O	الماء
O <sub>3</sub>	الأوزون
CO <sub>2</sub>	غاز ثنائي أكسيد الكربون
CH <sub>4</sub>	غاز الميثان

إكمال ملاً الجدول :

2 - حل التمرين 6 الصفحة 44 :

أسماء العناصر الكيميائية الموافقة للصيغ الكيميائية المعطاة في التمرين :

الصيغة الكيميائية	اسم العنصر
NO <sub>2</sub>	غاز ثنائي أكسيد النتروجين(الأزوت)
HCl	غاز كلوريد الهيدروجين
Pb	الرصاص

3 - حل التمرين 10 الصفحة 44 :

الصيغة الكيميائية لجزيء حمض الخل هي : C<sub>2</sub>H<sub>4</sub>O<sub>2</sub> .

توضيح :	ذرتي من الأوكسجين	4 ذرات من الهيدروجين	ذرتي من الكربون
	↙	↓	↘
	O <sub>2</sub>	H <sub>4</sub>	C <sub>2</sub>

4 - حل التمرين 12 الصفحة 44 :

جزيء حمض الفوليك ذو الصيغة الكيميائية C<sub>19</sub>H<sub>19</sub>N<sub>7</sub>O<sub>6</sub> يتكوّن من الذرات التالية :  
 C : ذرة كربون ← 19 ذرة . H : ذرة كربون ← 19 ذرة . N : ذرة كربون ← 7 ذرة .  
 O : ذرة كربون ← 6 ذرة .

5 - حل التمرين 14 الصفحة 44 :

الصيغة الكيميائية لجزيء حمض الأسكوربيك(فيتامين C) هي: C<sub>6</sub>H<sub>8</sub>O<sub>6</sub> .  
 • اسم " الأسكوربيك " يأتي من البادئة اليونانية (بريفاتيف) والاسقربوط ، وهذا يعني حرفيا "مكافحة الاسقربوط" وهو مرض بسبب نقص فيتامين C .

توضيح :	6 ذرات من الأوكسجين	8 ذرات من الهيدروجين	6 ذرات من الكربون
	↙	↓	↘
	O <sub>6</sub>	H <sub>8</sub>	C <sub>6</sub>

التعبير عن هذا التحول باستعمال الرموز والصيغ الكيميائية :

مواد الحالة النهائية(النواتج)	التحول الكيميائي	مواد الحالة الابتدائية(المتفاعلات)
ثنائي أكسيد الكبريت	احتراق →	ثنائي الأوكسجين + الكبريت
SO <sub>2</sub>	→	S + O <sub>2</sub>
باستعمال الصيغ الكيميائية		باستعمال أسماء المواد

### احتراق الميثان :

- 1 - سمّي غاز الميثان بغاز المدينة لأنه يستعمل كوقود داخل المدن.
- 2 - إعطاء الاسم والصيغة الكيميائية للمواد قبل التحول الكيميائي :
- الميثان : صيغته الكيميائية CH<sub>4</sub> ، ثنائي الأوكسجين : صيغته الكيميائية O<sub>2</sub> .
- 3 - إعطاء الاسم والصيغة الكيميائية للمواد بعد التحول الكيميائي :
- ثنائي أكسيد الكربون : صيغته الكيميائية CO<sub>2</sub> ، ثنائي الأوكسجين : صيغته الكيميائية H<sub>2</sub>O .
- 4 - التعبير عن تحول احتراق غاز الميثان بثنائي الأوكسجين باستعمال النماذج الجزيئية :

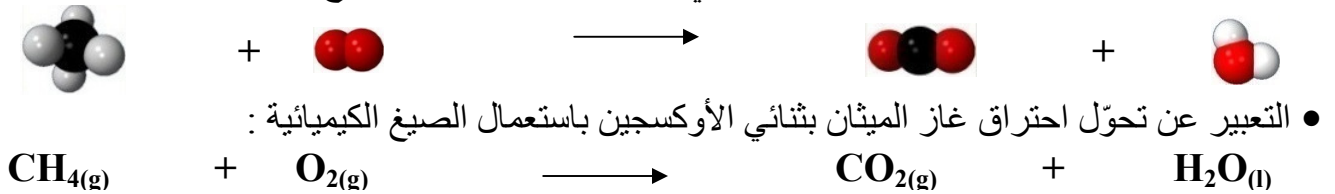



# ملخص جميع دروس ميدان : الظواهر الميكانيكية العلوم الفيزيائية والتكنولوجية

وفق المناهج التعليمية الجزائرية

السنة الثانية من التعليم المتوسط

إعداد الأستاذ : جعيج محمد / بوفرة

السنة الدراسية : 2018 - 2019م





المستوى : الثانية متوسط  
الميدان : الظواهر الميكانيكية  
المقطع : الحركة والسكون  
الوحدة الأولى : الحركة والسكون (1)

الحركة والسكون : متى يكون الجسم في حالة حركة ؟

النشاط 1 : إلى المدرسة

◀ خرج عمر من بيت عائلته على الساعة 7 و 40 دقيقة ، وسار مشيا على الطريق قاصدا المتوسطة التي تبعد عن بيت العائلة ب 900 متر. الوثيقة 1

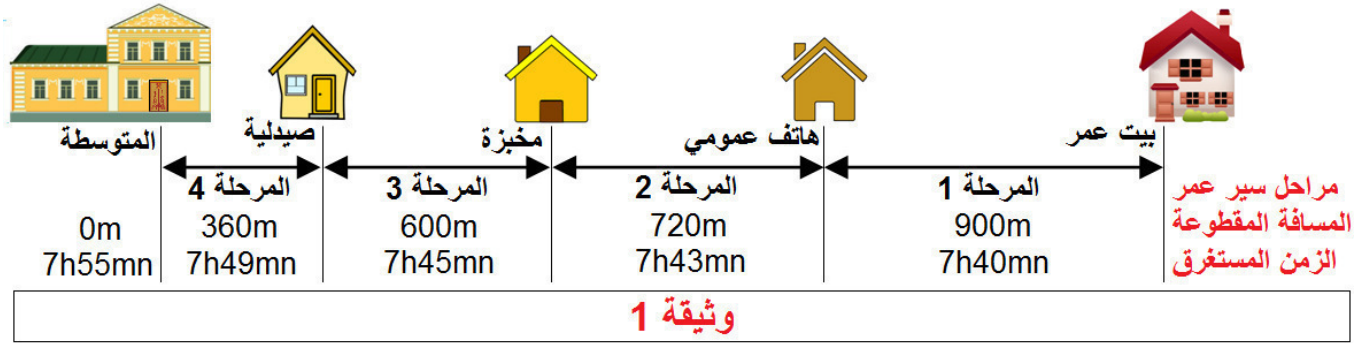

الملاحظة: تغيّر المسافة التي تفصل عمر عن المتوسطة يرافقه تغيّر في الزمن.

الاستنتاج: قطع مسافة ما يتمّ بمرور الزمن، أي يستغرق مدة زمنية معينة.

تعريف 1 : المتحرك: يكون الجسم المادي متحركا إذا انتقل من موضع إلى موضع آخر بمرور الزمن.

حالة الحركة: يكون الجسم المادي في حالة حركة إذا تغيرت المسافة التي تفصله عن جسم ثابت مع

مرور الزمن.

متى يكون الجسم في حالة سكون؟

النشاط 2 : اللعبة

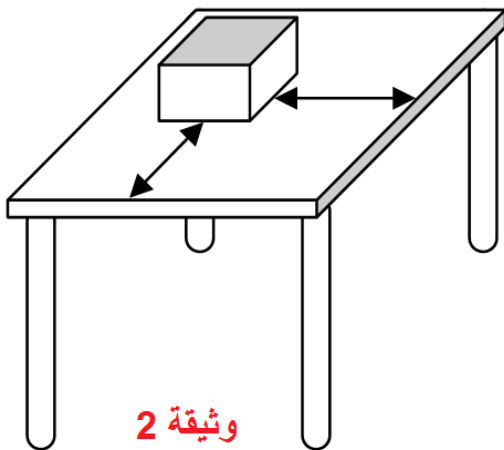

◀ راقب اللعبة لمدة زمنية بعد تحديد موقعها على سطح

المكتب.

الملاحظة: الأبعاد الفاصلة بين محيط قاعدة اللعبة وحواف

المكتب لا تتغير.

الاستنتاج: تبقى اللعبة في موضعها على المكتب ولا تتغيره

طوال الحصّة. ونقول إن اللعبة في حالة سكون، فهي جسم

ساكن.

● يكون الجسم المادي في حالة سكون إذا لم تتغير المسافة التي

تفصله عن جسم ثابت مع مرور الزمن.

التمارين:

من 1 إلى 10 الصفحة 48 من الكتاب المدرسي.

المادة : علوم فيزيائية وتكنولوجيا  
المستوى : الثانية متوسط  
الميدان : الظواهر الميكانيكية  
المقطع : الحركة والسكون  
الوحدة الأولى : الحركة والسكون (2)

## الحركة والسكون (2) نسبية الحركة

### النشاط 3 : الدورق

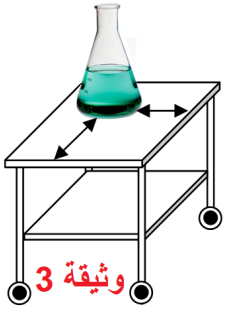

◀ ادفع العربة وحدد حالة الدورق (حركة أم سكون). وثيقة 3  
الملاحظة :

- أ - بالنسبة للعربة: موضع الدورق لم يتغير بالنسبة للعربة المتحركة فهو في حالة سكون.  
ب - بالنسبة للمكتب: موضع الدورق تغير بالنسبة للمكتب الساكن، فهو في حالة حركة.

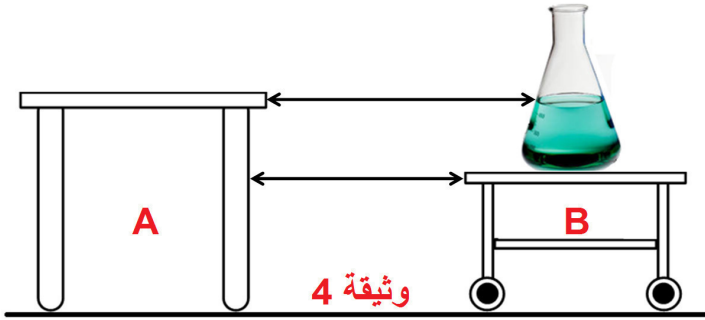

- يمكن أن يكون نفس الجسم المادي:
  - في حالة حركة مقارنة بجسم A (المكتب).
  - في حالة سكون مقارنة بجسم B.
- الحركة والسكون مفهومان نسبيان.

## المرجع

### النشاط 4 :

- عمر في حالة حركة بالنسبة للمتوسطة (الجسم المرجع).  
علبة الطباشير في حالة سكون بالنسبة للمكتب (الجسم المرجع).  
الجسم المرجع : هو الجسم الذي تنسب إليه الحركة و السكون .  
اختيار المرجع : يمكن اختيار أي جسم كمرجع و يجب أن نحافظ عليه طيلة مدة الحركة ،  
و في حالة المقارنة بين عدة أجسام ننسب حركتها إلى نفس المرجع .

## التمارين:

من 5 إلى 9 الصفحة 60 ومن 10 إلى 17 الصفحة 61 ومن 18 إلى 20 الصفحة 62 من الكتاب المدرسي.

المادة : علوم فيزيائية وتكنولوجيا

المستوى : الثانية متوسط

الميدان : الظواهر الميكانيكية

المقطع : الحركة والسكون

الوحدة الثانية : حركة نقطة مادية من جسم صلب

حركة نقطة من جسم صلب :

## 1 - الحركة المستقيمة لنقطة من جسم صلب :

### النشاط 1 : المصعد الصغير :

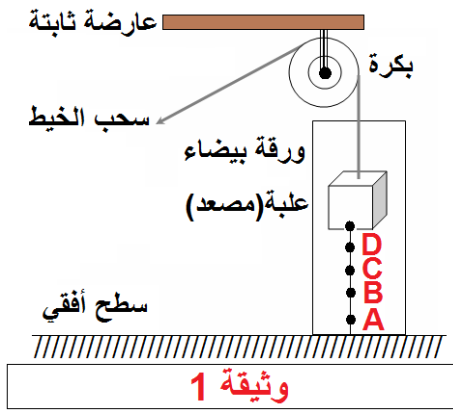

حقق النشاط كما في الوثيقة 1 .

الملاحظة : عندما نصل بين النقط :

$E, C, B, A$  باستعمال مسطرة وقلم، نلاحظ أنها على استقامة واحدة.

الاستنتاج : حركة النقطة المرسومة على العربة حركة مستقيمة.

### النشاط 2 : الحركة المستقيمة لفاك القدم القنوية :

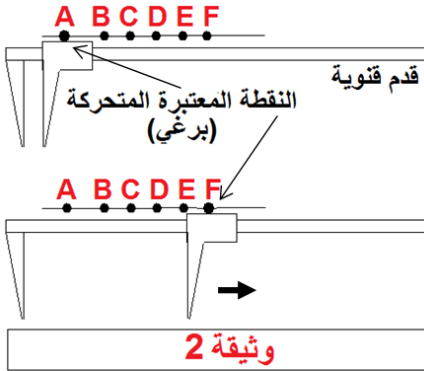

حقق النشاط كما في الوثيقة 2 .

الملاحظة: عندما نصل بين النقط :  $F, E, D, C, B, A$  باستعمال مسطرة وقلم ، نلاحظ أنها على استقامة واحدة.

الاستنتاج : حركة البرغي مستقيمة.

- عندما ينتقل جسم صلب من موضع لآخر بالنسبة لمرجع معين فإن كل نقطة منه تنتقل.
- تدعى مجموعة الأوضاع المتتالية التي تمر بها النقطة المتحركة أثناء حركتها بمسار هذه النقطة.
- توصف حركة نقطة في مرجع معين اعتمادًا على مسارها.
- يكون مسار النقطة مستقيمًا ونقول أن حركتها مستقيمة إذا كانت الأوضاع المتتالية التي تمر بها على استقامة واحدة.

## 2 - الحركة الدائرية لنقطة من جسم صلب

### النشاط 3 : حركة نقطة من عجلة دراجة :

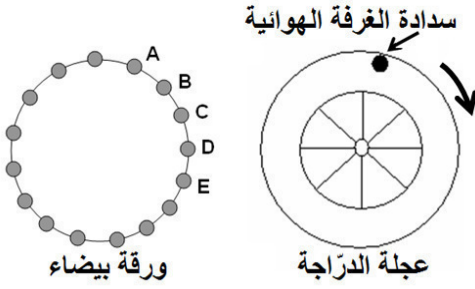

وثيقة 3

ندير العجلة ونعلم على ورقة بيضاء مثبتة على الجدار ؛ مواضع سداة الغرفة الهوائية.

**الملاحظة :** عند وصل هذه النقط بخط نحصل على خط دائري.

**الاستنتاج :** عندما تدور العجلة كل نقطة منها تكون لها حركة دائرية عدا المحور.

● يكون مسار النقطة دائريًا إذا كانت الأوضاع التي تحتلها النقطة أثناء الحركة تقع على دائرة، وتكون حركة النقطة دائرية.

### التمارين:

من 1 ، 2 ، 3 ، الصفحة 70 و 11 ، 13 الصفحة 71 من الكتاب المدرسي.

المادة : علوم فيزيائية وتكنولوجيا

المستوى : الثانية متوسط

الميدان : الظواهر الميكانيكية

المقطع : الحركة والسكون

الوحدة الأولى : حركة نقاط مادية من جسم صلب (1)

3 - مسارات نقاط من جسم صلب في حالة حركة

أ - في حالة الحركة الانسحابية

النشاط 1 : الحركة الانسحابية المستقيمة لعلبة على عربة :

حقق النشاط كما في الوثيقة 1

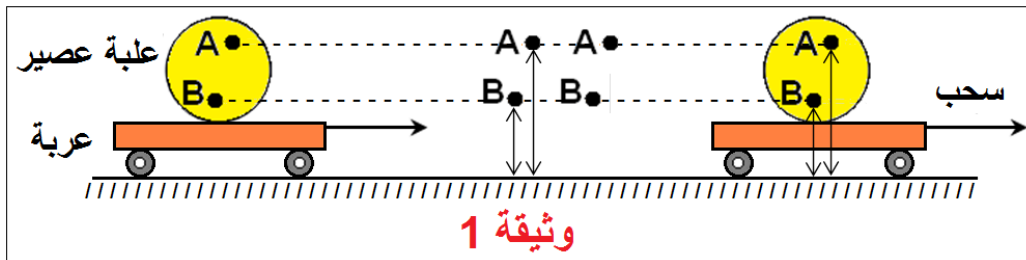

نسحب العربة و نراقب حركة النقطتين A و B .

الملاحظة: البعد بين كل نقطة و سطح الطاولة ثابت أثناء الانتقال .

الاستنتاج: مسار كل نقطة من العربة قطعة مستقيمة موازية لسطح الطاولة (الطريق) ، كما أن المسافة

التي تقطعها كل نقطة من العربة هي نفسها وهي نفس المسافة التي تقطعها العربة أثناء الانتقال .

نتيجة : ● في الحركة الانسحابية المستقيمة تقطع كل نقاط الجسم المتحرك نفس المسافة ويكون لكل نقاط الجسم المتحرك مسارات مستقيمة متوازية.

النشاط 2 : الحركة الانسحابية المنحنية :

عملية مسح السبورة بالمسحة .

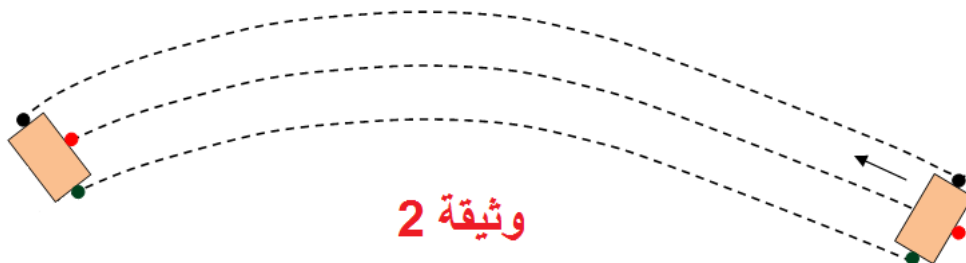

الملاحظة: المسحة تترك أثرا على شكل شريط عرضه يساوي طول المسحة فهو يشبه طريقا منحنيا .

الاستنتاج: كل نقاط المسحة ترسم مسارات منحنية لكنها متماثلة و متوازية أثناء حركة المسحة

الانسحابية المنحنية .

**نتيجة :** ● في الحركة الانسحابية المنحنية يكون لكل نقاط الجسم المتحرك مسارات منحنية لكنها متماثلة ومتوازية .

- إذا كانت أوضاع النقطة أثناء الحركة تقع على خط منحنى فإن المسار منحنى والحركة منحنية .
- في بعض الحالات يمكن اعتبار الجسم الصلب (حتى ولو كان كبير الحجم) نقطة مادية ، ونقبل أن مساره خط فنقول مثلا مسار الأرض حول الشمس عبارة عن خط إهليلجي .

### التمارين:

التمارين: من 1 ، 2 ، 3 ، الصفحة 70 و 11 ، 13 الصفحة 71 من الكتاب المدرسي.

المادة : علوم فيزيائية وتكنولوجيا

المستوى : الثانية متوسط

الميدان : الظواهر الميكانيكية

المقطع : الحركة والسكون

الوحدة الأولى : حركة نقاط مادية من جسم صلب (2)

ب - في حالة الحركة الدورانية :

**النشاط 3 : دوران علبة أسطوانية حول محورها :**

نعلم النقطتين A , B على قاعدة العلبة ، ثم نديرها .

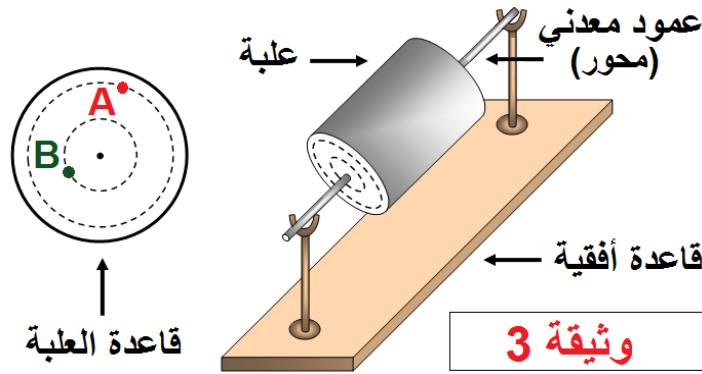

**الملاحظة:** الأوضاع المتتالية لكل نقطة تشكل دائرة .

**الاستنتاج:** عندما يقوم جسم بحركة دورانية حول محور فإن كل نقطة منه ترسم دائرة أي (لها مسار دائري).

**ملاحظات هامة:** ○ نقاط الجسم التي تبعد عن محور الدوران بنفس البعد ترسم دوائر متساوية الأقطار وتقطع نفس المسافة .

○ النقاط التي ليست على نفس البعد من محور الدوران ترسم دوائر مختلفة الأقطار وتقطع مسافات مختلفة ، يزداد طول هذه المسافات بزيادة بعد النقطة عن محور الدوران .

ج - في حالة الحركة الانسحابية و الدورانية معا :

**النشاط 4 : دوران و انسحاب (تدرج) علبة أسطوانية :**

- نعلم النقطة A على محيط العلبة الاسطوانية و النقطة O على مركز القاعدة .
- ندفع العلبة على سطح الطاولة و نتابع الأوضاع المتتالية للنقطتين A , O أثناء الانتقال .



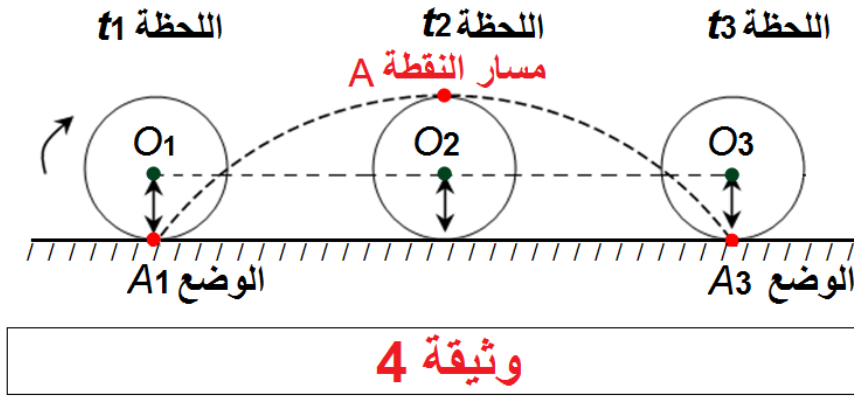

**الملاحظة:** النقطة O تبقى على نفس البعد من سطح الطاولة ، والنقطة A ترتفع تدريجيا عن سطح الطاولة حتى تصل إلى أعلى نقطة من مسارها (هذا البعد يمثل قطر قاعدة العلبة ) ، ثم تبدأ بالاقتراب من سطح الطاولة وهكذا ...

- نصل بين هذه النقاط فنحصل على مسار النقطة A .

**الاستنتاج:** حركة النقطة O انسحابية مستقيمة ، وحرة النقطة A انسحابية دورانية .

- **نتيجة :** كل نقطة من جسم (عدا التي تنتمي إلى محور الدوران ) لها مسار مشابه لمسار النقطة A .
- يتغير شكل المسار تبعاً للمرجع الذي تنسب إليه الحركة .

### التمارين:

من 4 إلى 10 الصفحة 70 و 14 ، 15 الصفحة 71 من الكتاب المدرسي.

المادة : علوم فيزيائية وتكنولوجيا

المستوى : الثانية متوسط

الميدان : الظواهر الميكانيكية

المقطع : الحركة والسكون

الوحدة الثانية : حركة نقاط مادية من جسم صلب (رسم مسارات نقاط من جسم صلب متحرك)

رسم مسارات نقاط من جسم صلب متحرك:

النشاط 1 : الحركة المستقيمة الأفقية :

◀ حقق النشاط كما في التركيب الوثيقة 1

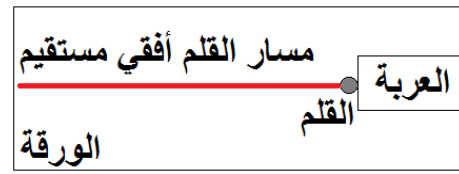
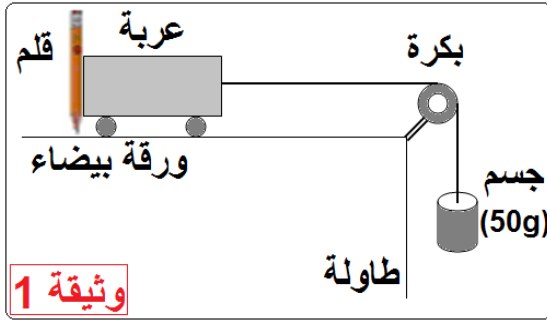

الملاحظة: سنّ القلم يرسم خطاً على سطح الورقة ، هذا الخط ينطبق تماماً على حافة المسطرة.  
الاستنتاج: مسار العربة مسار مستقيم ، وحركتها حركة مستقيمة أفقية.

النشاط 2 : الحركة المستقيمة الشاقولية :

◀ أنجز التركيب كما في الوثيقة 2

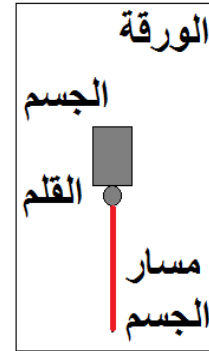
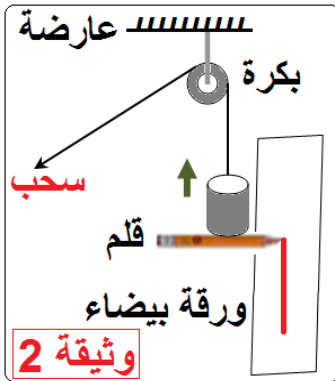

الملاحظة: سنّ القلم يرسم خطاً على سطح الورقة ، هذا الخط ينطبق تماماً على حافة المسطرة.  
الاستنتاج: مسار الجسم مسار مستقيم ، وحركته حركة مستقيمة شاقولية.

النشاط 3 : الحركة المستقيمة المائلة :

◀ تبتّ ورقة بيضاء على الإطار الخشبي والقلم في ثقب الزالقة لرسم مسارات في حالات ثلاث.  
الوثيقة 3

الحالة الأولى :

◀ حرك الزالقة على سكة المسطرة والمسطرة ثابتة.

● مسار النقطة المعتبرة من الزالقة قطعة مستقيمة [AB] وحركتها مستقيمة.

### الحالة الثانية :

- ◀ حرك المسطرة والزالقة ثابتة. ونسجل أوضاع نقطة من الزالقة في لحظات زمنية متتالية.
- مسار النقطة المعتبرة من الزالقة قطعة مستقيمة [CD] وحركتها مستقيمة.

### الحالة الثالثة :

- ◀ حرك المسطرة بانتظام من أعلى إلى أسفل وفي نفس الوقت حرك الزالقة بانتظام من اليمين إلى اليسار على سكة المسطرة. ونسجل أوضاع نقطة من الزالقة في لحظات زمنية متتالية.
- ملاحظة: مسار النقطة المعتبرة من الزالقة بالنسبة لمراقب من النقطة  $O_1$  متصلة بالمسطرة قطعة مستقيمة [EF].

- مسار النقطة المعتبرة من الزالقة بالنسبة لمراقب من النقطة  $O_2$  متصلة بالورقة قطعة مستقيمة مائلة [EF] بدايتها النقطة (E) موضع النقطة عند الانطلاق ، نهايتها (F) عند الوصول.
- الاستنتاج:

- للنقطة المعتبرة (المتحركة) مساران مختلفان تبعاً للمرجع المعتبر.
- عند تغير المرجع بتغير شكل مسار المتحرك سواء في الحركة المستقيمة أو في الحركة الدورانية كما رأينا في الأنشطة السابقة.

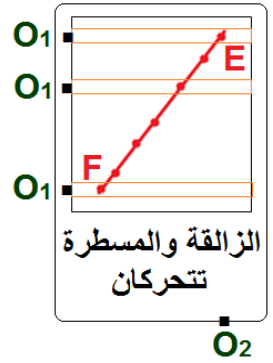
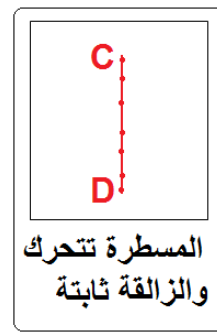
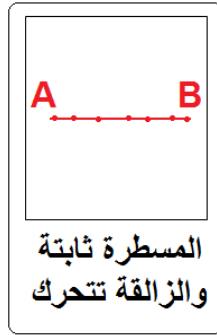
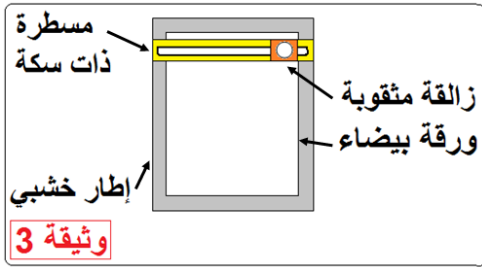

### التمارين:

تمرين 12 الصفحة 71 ومن 16 إلى 18 الصفحة 72 من الكتاب المدرسي.

المادة : علوم فيزيائية وتكنولوجيا  
المستوى : الثانية متوسط  
الميدان : الظواهر الميكانيكية  
المقطع : الحركة والسكون  
الوحدة الثالثة : سرعة المتحرك ( 1 ، 2 ، 3 )

### تعريف السرعة

لتكن المسافة  $l$  التي يقطعها متحرك بين اللحظتين  $t_1$  و  $t_2$  .  
المدة الزمنية المستغرقة لقطع هذه المسافة .  
فسرعة المتحرك بين اللحظتين  $t_1$  و  $t_2$  هي حاصل قسمة المسافة المقطوعة على المدة الزمنية المستغرقة .

$$\text{نكتب : } v = \frac{l}{t_2 - t_1} \text{ أي } v = \frac{l}{t}$$

ملاحظة: شكل مسار الجسم المتحرك غير مهم .

### وحدة السرعة:

في الجملة الدولية هي : المتر / ثانية (m/s) .  
● تقدر سرعة الصواريخ بـ km/s وسرعة الطائرات بـ km/h بينما سرعة الحلزون بـ mm/s

### تحويل الوحدات:

كيف نحول وحدات السرعة ؟

مثال 1 :  $v = 72\text{km/h}$  ، أعط قيمة السرعة  $v$  بوحدة (m/s)

نحول وحدة المسافة من الكيلومتر إلى وحدة المتر :  $72\text{km} = 72000\text{m}$

و نحول وحدة الزمن من الساعة إلى الثانية :  $1\text{h} = 3600\text{s}$

ثم نجري العملية الحسابية :  $v = 72000 \div 3600 = 20$

$$\boxed{v = 72\text{km/h} = 20\text{m/s}}$$

مثال 2 :  $v = 15\text{m/s}$  ما قيمة السرعة  $v$  بوحدة km/s ؟

$1000\text{m}/3600\text{s} \rightarrow 1\text{km/h}$

$15\text{m/s} \rightarrow v (\text{km/h})$

$$v = (15 \times 1) \div (1000 / 3600) = 55$$

$$\boxed{v = 15\text{m/s} = 55\text{km/h}}$$

## 2 - سرعة نقطة من جسم صلب

أ - في حالة حركة انسحابية:

### النشاط 1 : حركة جسم ينزلق على مستوى مائل

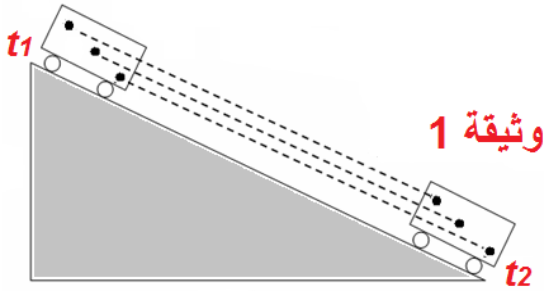

- ◀ نعلم نقاطا على عربة ونتركها تنزلق على سكة مثبتة على مستوى مائل خلال مدة زمنية  $t$  و نراقب حركتها.
- في الحركة الانسحابية كل نقاط الجسم المتحرك تقطع نفس المسافة خلال نفس المدة الزمنية ، إذا سرعاتها لها نفس القيمة .

ب - في حالة حركة دورانية

### النشاط 2: سرعة نقاط من جسم صلب يقوم بحركة دورانية حول محور

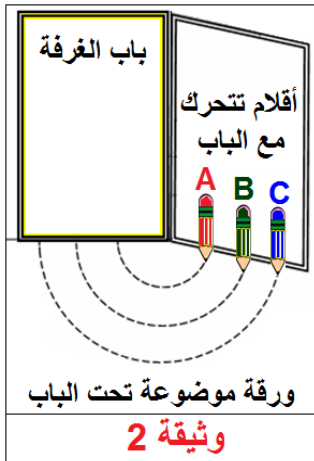

- ◀ نثبت بأسفل باب الغرفة ثلاثة أقلام ملونة على أبعاد مختلفة من محور الدوران ، ونضع تحتها ورقة بيضاء تلامسها الأقلام ، نفتح الباب فيقوم بحركة دورانية حول محور الدوران الشاقولي.
- تمثل أطوال أقواس الدوائر التي ترسمها ، وهي مختلفة خلال نفس المدة الزمنية.
- سرعة النقاط الثلاث مختلفة ، و للنقطة C سرعة أكبر من سرعة النقطة B ، وسرعة النقطة B أكبر من سرعة النقطة A .
- عندما يقوم جسم صلب بحركة دورانية يكون لمختلف نقاطه التي تقع على أبعاد مختلفة من محور الدوران سرعات مختلفة.

### التمارين:

من 1 إلى 10 الصفحة 48 من الكتاب المدرسي.

المادة : علوم فيزيائية وتكنولوجيا

المستوى : الثانية متوسط

الميدان : الظواهر الميكانيكية

المقطع : الحركة والسكون

الوحدة الثالثة : سرعة المتحرك ( 1 ، 2 ، 3 )

3 - السرعة المتغيرة والسرعة الثابتة

أ - السرعة المتغيرة المتزايدة:

النشاط 4 : نزول العربة؟

◀ نسجل أوضاع المتحرك في لحظات متتالية ومتساوية فنحصل على التسجيل التالي:

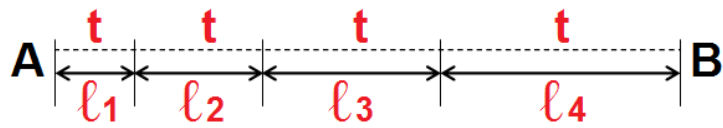
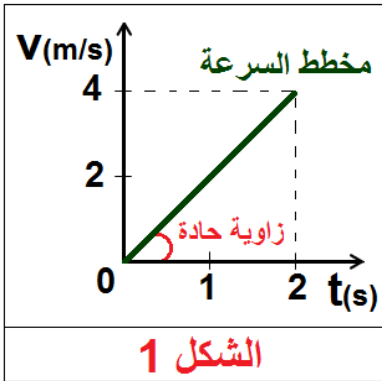

تكون **السرعة متزايدة** وتسمى **الحركة متسارعة**، عندما يقطع المتحرك مسافات تتزايد قيمتها خلال أزمنة متعاقبة ومتساوية. (يحدث هذا في مرحلة الإقلاع أو الانطلاق).

ب - السرعة الثابتة:

النشاط 5 : سير العربة أفقيًا

◀ نسجل مواضع المتحرك في لحظات متتالية تفصلها مسافات متساوية، فنحصل على التسجيل التالي:

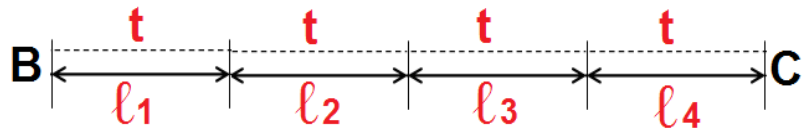
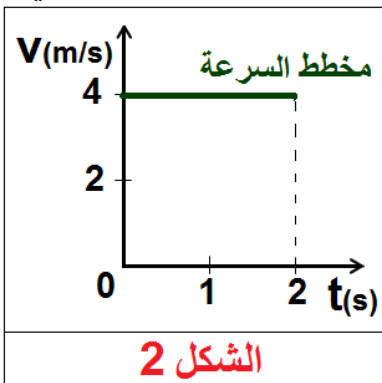

تكون **السرعة ثابتة** وتسمى **الحركة منتظمة**، عندما يقطع المتحرك مسافات متساوية في أزمنة متساوية.

ج - السرعة المتغيرة المتناقصة:

النشاط 6 : صعود العربة

◀ نسجل مواضع المتحرك في لحظات متتالية ومتساوية، فنحصل على التسجيل التالي :

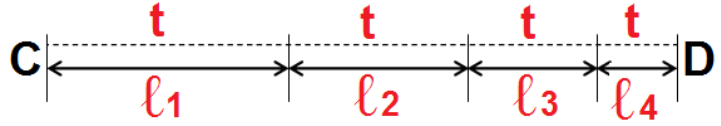
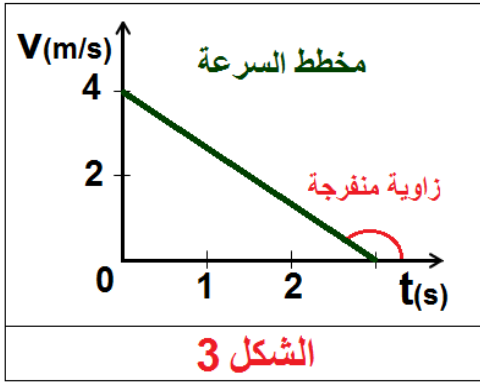

تكون **السرعة متناقصة** وتسمى **الحركة متباطئة**، عندما يقطع المتحرك مسافات تتناقص قيمتها خلال أزمنة متعاقبة ومتساوية. (يحدث هذا في مرحلة الفرملة التي تسبق التوقف).

**ملاحظة:** إن العربة بدون محرك على عكس السيارة التي يمكن أن تحافظ على سرعة ثابتة في كل المراحل.

### التمارين:

6 ، 7 ، 9 ، 10 و 11 الصفحة 80 من الكتاب المدرسي. و 19 الصفحة 82 من الكتاب المدرسي.

حالة حركة تشمل ثلاث مراحل

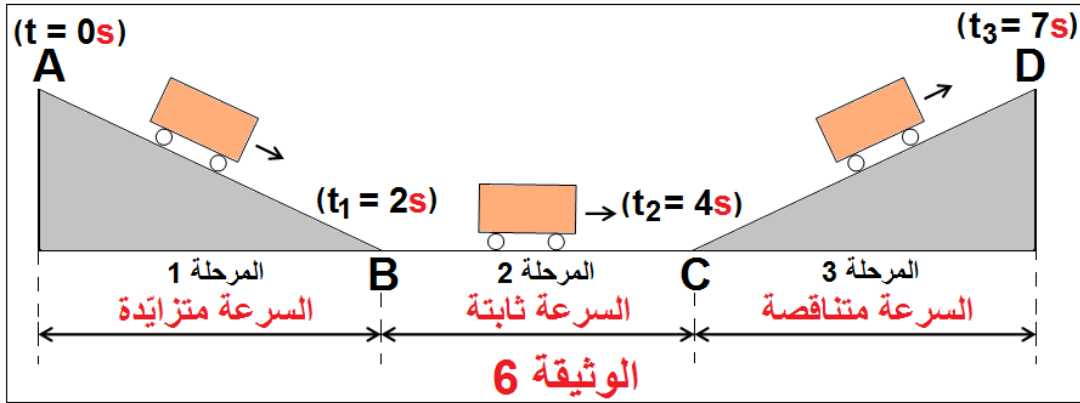

◀ مخطط سرعة العربة خلال المراحل الثلاث: المنحنى البياني الآتي يمثل تغيرات سرعة العربة بدلالة الزمن من لحظة انطلاقها ( $t = 0s$ ) إلى لحظة وصولها (توقفها). الشكل 4

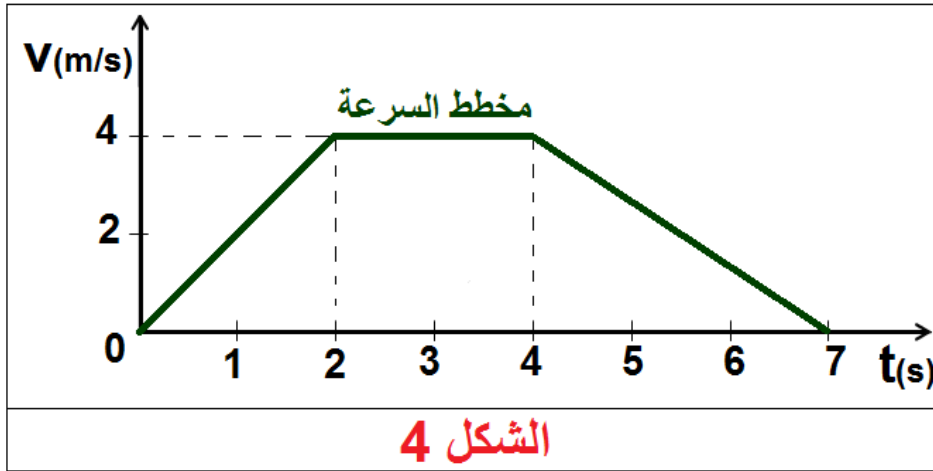

المرحلة الأولى: بين اللحظتين  $0s$  و  $2s$  تتزايد سرعة العربة حتى تبلغ  $v = 4m/s$  عند اللحظة  $t = 2s$  (سرعة العربة متزايدة).

المرحلة الثانية: بين اللحظتين  $2s$  و  $4s$  تبقى سرعة العربة ثابتة  $v = 4m/s$  (سرعة العربة ثابتة).

المرحلة الثالثة: بين اللحظتين  $4s$  و  $7s$  تتناقص سرعة العربة حتى تنعدم أي: ( $v = 0m/s$ ) عند اللحظة  $t = 2s$  (سرعة العربة متناقصة).



طريقة تصوير يتم فيها أخذ لقطات متعددة لحركة جسم خلال فترات زمنية متساوية ومنتالية، وهذا يسمح بدراسة الحركة.

◀ إليك ثلاث تسجيلات بالتصوير المتعاقب لحركات سيارة من موضع ثابت، كما هو مبين في الوثيقة التالية:

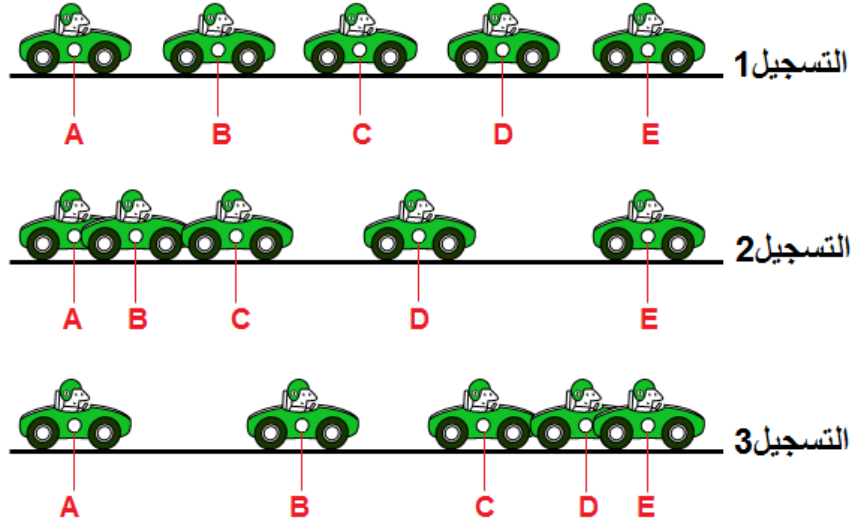

● قس المسافة بين النقط في كل تسجيل، كيف تتغير سرعة السيارة وما طبيعة حركتها؟

◀ التسجيل 1: المسافات المقطوعة متساوية خلال أزمنة متعاقبة ومتساوية، السرعة ثابتة والحركة منتظمة.

◀ التسجيل 2: المسافات المقطوعة خلال فترات زمنية متساوية تتزايد، السرعة متزايدة والحركة متسارعة.

◀ التسجيل 3: المسافات المقطوعة خلال فترات زمنية متساوية تتناقص، السرعة متناقصة والحركة متباطئة.

### التمارين:

12 ، 13 ، 14 ، و 15 الصفحة 81 من الكتاب المدرسي. و 18 الصفحة 82 من الكتاب المدرسي.

المادة : علوم فيزيائية وتكنولوجيا

المستوى : الثانية متوسط

المقطع : الحركة والسكون

الوحدة الثالثة : سرعة المتحرك (1 ، 2 ، 3)

الميدان : الظواهر الميكانيكية

مخطط السرعة :

النشاط 1 : رسم مخططات السرعة لحركة منتظمة :

المسافة المقطوعة $l(m)$	المدة الزمنية المستغرقة $t(s)$	السرعة $v(m/s)$
$AB = 200$	$t_1 = 10$	20
$BC = 200$	$t_2 = 10$	20
$CD = 100$	$t_3 = 05$	20
$DE = 300$	$t_4 = 15$	20
$EF = 200$	$t_5 = 10$	20

◀ رسم المخطط البياني :

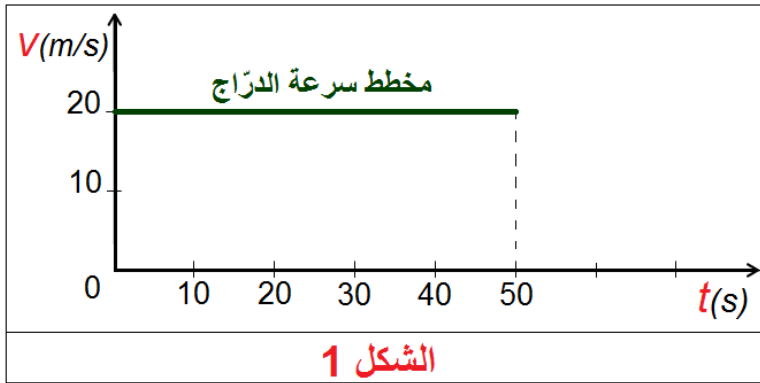

الملاحظة: مخطط السرعة قطعة مستقيمة توازي محور الأزمنة ، وتقطع محور السرعة عند القيمة :  $v=20m/s$  .

الاستنتاج: سرعة المتحرك ثابتة  $(v=20m/s)$  . حركة الدراج مستقيمة منتظمة.

النشاط 2: رسم مخطط السرعة لحركة متغيرة :

◀ تتحرك سيارة على طريق مستقيم يعطي العداد سرعتها في اللحظات ؛ أنظر الجدول المرفق :

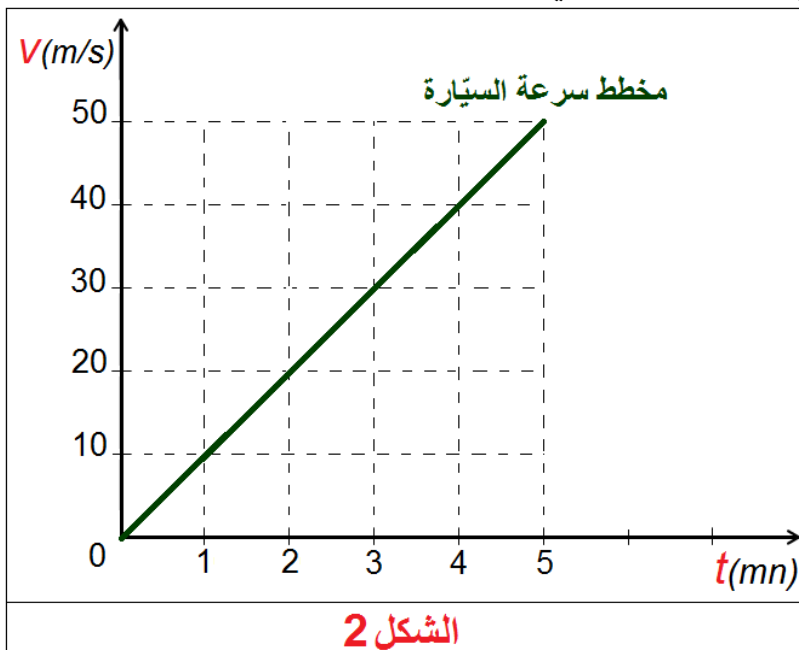

المطلوب : رسم مخطط سرعة السيارة.

لحظة المرور $t(mn)$	1	2	3	4	5
قيم السرعة $v(m/s)$	10	20	30	40	50

الملاحظة: مخطط السرعة قطعة مستقيمة مائلة تمر من المبدأ ، وتصنع زاوية حادة مع محور الزمن.

الاستنتاج: سرعة المتحرك متزايدة بانتظام ، وحركته متغيرة.

### النشاط 3: قراءة مخطط السرعة :

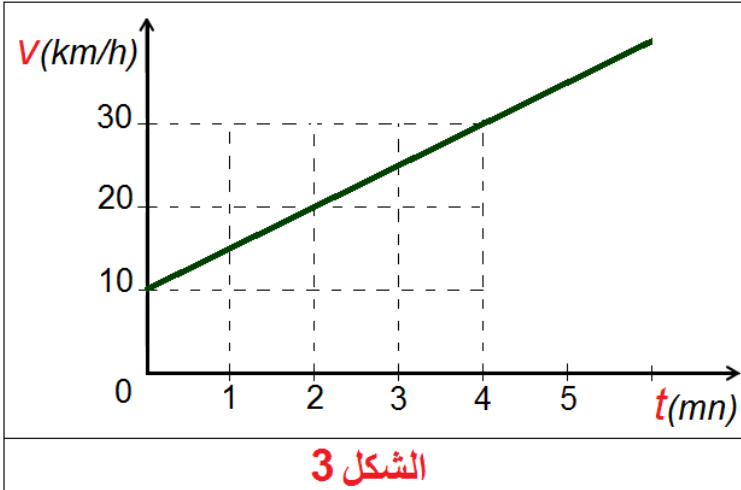

◀ إليك مخطط السرعة التالي :

- ◀ مخطط السرعة قطعة مستقيمة مائلة تصنع زاوية حادة مع محور الأزمنة.
- ◀ سرعة المتحرك متزايدة وحركته متغيرة.

- ما هي اللحظة التي تكون فيها سرعة المتحرك  $v=30\text{km/h}$  ؟
- ◀ اللحظة هي  $t=4\text{mn}$  .

### النشاط 4: عدد أطوار الحركة :

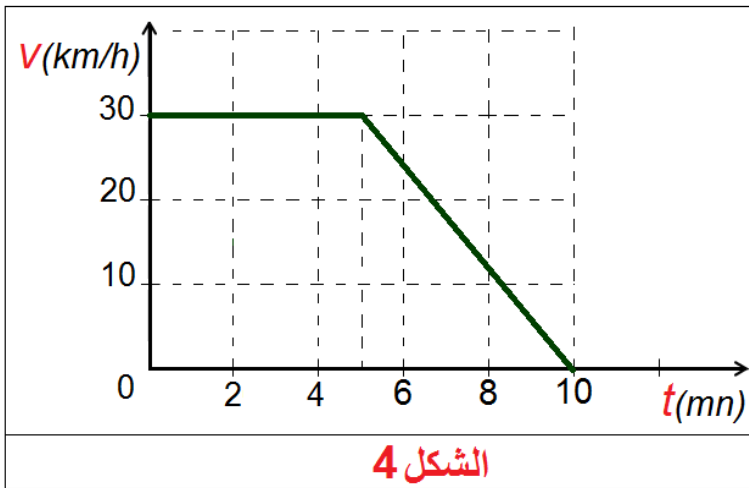

◀ إليك مخطط السرعة لمتحرك :

- ◀ مخطط السرعة يتكون من قطعتين مستقيمتين كل قطعة توافق طوراً ، للحركة طوران.

- القطعة [AB] توافق الطور الأول .  $B(5,30)$  ،  $A(0,30)$

**مدة الطور الأول:**

$$t_1 = 5\text{mn} - 0\text{mn} ; t_1 = 5\text{mn}$$

- القطعة [AB] توازي محور الأزمنة .

◀ السرعة ثابتة ، الحركة منتظمة ،  $v = 30\text{km/h}$  .

- القطعة [BC] توافق الطور الثاني  $B(5,30)$  ،  $C(10,0)$  .

**مدة الطور الثاني :**  $t_2 = 5\text{mn}$  ;  $t_2 = 10\text{mn} - 5\text{mn}$  .

- القطعة [BC] تصنع زاوية منفرجة مع محور الأزمنة.

◀ السرعة متناقصة ، الحركة متغيرة.

في الطور الثاني : السرعة الابتدائية:  $v = 30\text{km/h}$

السرعة النهائية :  $v=0\text{km/h}$  (المتحرك توقف عن الحركة).

### التمارين:

12 ، 13 ، 14 و 15 الصفحة 81 من الكتاب المدرسي. و 18 الصفحة 82 من الكتاب المدرسي.

المادة : علوم فيزيائية وتكنولوجيا

المستوى : الثانية متوسط

الميدان : الظواهر الميكانيكية

المقطع : الحركة والسكون

الوحدة الرابعة : نقل الحركة (1 ، 2 ، 3 ، 4)

كيف يتم نقل الحركة الدورانية ؟

1- طرق نقل الحركة و عناصرها

النشاط 1: متباعدان أم متقاربان؟

◀ لنقل الحركة الدورانية هناك أربعة طرق هي : الاحتكاك ، التعشيق ، السيور ، السلاسل.

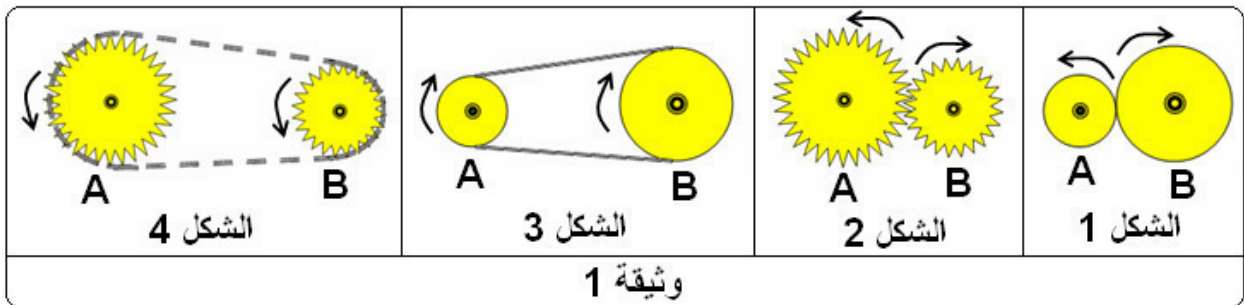

● عناصر نقل الحركة الدورانية: هي ثلاثة عناصر:

- 1- عنصر قائد (العجلة التي تحرك باليد أو بمحرك).
- 2- عنصر منقاد (العجلة التي تنقل إليها الحركة).
- 3- وسيلة تمرير الحركة (الاحتكاك ، التعشيق ، السيور المطاطية ، السلاسل الحديدية).

● تصنيف نقل الحركة الدورانية:

- 1- إذا كانت العجلتان متقاربتان نستعمل الاحتكاك أو التعشيق.
- 2- إذا كانت العجلتان متباعدتان نستعمل السيور المطاطية أو السلاسل الحديدية.

2- نقل الحركة بين عجلتين متقاربتين:

أ - نقل الحركة بالاحتكاك :

النشاط 2 : قائد ومنقاد: الشكل 1 وثيقة 1

◀ نسمي الدولاب (العجلة) الذي يصدر الحركة دولاب قائد (محرك).

نسمي الدولاب (العجلة) الذي تنقل إليه (يستقبل) الحركة دولاب منقاد (متحرك).

● اتجاه الدوران : لهما جهتان متعاكستان إذا دار الدولاب القائد نحو اليمين يدور الدولاب المنقاد جهة اليسار.

● لجعل الدولابين القائد والمنقاد يدوران في اتجاه واحد ، نجعل بينهما دولاب وسيط. وثيقة 2 .

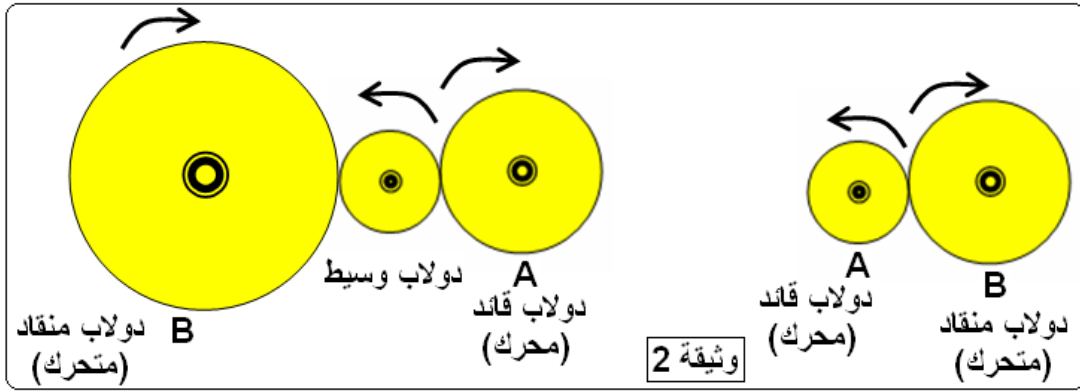

● سرعة الدوران :

النشاط 3 : أيهما أسرع؟

◀ يكون الدولاب أسرع كلما كان قطره أصغر. ونكتب :

سرعة دوران العجلة القائدة × قطرها = سرعة دوران العجلة المنقادة × قطرها

$$N \times D = N' \times D'$$

◀ تقدر سرعة الدوران بعدد الدورات لكل دقيقة ، ونكتب مثلا:  $N = 50 \text{ tours/mn}$

مثال : لاحظ الشكل

سرعة العجلة القائدة (المحركة) A:  $N = 50 \text{ tr/mn}$

فما سرعة العجلة المنقادة (المتحركة) B؟

$$N \times D = N' \times D'$$

الحل :

$$N' = \frac{N \times D}{D'} = \frac{50 \times 40}{10} = 200$$

سرعة العجلة المنقادة هي:  $N' = 200 \text{ tr/mn}$

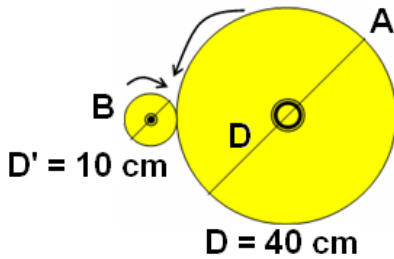

● مزايا وعيوب نقل الحركة بالاحتكاك :

أ - المزايا : التحكم في سرعة الدوران - إمكانية عكس جهة الدوران.

ب - العيوب : تآكل الأسطح المحتكة مع مرور الزمن وزيادة الانزلاق بين العجلتين.

التمارين :

6 ، 10 الصفحة 90 من الكتاب المدرسي.

المادة : علوم فيزيائية وتكنولوجيا

المستوى : الثانية متوسط

الميدان : الظواهر الميكانيكية

المقطع : الحركة والسكون

الوحدة الرابعة : نقل الحركة (1 ، 2 ، 3 ، 4)

ب - نقل الحركة بالتعشيق (تشبك المسننات) :

النشاط 4 : أسنان عجلة

- ◀ تنقل الحركة بين عجلتين مسننتين متقاربتين بواسطة تشابك أسنانهما. كما في الساعات والمحركات.
- ◀ اتجاه الدوران : للمسننين القائد والمنقاد جهتان متعاكستان إذا دار الدولاب القائد نحو اليمين يدور الدولاب المنقاد جهة اليسار.
- لجعل المسننين القائد والمنقاد يدوران في اتجاه واحد ، نجعل بينهما مسنن وسيط وثيقة 3 .

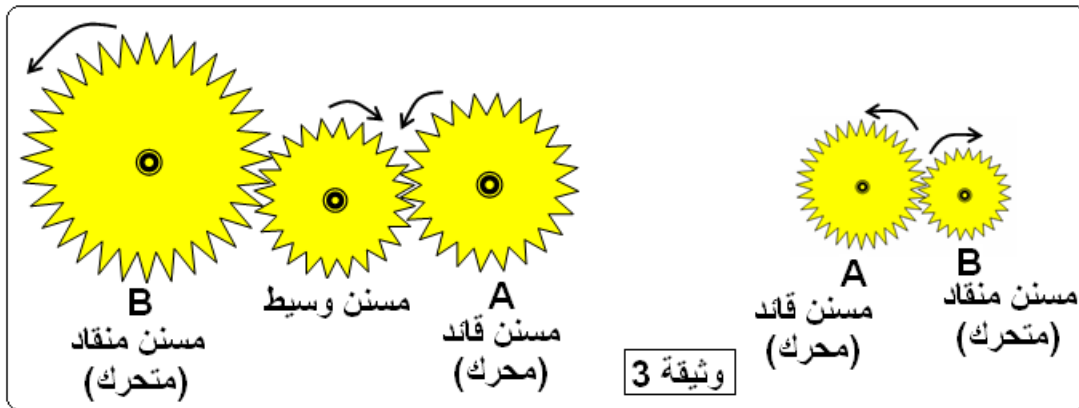

النشاط 5 : متى يكون المسنن أسرع ؟

◀ سرعة الدوران :

- عندما يكون عدد أسنان عجلتين مسننتين نفسه ، فإنهما تدوران بنفس عدد الدورات.
  - عندما يكون عدد أسنان العجلة القائدة أصغر من عدد أسنان العجلة المنقادة (المقتادة) ، فإن عدد الدورات التي تتجزها العجلة القائدة يكون أكبر من عدد الدورات التي تتجزها العجلة المنقادة. أي أن سرعة دوران القائدة أكبر من سرعة دوران المنقادة.
- ونكتب :

عدد أسنان القائد × سرعة دورانه = عدد أسنان المنقاد × سرعة دورانه

$$N \times n = N' \times n'$$

حيث:

N : سرعة دوران القائدة

n : عدد أسنان القائدة

N' : سرعة دوران القائدة

n' : عدد أسنان القائدة

مثال : إذا كانت سرعة دوران المسنن القائد: N=10 tr/min ، وعدد أسنانه: n=12

● فما سرعة المسنن المنقاد (N') علما أن عدد أسنانه: n'=24 ؟

$$N \times n = N' \times n'$$

$$N' = \frac{N \times n}{n'} = \frac{10 \times 12}{24} = 5$$

$$N' = 5 \text{tr/min}$$

سرعة المسنن المنقاد هي:

- ◀ **التعشيق المستقيم** : يكون فيه المسننات محمولان على محورين متوازيين.
- ◀ **التعشيق المخروطي** : يكون فيه المسننات محمولان على محورين متعامدين.

◀ **مزايا و عيوب نقل الحركة بالتعشيق (تشابك المسننات) :**

- أ - **المزايا** : التحكم في سرعة الدوران - إمكانية عكس جهة الدوران - عدم الانزلاق.
- ب - **العيوب** : تآكل وتكسر الأسنان مع مرور الزمن - استعمال الشحوم والزيوت الصناعية.

### التمارين:

2 ، 3 ، 8 ، الصفحة 90 و 11 ، 12 ، 13 ، 14 ، 15 ، 16 ، الصفحة 91 من الكتاب المدرسي

### 3 - نقل الحركة بين عجلتين متباعدين:

أ - نقل الحركة بالسيور :

● يتم نقل الحركة بين دولابين متباعدين بواسطة سير.

### النشاط 7 : التركيب المستقيم

● حينما نركب السير تركيباً مستقيماً يدور الدولابان في نفس الاتجاه. الشكل 3

### النشاط 8 : التركيب المتقاطع

● حينما نركب السير تركيباً متقاطعاً يدور الدولابان في اتجاهين متعاكسين. الشكل 4

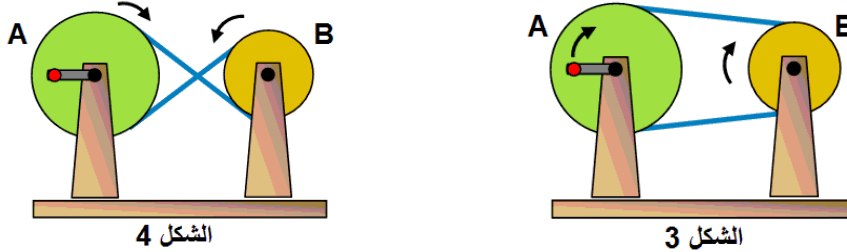

● ملاحظة : عند تركيب السير حول محيط الدواليب يجب أن يكون السير مشدوداً غير رخو لينقل الحركة.

● يمكن استعمال سير واحد لتدوير عدة دواليب بدولاب قائد واحد.

◀ **نسبة السرعة :**

إن نسبة السرعة بين دولابين متباعدين (نقل الحركة بالسيور) هي نفسها بين دولابين متقاربين (نقل الحركة بالاحتكاك) وهذا حينما لا يحدث انزلاق للسير على إحدى العجلتين.

ونكتب :

$$N \times D = N' \times D'$$

$$\frac{N}{N'} = \frac{D'}{D}$$

ومنه :

حيث :  $N$  : سرعة دوران القائدة

$n$  : عدد أسنان القائدة

$N'$  : سرعة دوران القائدة

$n'$  : عدد أسنان القائدة

◀ **مزايا وعيوب نقل الحركة بالسيور :**

أ - **المزايا :** سهولة التركيب - التحكم في سرعة الدوران و جهته - إمكانية تشغيل عدة آلات بمحرك واحد - نقل الحركة مسافة بعيدة - التقليل من الضجيج.

ب - **العيوب :** تأكل وتقطع السيور مع مرور الزمن - الانزلاق.

### التمارين:

4 ، 5 ، 7 ، 9 الصفحة 90 و 17 ، 18 الصفحة 92 من الكتاب المدرسي



المادة : علوم فيزيائية وتكنولوجيا

المستوى : الثمانية متوسط

المقطع : الحركة والسكون

الوحدة الرابعة : نقل الحركة (1 ، 2 ، 3 ، 4)

الميدان : الظواهر الميكانيكية

2 - نقل الحركة بين عجلتين متباعدين:

ب - نقل الحركة بالسلاسل :

النشاط 9 : زريقات وأسنان

◀ تنقل الحركة بين عجلتين مسننتين متباعدين بواسطة سلسلة تتشابك زريقاتها مع أسنان العجلتين.

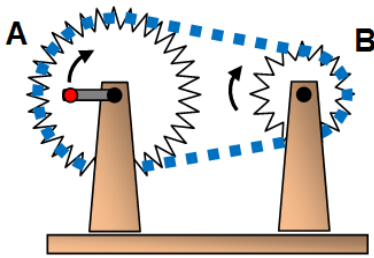

الشكل 5

◀ اتجاه الدوران : للمسننين القائد والمنقاد نفس جهة الدوران ،

إذا دار الدولاب المسنن "القائد" باتجاه عقارب الساعة (نحو اليمين) يدور الدولاب المسنن (المنقاد) باتجاه عقارب الساعة (نحو اليمين) أيضاً.

● تلعب السلسلة في نقل الحركة الدورانية من مسنن قائد إلى مسنن منقاد دور وسيط الحركة. كما في الدراجة.

● نسبة السرعة :

● تكون سرعة مسنن أكبر كلما كان عدد أسنانه أصغر.

$$\frac{N}{N'} = \frac{n'}{n} \quad \text{ومنه :}$$

$$N \times n = N' \times n' \quad \text{ونكتب :}$$

حيث:

N : سرعة دوران القائد

n : عدد أسنان القائد

N' : سرعة دوران القائد

n' : عدد أسنان القائد

النشاط 10 : تغيير السرعة في الدراجة

◀ عناصر نقل الحركة في الدراجة :

المدواس (قائد) : مكوّن من ثلاث

عجلات مسننة كبيرة مختلفة

الأقطار (عدد الأسنان).

العجلة المسننة الخلفية (مقتادة) : مكوّنة

من عدد من المسنّنات الصغيرة.

سلسلة : لها طول محدود.

مبدّل السرعة : يعمل على تبديل موضع

السلسلة حول المسنّنات.

جهاز ضبط السلسلة : يعمل على شدّ

السلسلة.

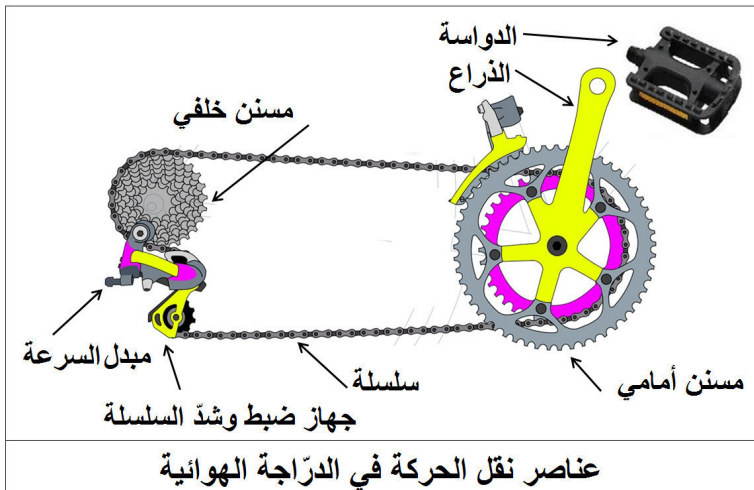

عناصر نقل الحركة في الدراجة الهوائية

◀ في بعض الدراجات يمكن الحصول على عشرين سرعة مختلفة.

◀ مزايا وعيوب نقل الحركة بالسلاسل :

أ - **المزايا** : التحكم في سرعة الدوران - المحافظة على جهة الدوران - عدم الانزلاق - نقل الحركة مسافة بعيدة - تشغيل عدّة آلات بمصدر واحد للحركة.

ب - **العيوب** : تآكل وتقطع السلسلة مع مرور الزمن - استعمال الشحوم والزيوت الصناعية.

النشاط 11 : أين تستعمل هذه الطرق ؟

◀ لاحظ الآلات من حولك وتعرّف على كيفية نقل الحركة في كل منها :

الرقم	الطريقة	مجال استعمالها
1	الاحتكاك	عجلة الألعاب الكبيرة - آلة الخياطة (لف الخيط على الإطار المعدني) - آلات الطباعة - المخرطة المعدنية والمخرطة الخشبية - آلات لف (الورق - القماش) - احتكاك دينامو الدراجة والعجلة - مراكز المراقبة التقنية للسيارات...
2	التعشيق	الساعات والمنبهات الميكانيكية - المثقب اليدوي - علبة السرعة للسيارات - خلاطة الإسمنت - الجرّارات - المحركات...
3	السيور المطاطية	المحركات - آلة الخياطة - خلاطة الإسمنت - آلة الحصاد - طاحونة الحبوب - آلة التسجيل...
4	السلاسل الحديدية	الدراجة الهوائية والدراجة النارية - المحركات - خلاطة الإسمنت - آلة الحصاد...

التمارين:

1 الصفحة 90 و 19 و 20 الصفحة 92 من الكتاب المدرسي



# ملخص جميع دروس

ميدان : الظواهر الكهربائية  
المغناطيسية

## العلوم الفيزيائية والتكنولوجية

وفق المناهج التعليمية الجزائرية

السنة الثانية من التعليم المتوسط

إعداد الأستاذ : جعيج محمد / بوقرة

السنة الدراسية : 2018 - 2019م



المستوى : الثانية متوسط  
الميدان : الظواهر الميكانيكية  
المقطع : الحركة والسكون  
الوحدة الأولى : الحركة والسكون (1)

الحركة والسكون : متى يكون الجسم في حالة حركة ؟

النشاط 1 : إلى المدرسة

◀ خرج عمر من بيت عائلته على الساعة 7 و 40 دقيقة ، وسار مشيا على الطريق قاصدا المتوسطة التي تبعد عن بيت العائلة ب 900 متر. الوثيقة 1

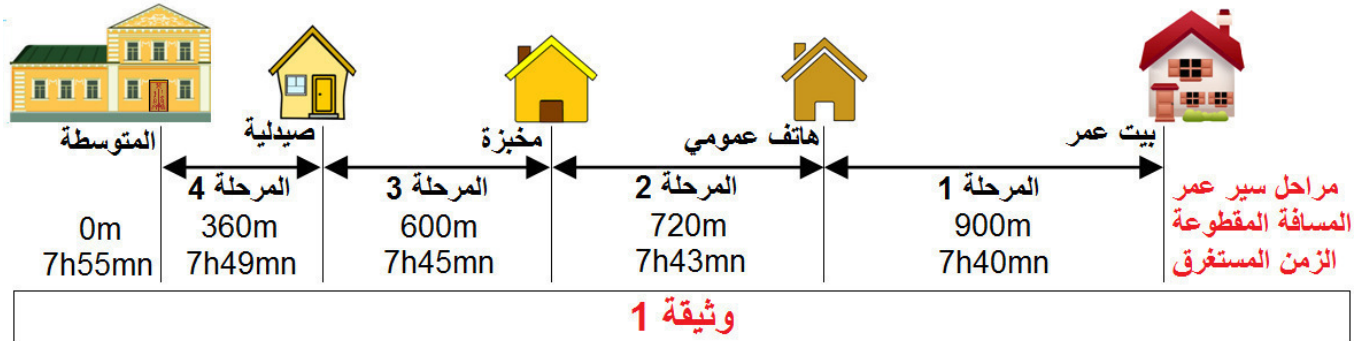

الملاحظة: تغيّر المسافة التي تفصل عمر عن المتوسطة يرافقه تغيّر في الزمن.

الاستنتاج: قطع مسافة ما يتمّ بمرور الزمن، أي يستغرق مدة زمنية معينة.

تعريف 1 : المتحرك: يكون الجسم المادي متحركا إذا انتقل من موضع إلى موضع آخر بمرور الزمن.

حالة الحركة: يكون الجسم المادي في حالة حركة إذا تغيرت المسافة التي تفصله عن جسم ثابت مع مرور الزمن.

متى يكون الجسم في حالة سكون؟

النشاط 2 : اللعبة

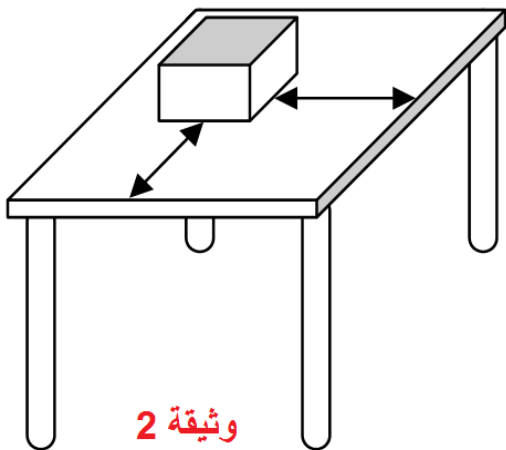

◀ راقب اللعبة لمدة زمنية بعد تحديد موقعها على سطح المكتب.

الملاحظة: الأبعاد الفاصلة بين محيط قاعدة اللعبة وحواف المكتب لا تتغير.

الاستنتاج: تبقى اللعبة في موضعها على المكتب ولا تتغيره طوال الحصّة. ونقول إن اللعبة في حالة سكون، فهي جسم ساكن.

● يكون الجسم المادي في حالة سكون إذا لم تتغير المسافة التي تفصله عن جسم ثابت مع مرور الزمن.

التمارين:

من 1 إلى 10 الصفحة 48 من الكتاب المدرسي.

المادة : علوم فيزيائية وتكنولوجيا  
المستوى : الثانية متوسط  
الميدان : الظواهر الميكانيكية  
المقطع : الحركة والسكون  
الوحدة الأولى : الحركة والسكون (2)

## الحركة والسكون (2) نسبية الحركة

### النشاط 3 : الدورق

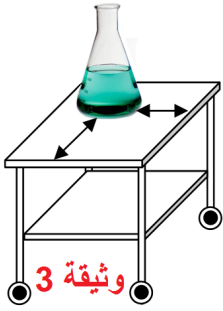

◀ ادفع العربة وحدد حالة الدورق (حركة أم سكون). وثيقة 3  
الملاحظة :

- أ - بالنسبة للعربة: موضع الدورق لم يتغير بالنسبة للعربة المتحركة فهو في حالة سكون.  
ب - بالنسبة للمكتب: موضع الدورق تغير بالنسبة للمكتب الساكن، فهو في حالة حركة.

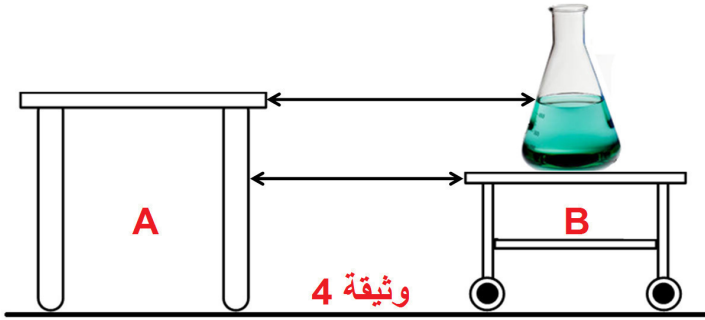

- يمكن أن يكون نفس الجسم المادي:
  - في حالة حركة مقارنة بجسم A (المكتب).
  - في حالة سكون مقارنة بجسم B.
- الحركة والسكون مفهومان نسبيان.

## المرجع

### النشاط 4 :

- عمر في حالة حركة بالنسبة للمتوسطة (الجسم المرجع).  
علبة الطباشير في حالة سكون بالنسبة للمكتب (الجسم المرجع).  
الجسم المرجع : هو الجسم الذي تنسب إليه الحركة و السكون .  
اختيار المرجع : يمكن اختيار أي جسم كمرجع و يجب أن نحافظ عليه طيلة مدة الحركة ،  
و في حالة المقارنة بين عدة أجسام ننسب حركتها إلى نفس المرجع .

## التمارين:

من 5 إلى 9 الصفحة 60 ومن 10 إلى 17 الصفحة 61 ومن 18 إلى 20 الصفحة 62 من الكتاب المدرسي.

المادة : علوم فيزيائية وتكنولوجيا

المستوى : الثانية متوسط

الميدان : الظواهر الميكانيكية

المقطع : الحركة والسكون

الوحدة الثانية : حركة نقطة مادية من جسم صلب

حركة نقطة من جسم صلب :

## 1 - الحركة المستقيمة لنقطة من جسم صلب :

### النشاط 1 : المصعد الصغير :

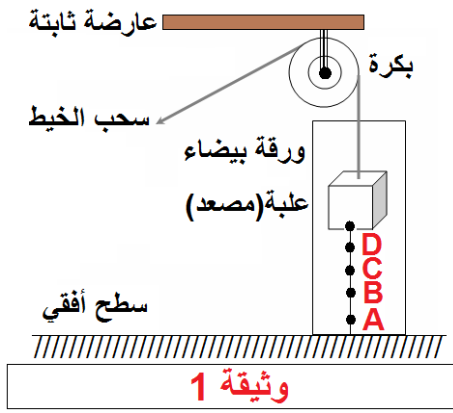

حقق النشاط كما في الوثيقة 1 .

الملاحظة : عندما نصل بين النقط :

$E, C, B, A$  باستعمال مسطرة وقلم، نلاحظ أنها على استقامة واحدة.

الاستنتاج : حركة النقطة المرسومة على العربة حركة مستقيمة.

### النشاط 2 : الحركة المستقيمة لفاك القدم القنوية :

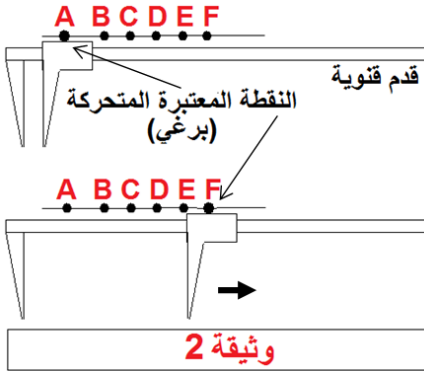

حقق النشاط كما في الوثيقة 2 .

الملاحظة: عندما نصل بين النقط :  $F, E, D, C, B, A$  باستعمال مسطرة وقلم ، نلاحظ أنها على استقامة واحدة.

الاستنتاج : حركة البرغي مستقيمة.

- عندما ينتقل جسم صلب من موضع لآخر بالنسبة لمرجع معين فإن كل نقطة منه تنتقل.
- تدعى مجموعة الأوضاع المتتالية التي تمر بها النقطة المتحركة أثناء حركتها بمسار هذه النقطة.
- توصف حركة نقطة في مرجع معين اعتمادًا على مسارها.
- يكون مسار النقطة مستقيمًا ونقول أن حركتها مستقيمة إذا كانت الأوضاع المتتالية التي تمر بها على استقامة واحدة.



## 2 - الحركة الدائرية لنقطة من جسم صلب

### النشاط 3 : حركة نقطة من عجلة دراجة :

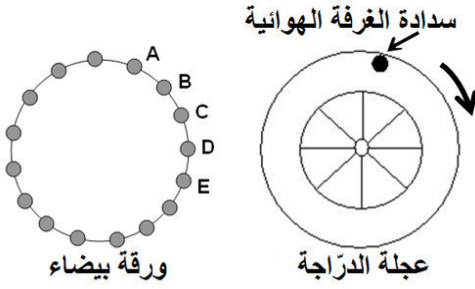

وثيقة 3

ندير العجلة ونعلم على ورقة بيضاء مثبتة على الجدار ؛ مواضع سدادة الغرفة الهوائية.

**الملاحظة :** عند وصل هذه النقط بخط نحصل على خط دائري.

**الاستنتاج :** عندما تدور العجلة كل نقطة منها تكون لها حركة دائرية عدا المحور.

● يكون مسار النقطة دائريًا إذا كانت الأوضاع التي تحتلها النقطة أثناء الحركة تقع على دائرة، وتكون حركة النقطة دائرية.

### التمارين:

من 1 ، 2 ، 3 ، الصفحة 70 و 11 ، 13 الصفحة 71 من الكتاب المدرسي.

المادة : علوم فيزيائية وتكنولوجيا

المستوى : الثانية متوسط

الميدان : الظواهر الميكانيكية

المقطع : الحركة والسكون

الوحدة الأولى : حركة نقاط مادية من جسم صلب (1)

3 - مسارات نقاط من جسم صلب في حالة حركة

أ - في حالة الحركة الانسحابية

النشاط 1 : الحركة الانسحابية المستقيمة لعلبة على عربة :

حقق النشاط كما في الوثيقة 1

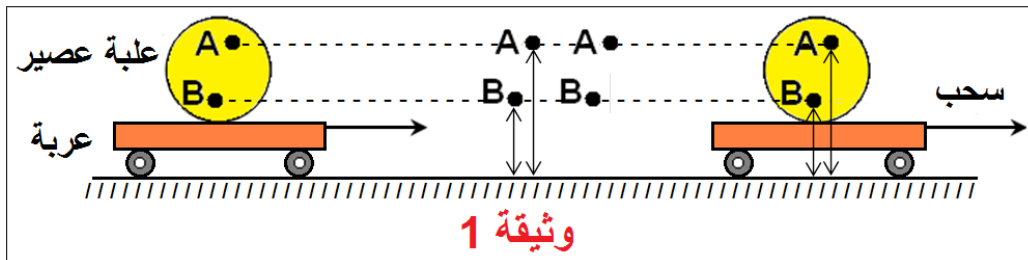

نسحب العربة و نراقب حركة النقطتين A و B .

الملاحظة: البعد بين كل نقطة و سطح الطاولة ثابت أثناء الانتقال .

الاستنتاج: مسار كل نقطة من العربة قطعة مستقيمة موازية لسطح الطاولة (الطريق) ، كما أن المسافة

التي تقطعها كل نقطة من العربة هي نفسها وهي نفس المسافة التي تقطعها العربة أثناء الانتقال .

نتيجة : ● في الحركة الانسحابية المستقيمة تقطع كل نقاط الجسم المتحرك نفس المسافة ويكون لكل نقاط الجسم المتحرك مسارات مستقيمة متوازية.

النشاط 2 : الحركة الانسحابية المنحنية :

عملية مسح السبورة بالمسحة .

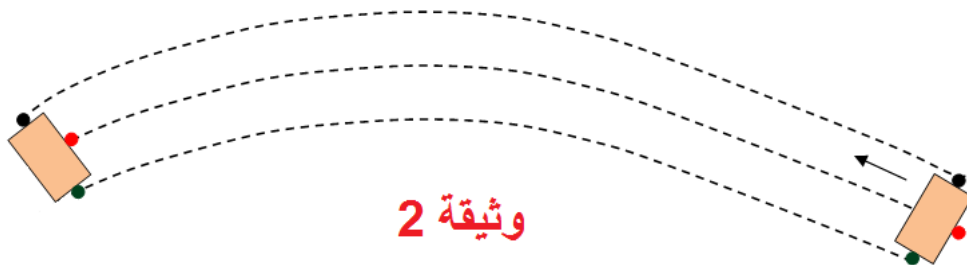

الملاحظة: المسحة تترك أثرا على شكل شريط عرضه يساوي طول المسحة فهو يشبه طريقا منحنيا .

الاستنتاج: كل نقاط المسحة ترسم مسارات منحنية لكنها متماثلة و متوازية أثناء حركة المسحة

الانسحابية المنحنية .

**نتيجة :** ● في الحركة الانسحابية المنحنية يكون لكل نقاط الجسم المتحرك مسارات منحنية لكنها متماثلة ومتوازية .

- إذا كانت أوضاع النقطة أثناء الحركة تقع على خط منحنى فإن المسار منحنى والحركة منحنية.
- في بعض الحالات يمكن اعتبار الجسم الصلب (حتى ولو كان كبير الحجم) نقطة مادية ، ونقبل أن مساره خط فنقول مثلا مسار الأرض حول الشمس عبارة عن خط إهليلجي.

### التمارين:

التمارين: من 1 ، 2 ، 3 ، الصفحة 70 و 11 ، 13 الصفحة 71 من الكتاب المدرسي.

المادة : علوم فيزيائية وتكنولوجيا

المستوى : الثانية متوسط

الميدان : الظواهر الميكانيكية

المقطع : الحركة والسكون

الوحدة الأولى : حركة نقاط مادية من جسم صلب (2)

ب - في حالة الحركة الدورانية :

**النشاط 3 : دوران علبة أسطوانية حول محورها :**

نعلم النقطتين A , B على قاعدة العلبة ، ثم نديرها .

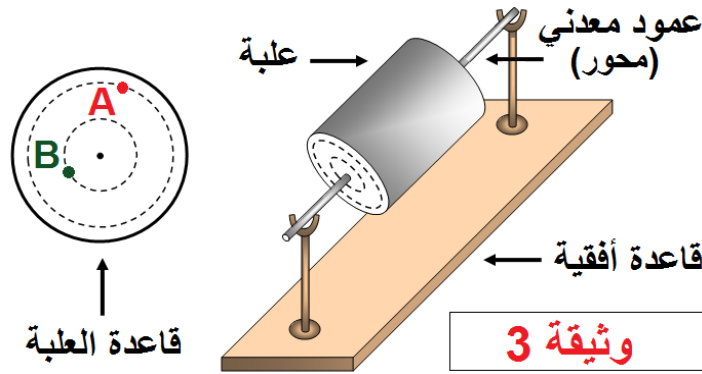

**الملاحظة:** الأوضاع المتتالية لكل نقطة تشكل دائرة .

**الاستنتاج:** عندما يقوم جسم بحركة دورانية حول محور فإن كل نقطة منه ترسم دائرة أي (لها مسار دائري).

**ملاحظات هامة:** ○ نقاط الجسم التي تبعد عن محور الدوران بنفس البعد ترسم دوائر متساوية الأقطار وتقطع نفس المسافة .

○ النقاط التي ليست على نفس البعد من محور الدوران ترسم دوائر مختلفة الأقطار وتقطع مسافات مختلفة ، يزداد طول هذه المسافات بزيادة بعد النقطة عن محور الدوران .

ج - في حالة الحركة الانسحابية و الدورانية معا :

**النشاط 4 : دوران و انسحاب (تدرج) علبة أسطوانية :**

- نعلم النقطة A على محيط العلبة الاسطوانية و النقطة O على مركز القاعدة .
- ندفع العلبة على سطح الطاولة و نتابع الأوضاع المتتالية للنقطتين A , O أثناء الانتقال .

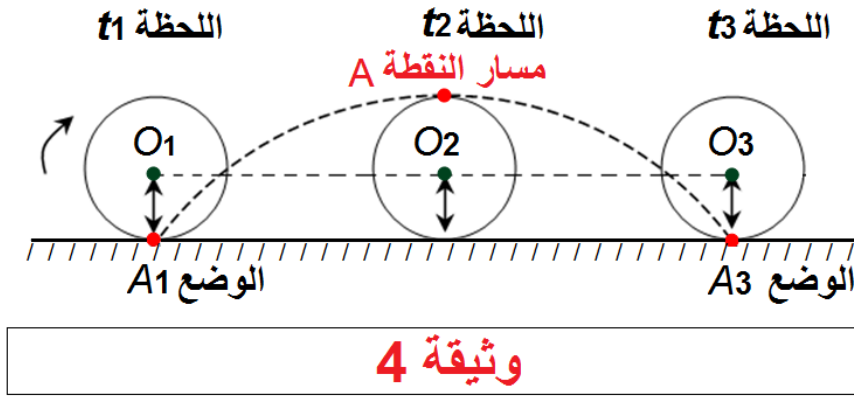

**الملاحظة:** النقطة O تبقى على نفس البعد من سطح الطاولة ، والنقطة A ترتفع تدريجيا عن سطح الطاولة حتى تصل إلى أعلى نقطة من مسارها (هذا البعد يمثل قطر قاعدة العلبة ) ، ثم تبدأ بالاقتراب من سطح الطاولة وهكذا ...  
● نصل بين هذه النقاط فنحصل على مسار النقطة A .

**الاستنتاج:** حركة النقطة O انسحابية مستقيمة ، وحرة النقطة A انسحابية دورانية .

- نتيجة :** ● كل نقطة من جسم (عدا التي تنتمي إلى محور الدوران ) لها مسار مشابه لمسار النقطة A .  
● يتغير شكل المسار تبعاً للمرجع الذي تنسب إليه الحركة .

### التمارين:

من 4 إلى 10 الصفحة 70 و 14 ، 15 الصفحة 71 من الكتاب المدرسي.

المادة : علوم فيزيائية وتكنولوجيا

المستوى : الثانية متوسط

الميدان : الظواهر الميكانيكية

المقطع : الحركة والسكون

الوحدة الثانية : حركة نقاط مادية من جسم صلب (رسم مسارات نقاط من جسم صلب متحرك)

رسم مسارات نقاط من جسم صلب متحرك:

النشاط 1 : الحركة المستقيمة الأفقية :

◀ حقق النشاط كما في التركيب الوثيقة 1

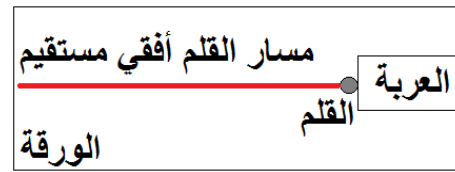
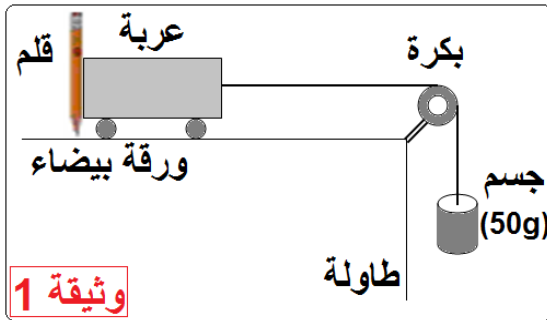

الملاحظة: سنّ القلم يرسم خطاً على سطح الورقة ، هذا الخط ينطبق تماماً على حافة المسطرة.  
الاستنتاج: مسار العربة مسار مستقيم ، وحركتها حركة مستقيمة أفقية.

النشاط 2 : الحركة المستقيمة الشاقولية :

◀ أنجز التركيب كما في الوثيقة 2

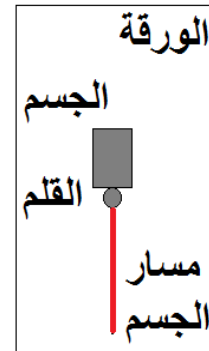
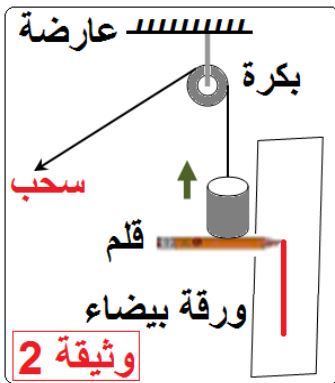

الملاحظة: سنّ القلم يرسم خطاً على سطح الورقة ، هذا الخط ينطبق تماماً على حافة المسطرة.  
الاستنتاج: مسار الجسم مسار مستقيم ، وحركته حركة مستقيمة شاقولية.

النشاط 3 : الحركة المستقيمة المائلة :

◀ ثبّت ورقة بيضاء على الإطار الخشبي والقلم في ثقب الزالقة لرسم مسارات في حالات ثلاث.  
الوثيقة 3

الحالة الأولى :

◀ حرك الزالقة على سكة المسطرة والمسطرة ثابتة.

● مسار النقطة المعتبرة من الزالقة قطعة مستقيمة [AB] وحركتها مستقيمة.

### الحالة الثانية :

- ◀ حرك المسطرة والزالقة ثابتة. ونسجل أوضاع نقطة من الزالقة في لحظات زمنية متتالية.
- مسار النقطة المعتبرة من الزالقة قطعة مستقيمة [CD] وحركتها مستقيمة.

### الحالة الثالثة :

- ◀ حرك المسطرة بانتظام من أعلى إلى أسفل وفي نفس الوقت حرك الزالقة بانتظام من اليمين إلى اليسار على سكة المسطرة. ونسجل أوضاع نقطة من الزالقة في لحظات زمنية متتالية.
- ملاحظة: مسار النقطة المعتبرة من الزالقة بالنسبة لمراقب من النقطة  $O_1$  متصلة بالمسطرة قطعة مستقيمة [EF].

- مسار النقطة المعتبرة من الزالقة بالنسبة لمراقب من النقطة  $O_2$  متصلة بالورقة قطعة مستقيمة مائلة [EF] بدايتها النقطة (E) موضع النقطة عند الانطلاق ، نهايتها (F) عند الوصول.
- الاستنتاج:

- للنقطة المعتبرة (المتحركة) مساران مختلفان تبعاً للمرجع المعتبر.
- عند تغير المرجع بتغير شكل مسار المتحرك سواء في الحركة المستقيمة أو في الحركة الدورانية كما رأينا في الأنشطة السابقة.

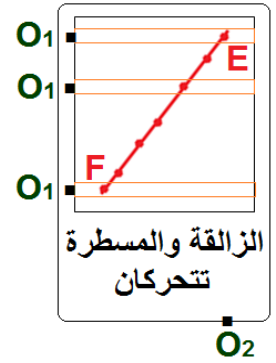
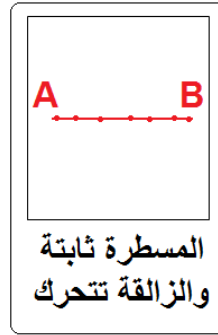
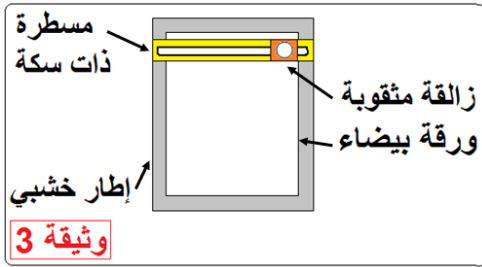

### التمارين:

تمرين 12 الصفحة 71 ومن 16 إلى 18 الصفحة 72 من الكتاب المدرسي.

المادة : علوم فيزيائية وتكنولوجيا  
المستوى : الثانية متوسط  
الميدان : الظواهر الميكانيكية  
المقطع : الحركة والسكون  
الوحدة الثالثة : سرعة المتحرك ( 1 ، 2 ، 3 )

### تعريف السرعة

لتكن المسافة  $l$  التي يقطعها متحرك بين اللحظتين  $t_1$  و  $t_2$  .  
المدة الزمنية المستغرقة لقطع هذه المسافة .  
فسرعة المتحرك بين اللحظتين  $t_1$  و  $t_2$  هي حاصل قسمة المسافة المقطوعة على المدة الزمنية المستغرقة .

$$\text{نكتب : } v = \frac{l}{t_2 - t_1} \text{ أي } v = \frac{l}{t}$$

ملاحظة: شكل مسار الجسم المتحرك غير مهم .

### وحدة السرعة:

في الجملة الدولية هي : المتر / ثانية (m/s) .  
● تقدر سرعة الصواريخ بـ km/s وسرعة الطائرات بـ km/h بينما سرعة الحلزون بـ mm/s

### تحويل الوحدات:

كيف نحول وحدات السرعة ؟

مثال 1 :  $v = 72 \text{ km/h}$  ، أعط قيمة السرعة  $v$  بوحدة (m/s)

نحول وحدة المسافة من الكيلومتر إلى وحدة المتر :  $72 \text{ km} = 72000 \text{ m}$

و نحول وحدة الزمن من الساعة إلى الثانية :  $1 \text{ h} = 3600 \text{ s}$

ثم نجري العملية الحسابية :  $v = 72000 \div 3600 = 20$

$$\boxed{v = 72 \text{ km/h} = 20 \text{ m/s}}$$

مثال 2 :  $v = 15 \text{ m/s}$  ما قيمة السرعة  $v$  بوحدة km/s ؟

$1000 \text{ m} / 3600 \text{ s} \rightarrow 1 \text{ km/h}$

$15 \text{ m/s} \rightarrow v \text{ (km/h)}$

$$v = (15 \times 1) \div (1000 / 3600) = 55$$

$$\boxed{v = 15 \text{ m/s} = 55 \text{ km/h}}$$



## 2 - سرعة نقطة من جسم صلب

أ - في حالة حركة انسحابية:

### النشاط 1 : حركة جسم ينزلق على مستوى مائل

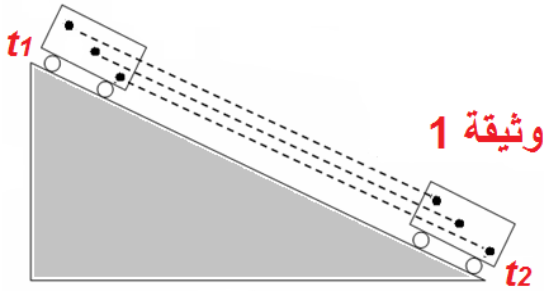

- ◀ نعلم نقاطا على عربة ونتركها تنزلق على سكة مثبتة على مستوى مائل خلال مدة زمنية  $t$  و نراقب حركتها.
- في الحركة الانسحابية كل نقاط الجسم المتحرك تقطع نفس المسافة خلال نفس المدة الزمنية ، إذا سرعاتها لها نفس القيمة .

ب - في حالة حركة دورانية

### النشاط 2: سرعة نقاط من جسم صلب يقوم بحركة دورانية حول محور

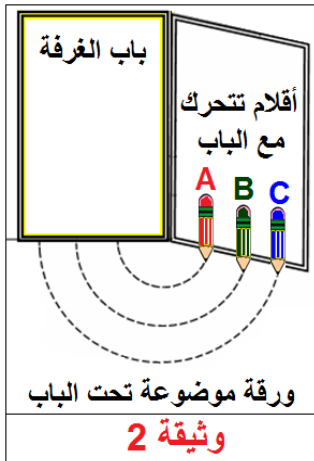

- ◀ نثبت بأسفل باب الغرفة ثلاثة أقلام ملونة على أبعاد مختلفة من محور الدوران ، ونضع تحتها ورقة بيضاء تلامسها الأقلام ، نفتح الباب فيقوم بحركة دورانية حول محور الدوران الشاقولي.
- تمثل أطوال أقواس الدوائر التي ترسمها ، وهي مختلفة خلال نفس المدة الزمنية.
- سرعة النقاط الثلاث مختلفة ، و للنقطة C سرعة أكبر من سرعة النقطة B ، وسرعة النقطة B أكبر من سرعة النقطة A .
- عندما يقوم جسم صلب بحركة دورانية يكون لمختلف نقاطه التي تقع على أبعاد مختلفة من محور الدوران سرعات مختلفة.

## التمارين:

من 1 إلى 10 الصفحة 48 من الكتاب المدرسي.

المادة : علوم فيزيائية وتكنولوجيا

المستوى : الثانية متوسط

الميدان : الظواهر الميكانيكية

المقطع : الحركة والسكون

الوحدة الثالثة : سرعة المتحرك ( 1 ، 2 ، 3 )

3 - السرعة المتغيرة والسرعة الثابتة

أ - السرعة المتغيرة المتزايدة:

النشاط 4 : نزول العربة؟

◀ نسجل أوضاع المتحرك في لحظات متتالية ومتساوية فنحصل على التسجيل التالي:

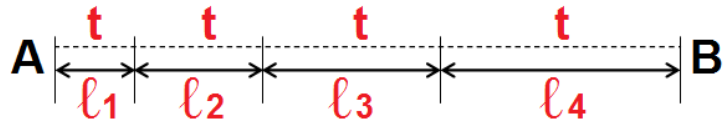
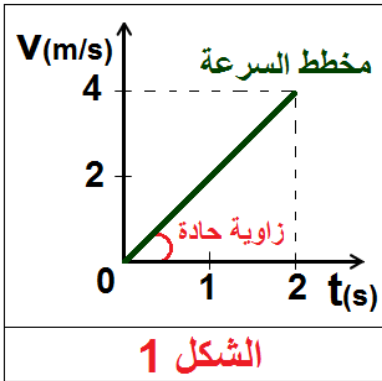

تكون **السرعة متزايدة** وتسمى **الحركة متسارعة**، عندما يقطع المتحرك مسافات تتزايد قيمتها خلال أزمنة متعاقبة ومتساوية. (يحدث هذا في مرحلة الإقلاع أو الانطلاق).

ب - السرعة الثابتة:

النشاط 5 : سير العربة أفقيًا

◀ نسجل مواضع المتحرك في لحظات متتالية تفصلها مسافات متساوية، فنحصل على التسجيل التالي:

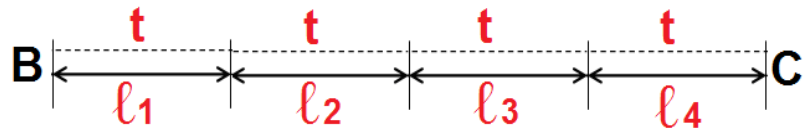
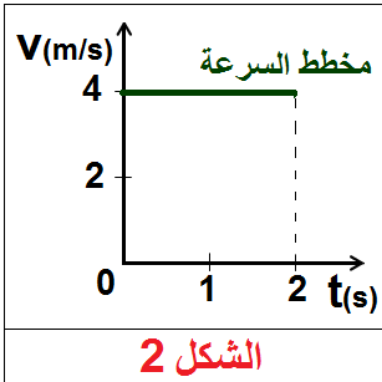

تكون **السرعة ثابتة** وتسمى **الحركة منتظمة**، عندما يقطع المتحرك مسافات متساوية في أزمنة متساوية.

ج - السرعة المتغيرة المتناقصة:

النشاط 6 : صعود العربة

◀ نسجل مواضع المتحرك في لحظات متتالية ومتساوية، فنحصل على التسجيل التالي :

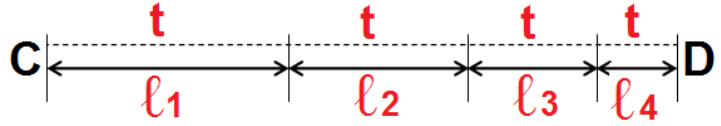
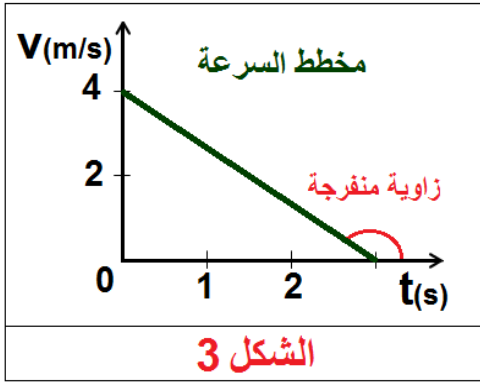

تكون **السرعة متناقصة** وتسمى **الحركة متباطئة**، عندما يقطع المتحرك مسافات تتناقص قيمتها خلال أزمنة متعاقبة ومتساوية. (يحدث هذا في مرحلة الفرملة التي تسبق التوقف).

**ملاحظة:** إن العربة بدون محرك على عكس السيارة التي يمكن أن تحافظ على سرعة ثابتة في كل المراحل.

### التمارين:

6 ، 7 ، 9 ، 10 و 11 الصفحة 80 من الكتاب المدرسي. و 19 الصفحة 82 من الكتاب المدرسي.

المادة : علوم فيزيائية وتكنولوجيا

المستوى : الثانية متوسط

الميدان : الظواهر الميكانيكية

المقطع : الحركة والسكون

الوحدة الثالثة : سرعة المتحرك ( 1 ، 2 ، 3 )

### حالة حركة تشمل ثلاث مراحل

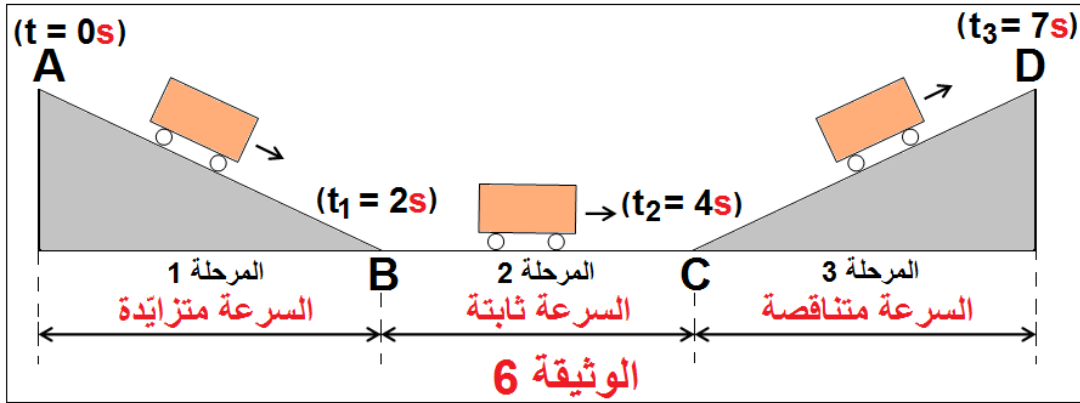

◀ مخطط سرعة العربة خلال المراحل الثلاث: المنحنى البياني الآتي يمثل تغيرات سرعة العربة بدلالة الزمن من لحظة انطلاقها ( $t = 0s$ ) إلى لحظة وصولها (توقفها). الشكل 4

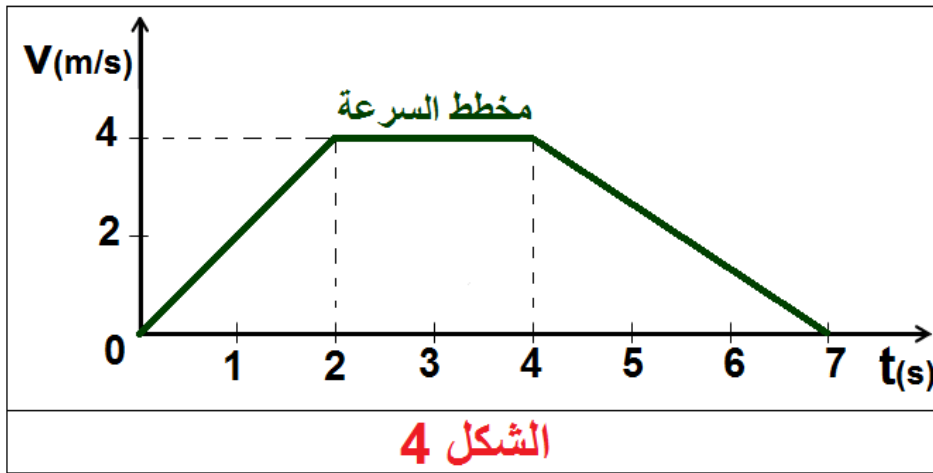

المرحلة الأولى: بين اللحظتين  $0s$  و  $2s$  تتزايد سرعة العربة حتى تبلغ  $v = 4m/s$  عند اللحظة  $t = 2s$  (سرعة العربة متزايدة).

المرحلة الثانية: بين اللحظتين  $2s$  و  $4s$  تبقى سرعة العربة ثابتة  $v = 4m/s$  (سرعة العربة ثابتة).

المرحلة الثالثة: بين اللحظتين  $4s$  و  $7s$  تتناقص سرعة العربة حتى تنعدم أي: ( $v = 0m/s$ ) عند اللحظة  $t = 2s$  (سرعة العربة متناقصة).

طريقة تصوير يتم فيها أخذ لقطات متعددة لحركة جسم خلال فترات زمنية متساوية ومنتالية، وهذا يسمح بدراسة الحركة.

◀ إليك ثلاث تسجيلات بالتصوير المتعاقب لحركات سيارة من موضع ثابت، كما هو مبين في الوثيقة التالية:

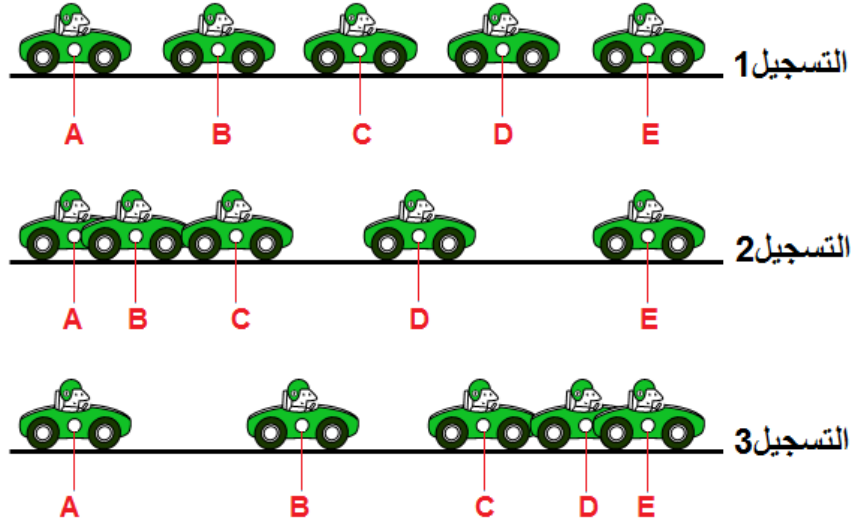

● قس المسافة بين النقط في كل تسجيل، كيف تتغير سرعة السيارة وما طبيعة حركتها؟

◀ التسجيل 1: المسافات المقطوعة متساوية خلال أزمنة متعاقبة ومتساوية، السرعة ثابتة والحركة منتظمة.

◀ التسجيل 2: المسافات المقطوعة خلال فترات زمنية متساوية تتزايد، السرعة متزايدة والحركة متسارعة.

◀ التسجيل 3: المسافات المقطوعة خلال فترات زمنية متساوية تتناقص، السرعة متناقصة والحركة متباطئة.

### التمارين:

12 ، 13 ، 14 ، و 15 الصفحة 81 من الكتاب المدرسي. و 18 الصفحة 82 من الكتاب المدرسي.

المادة : علوم فيزيائية وتكنولوجيا

المستوى : الثانية متوسط

المقطع : الحركة والسكون

الوحدة الثالثة : سرعة المتحرك (1 ، 2 ، 3)

الميدان : الظواهر الميكانيكية

مخطط السرعة :

النشاط 1 : رسم مخططات السرعة لحركة منتظمة :

المسافة المقطوعة $\ell(m)$	المدة الزمنية المستغرقة $t(s)$	السرعة $v(m/s)$
$AB = 200$	$t_1 = 10$	20
$BC = 200$	$t_2 = 10$	20
$CD = 100$	$t_3 = 05$	20
$DE = 300$	$t_4 = 15$	20
$EF = 200$	$t_5 = 10$	20

◀ رسم المخطط البياني :

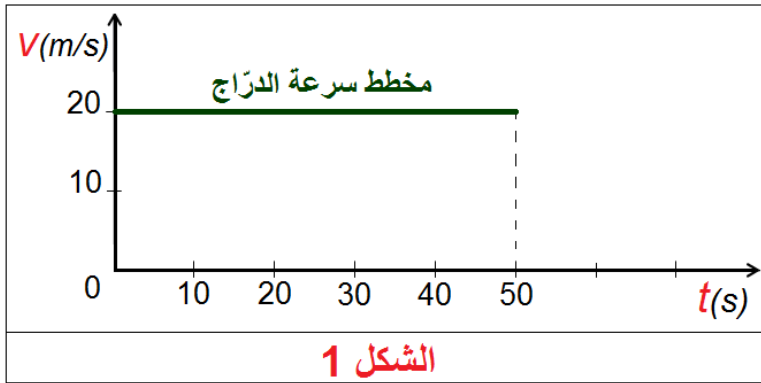

الشكل 1

الملاحظة: مخطط السرعة قطعة مستقيمة توازي محور الأزمنة ، وتقطع محور السرعة عند القيمة :  $v=20m/s$  .

الاستنتاج: سرعة المتحرك ثابتة  $(v=20m/s)$  . حركة الدراج مستقيمة منتظمة.

النشاط 2: رسم مخطط السرعة لحركة متغيرة :

◀ تتحرك سيارة على طريق مستقيم يعطي العداد سرعتها في اللحظات ؛ أنظر الجدول المرفق :

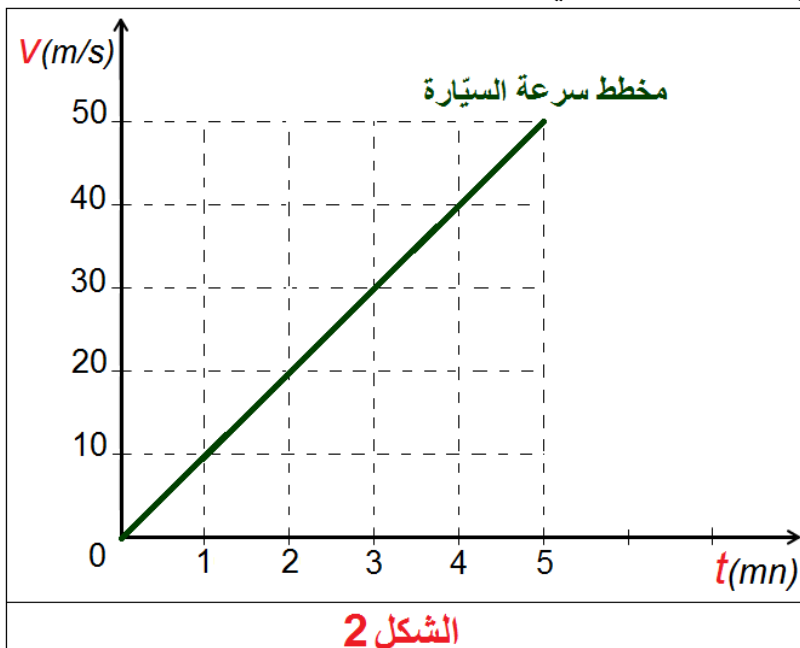

الشكل 2

المطلوب : رسم مخطط سرعة السيارة.

لحظة المرور	1	2	3	4	5
$t(mn)$	10	20	30	40	50
قيم السرعة $v(m/s)$					

الملاحظة: مخطط السرعة قطعة مستقيمة مائلة تمر من المبدأ ، وتصنع زاوية حادة مع محور الزمن.

الاستنتاج: سرعة المتحرك متزايدة بانتظام ، وحركته متغيرة.

### النشاط 3: قراءة مخطط السرعة :

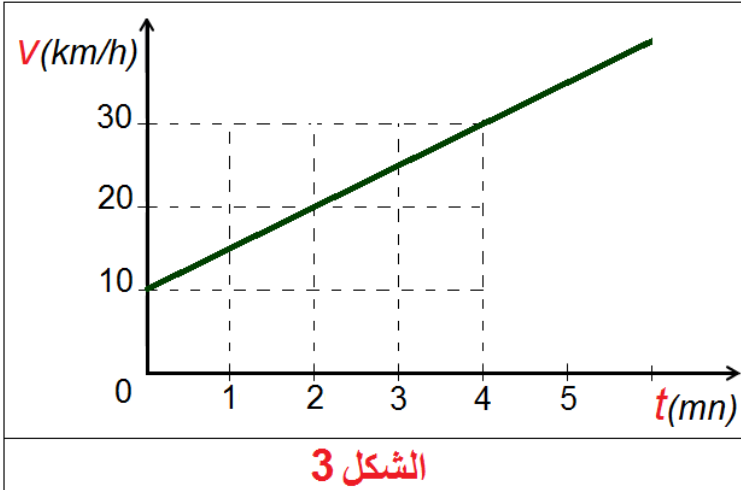

◀ إليك مخطط السرعة التالي :

- ◀ مخطط السرعة قطعة مستقيمة مائلة تصنع زاوية حادة مع محور الأزمنة.
- ◀ سرعة المتحرك متزايدة وحركته متغيرة.

- ما هي اللحظة التي تكون فيها سرعة المتحرك  $v=30\text{km/h}$  ؟
- ◀ اللحظة هي  $t=4\text{mn}$  .

### النشاط 4: عدد أطوار الحركة :

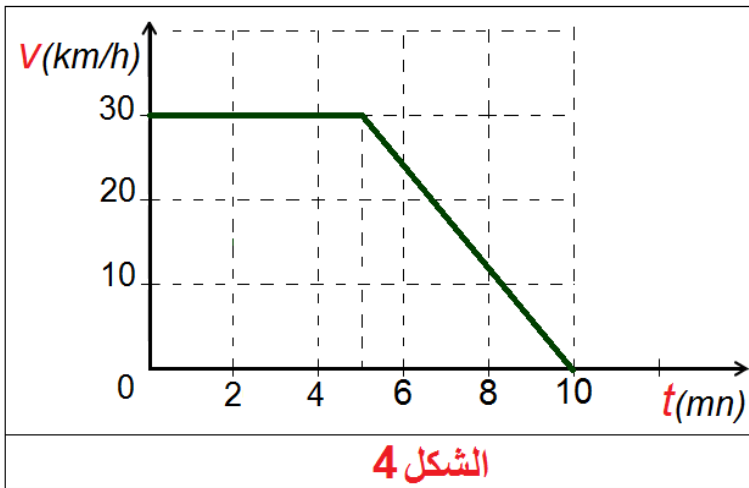

◀ إليك مخطط السرعة لمتحرك :

- ◀ مخطط السرعة يتكون من قطعتين مستقيمتين كل قطعة توافق طوراً ، للحركة طوران.

- القطعة [AB] توافق الطور الأول .  $B(5,30)$  ،  $A(0,30)$

**مدة الطور الأول:**

$$t_1 = 5\text{mn} - 0\text{mn} ; t_1 = 5\text{mn}$$

- القطعة [AB] توازي محور الأزمنة .

◀ السرعة ثابتة ، الحركة منتظمة ،  $v = 30\text{km/h}$  .

- القطعة [BC] توافق الطور الثاني  $B(5,30)$  ،  $C(10,0)$  .

**مدة الطور الثاني :**  $t_2 = 5\text{mn}$  ;  $t_2 = 10\text{mn} - 5\text{mn}$  .

- القطعة [BC] تصنع زاوية منفرجة مع محور الأزمنة.

◀ السرعة متناقصة ، الحركة متغيرة.

في الطور الثاني : السرعة الابتدائية:  $v = 30\text{km/h}$

السرعة النهائية :  $v=0\text{km/h}$  (المتحرك توقف عن الحركة).

### التمارين:

12 ، 13 ، 14 و 15 الصفحة 81 من الكتاب المدرسي. و 18 الصفحة 82 من الكتاب المدرسي.

المادة : علوم فيزيائية وتكنولوجيا

المستوى : الثانية متوسط

الميدان : الظواهر الميكانيكية

المقطع : الحركة والسكون

الوحدة الرابعة : نقل الحركة (1 ، 2 ، 3 ، 4)

كيف يتم نقل الحركة الدورانية ؟

1- طرق نقل الحركة و عناصرها

النشاط 1: متباعدان أم متقاربان؟

◀ لنقل الحركة الدورانية هناك أربعة طرق هي : الاحتكاك ، التعشيق ، السيور ، السلاسل.

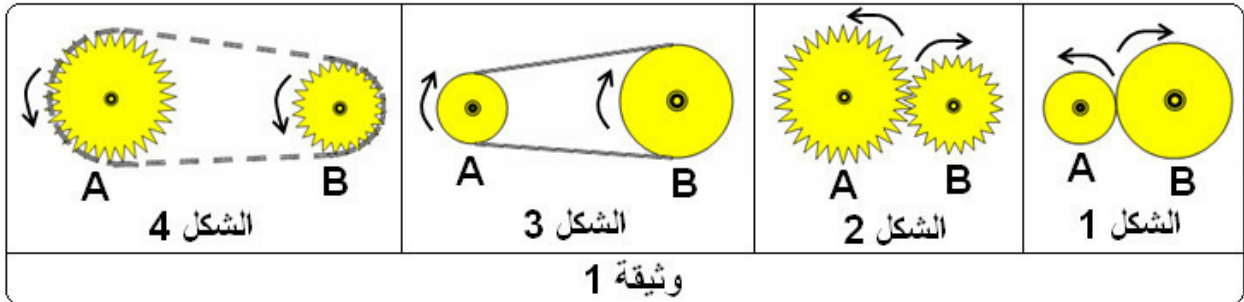

● عناصر نقل الحركة الدورانية: هي ثلاثة عناصر:

- 1- عنصر قائد (العجلة التي تحرك باليد أو بمحرك).
- 2- عنصر منقاد (العجلة التي تنقل إليها الحركة).
- 3- وسيلة تمرير الحركة (الاحتكاك ، التعشيق ، السيور المطاطية ، السلاسل الحديدية).

● تصنيف نقل الحركة الدورانية:

- 1- إذا كانت العجلتان متقاربتان نستعمل الاحتكاك أو التعشيق.
- 2- إذا كانت العجلتان متباعدتان نستعمل السيور المطاطية أو السلاسل الحديدية.

2- نقل الحركة بين عجلتين متقاربتين:

أ- نقل الحركة بالاحتكاك :

النشاط 2 : قائد ومنقاد: الشكل 1 وثيقة 1

◀ نسمي الدولاب (العجلة) الذي يصدر الحركة دولاب قائد (محرك).

نسمي الدولاب (العجلة) الذي تنقل إليه (يستقبل) الحركة دولاب منقاد (متحرك).

● اتجاه الدوران : لهما جهتان متعاكستان إذا دار الدولاب القائد نحو اليمين يدور الدولاب المنقاد جهة اليسار.

● لجعل الدولابين القائد والمنقاد يدوران في اتجاه واحد ، نجعل بينهما دولاب وسيط. وثيقة 2 .



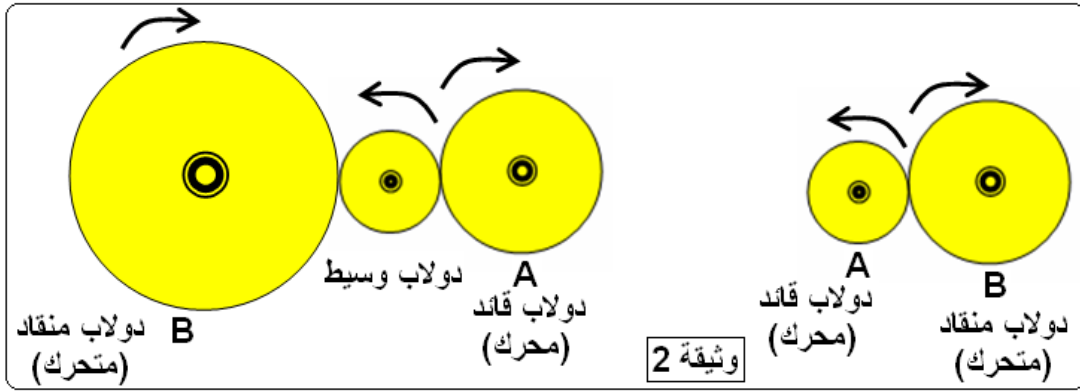

● سرعة الدوران :

النشاط 3 : أيهما أسرع؟

◀ يكون الدوالب أسرع كلما كان قطره أصغر. ونكتب :

سرعة دوران العجلة القائدة × قطرها = سرعة دوران العجلة المنقادة × قطرها

$$N \times D = N' \times D'$$

◀ تفقد سرعة الدوران بعدد الدورات لكل دقيقة ، ونكتب مثلا :  $N = 50 \text{ tours/mn}$

مثال : لاحظ الشكل

سرعة العجلة القائدة (المحركة) A :  $N = 50 \text{ tr/mn}$

فما سرعة العجلة المنقادة (المتحركة) B ؟

$$N \times D = N' \times D'$$

الحل :

$$N' = \frac{N \times D}{D'} = \frac{50 \times 40}{10} = 200$$

سرعة العجلة المنقادة هي :  $N' = 200 \text{ tr/mn}$

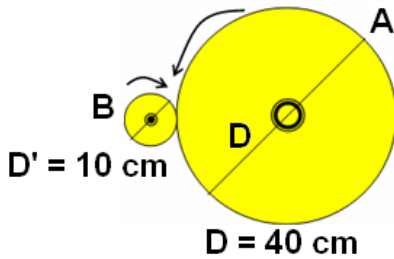

● مزايا و عيوب نقل الحركة بالاحتكاك :

أ - المزايا : التحكم في سرعة الدوران - إمكانية عكس جهة الدوران.

ب - العيوب : تآكل الأسطح المحتكة مع مرور الزمن وزيادة الانزلاق بين العجلتين.

التمارين :

6 ، 10 الصفحة 90 من الكتاب المدرسي.

المادة : علوم فيزيائية وتكنولوجيا

المستوى : الثانية متوسط

الميدان : الظواهر الميكانيكية

المقطع : الحركة والسكون

الوحدة الرابعة : نقل الحركة (1 ، 2 ، 3 ، 4)

ب - نقل الحركة بالتعشيق (تشبك المسننات) :

النشاط 4 : أسنان عجلة

- ◀ تنقل الحركة بين عجلتين مسننتين متقاربتين بواسطة تشابك أسنانهما. كما في الساعات والمحركات.
- ◀ اتجاه الدوران : للمسننين القائد والمنقاد جهتان متعاكستان إذا دار الدولاب القائد نحو اليمين يدور الدولاب المنقاد جهة اليسار.
- لجعل المسننين القائد والمنقاد يدوران في اتجاه واحد ، نجعل بينهما مسنن وسيط وثيقة 3 .

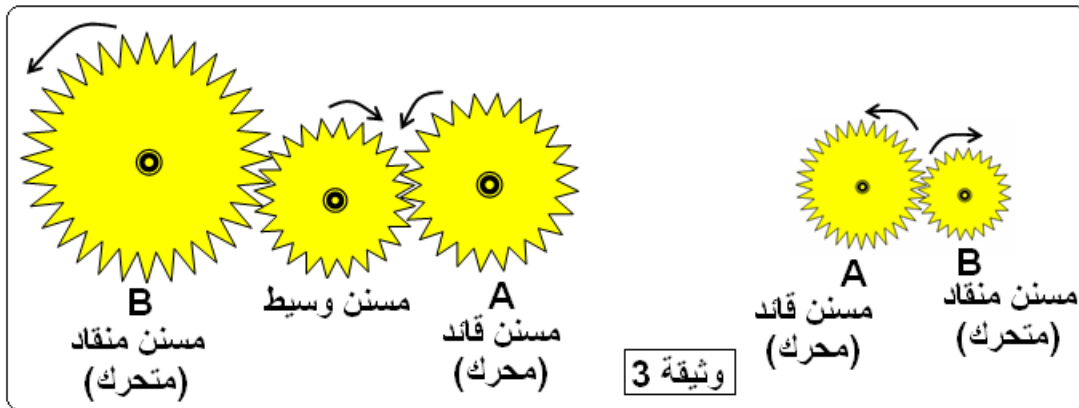

النشاط 5 : متى يكون المسنن أسرع ؟

◀ سرعة الدوران :

- عندما يكون عدد أسنان عجلتين مسننتين نفسه ، فإنهما تدوران بنفس عدد الدورات.
  - عندما يكون عدد أسنان العجلة القائدة أصغر من عدد أسنان العجلة المنقادة (المقتادة) ، فإن عدد الدورات التي تتجزها العجلة القائدة يكون أكبر من عدد الدورات التي تتجزها العجلة المنقادة. أي أن سرعة دوران القائدة أكبر من سرعة دوران المنقادة.
- ونكتب :

عدد أسنان القائد × سرعة دورانه = عدد أسنان المنقاد × سرعة دورانه

$$N \times n = N' \times n'$$

حيث:

N : سرعة دوران القائدة

n : عدد أسنان القائدة

N' : سرعة دوران القائدة

n' : عدد أسنان القائدة

مثال : إذا كانت سرعة دوران المسنن القائد: N=10 tr/min ، وعدد أسنانه: n=12

● فما سرعة المسنن المنقاد (N') علما أن عدد أسنانه: n'=24 ؟

$$N \times n = N' \times n'$$

$$N' = \frac{N \times n}{n'} = \frac{10 \times 12}{24} = 5$$

$$N' = 5 \text{tr/min}$$

سرعة المسنن المنقاد هي:

- ◀ **التعشيق المستقيم** : يكون فيه المسننان محمولان على محورين متوازيين.
- ◀ **التعشيق المخروطي** : يكون فيه المسننان محمولان على محورين متعامدين.

◀ **مزايا و عيوب نقل الحركة بالتعشيق (تشابك المسننات) :**

- أ - **المزايا** : التحكم في سرعة الدوران - إمكانية عكس جهة الدوران - عدم الانزلاق.
- ب - **العيوب** : تآكل وتكسر الأسنان مع مرور الزمن - استعمال الشحوم والزيوت الصناعية.

### التمارين:

2 ، 3 ، 8 ، الصفحة 90 و 11 ، 12 ، 13 ، 14 ، 15 ، 16 الصفحة 91 من الكتاب المدرسي

### 3 - نقل الحركة بين عجلتين متباعدين:

أ - نقل الحركة بالسيور :

● يتم نقل الحركة بين دولابين متباعدين بواسطة سير.

### النشاط 7 : التركيب المستقيم

● حينما نركب السير تركيباً مستقيماً يدور الدولابان في نفس الاتجاه. الشكل 3

### النشاط 8 : التركيب المتقاطع

● حينما نركب السير تركيباً متقاطعاً يدور الدولابان في اتجاهين متعاكسين. الشكل 4

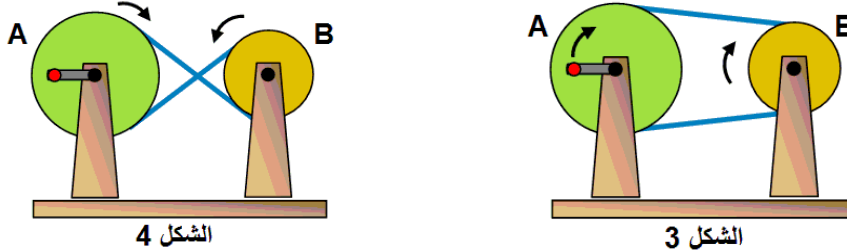

● ملاحظة : عند تركيب السير حول محيط الدواليب يجب أن يكون السير مشدوداً غير رخو لينقل الحركة.

● يمكن استعمال سير واحد لتدوير عدة دواليب بدولاب قائد واحد.

◀ نسبة السرعة :

إن نسبة السرعة بين دولابين متباعدين (نقل الحركة بالسيور) هي نفسها بين دولابين متقاربين (نقل الحركة بالاحتكاك) وهذا حينما لا يحدث انزلاق للسير على إحدى العجلتين.

ونكتب :

$$N \times D = N' \times D'$$

$$\frac{N}{N'} = \frac{D'}{D}$$

ومنه :

حيث : N : سرعة دوران القائدة

n : عدد أسنان القائدة

N' : سرعة دوران القابعة

n' : عدد أسنان القابعة

◀ مزايا وعيوب نقل الحركة بالسيور :

أ - المزايا : سهولة التركيب - التحكم في سرعة الدوران و جهته - إمكانية تشغيل عدة آلات بمحرك واحد - نقل الحركة مسافة بعيدة - التقليل من الضجيج.

ب - العيوب : تآكل وتقطع السيور مع مرور الزمن - الانزلاق.

### التمارين:

4 ، 5 ، 7 ، 9 الصفحة 90 و 17 ، 18 الصفحة 92 من الكتاب المدرسي

المادة : علوم فيزيائية وتكنولوجيا

المستوى : الثمانية متوسط

المقطع : الحركة والسكون

الوحدة الرابعة : نقل الحركة (1 ، 2 ، 3 ، 4)

الميدان : الظواهر الميكانيكية

2 - نقل الحركة بين عجلتين متباعدين:

ب - نقل الحركة بالسلاسل :

النشاط 9 : زريقات وأسنان

◀ تنقل الحركة بين عجلتين مسننتين متباعدين بواسطة سلسلة تتشابك زريقاتها مع أسنان العجلتين.

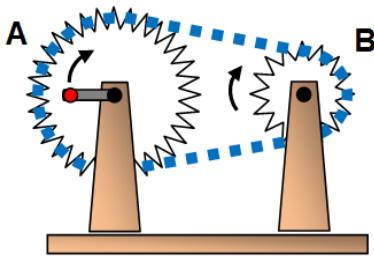

الشكل 5

◀ اتجاه الدوران : للمسننين القائد والمنقاد نفس جهة الدوران ،

إذا دار الدولاب المسنن "القائد" باتجاه عقارب الساعة (نحو اليمين) يدور الدولاب المسنن (المنقاد) باتجاه عقارب الساعة (نحو اليمين) أيضاً.

● تلعب السلسلة في نقل الحركة الدورانية من مسنن قائد إلى مسنن منقاد دور وسيط الحركة. كما في الدراجة.

● نسبة السرعة :

● تكون سرعة مسنن أكبر كلما كان عدد أسنانه أصغر.

$$\frac{N}{N'} = \frac{n'}{n} \quad \text{ومنه :}$$

$$N \times n = N' \times n' \quad \text{ونكتب :}$$

حيث:

N : سرعة دوران القائد

n : عدد أسنان القائد

N' : سرعة دوران القائد

n' : عدد أسنان القائد

النشاط 10 : تغيير السرعة في الدراجة

◀ عناصر نقل الحركة في الدراجة :

المدواس (قائد) : مكوّن من ثلاث

عجلات مسنّنة كبيرة مختلفة

الأقطار (عدد الأسنان).

العجلة المسنّنة الخلفية (مقتادة) : مكوّنة

من عدد من المسنّانات الصغيرة.

سلسلة : لها طول محدود.

مبدّل السرعة : يعمل على تبديل موضع

السلسلة حول المسنّانات.

جهاز ضبط السلسلة : يعمل على شدّ

السلسلة.

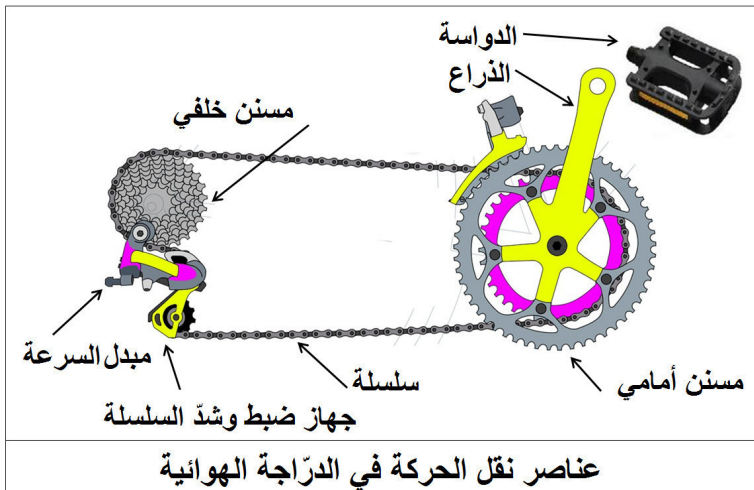

عناصر نقل الحركة في الدراجة الهوائية

◀ في بعض الدراجات يمكن الحصول على عشرين سرعة مختلفة.

◀ مزايا وعيوب نقل الحركة بالسلاسل :

أ - **المزايا** : التحكم في سرعة الدوران - المحافظة على جهة الدوران - عدم الانزلاق - نقل الحركة مسافة بعيدة - تشغيل عدّة آلات بمصدر واحد للحركة.

ب - **العيوب** : تأكل وتقطع السلسلة مع مرور الزمن - استعمال الشحوم والزيوت الصناعية.

النشاط 11 : أين تستعمل هذه الطرق ؟

◀ لاحظ الآلات من حولك وتعرّف على كيفية نقل الحركة في كل منها :

الرقم	الطريقة	مجال استعمالها
1	الاحتكاك	عجلة الألعاب الكبيرة - آلة الخياطة (لف الخيط على الإطار المعدني) - آلات الطباعة - المخرطة المعدنية والمخرطة الخشبية - آلات لف (الورق - القماش) - احتكاك دينامو الدراجة والعجلة - مراكز المراقبة التقنية للسيارات...
2	التعشيق	الساعات والمنبهات الميكانيكية - المثقب اليدوي - علبة السرعة للسيارات - خلاطة الإسمنت - الجرّارات - المحركات...
3	السيور المطاطية	المحركات - آلة الخياطة - خلاطة الإسمنت - آلة الحصاد - طاحونة الحبوب - آلة التسجيل...
4	السلاسل الحديدية	الدراجة الهوائية والدراجة النارية - المحركات - خلاطة الإسمنت - آلة الحصاد...

التمارين:

1 الصفحة 90 و 19 و 20 الصفحة 92 من الكتاب المدرسي



## 1 - اكتشاف المغناطيس :

● اكتشف في الطبيعة على شكل حجارة ، وهو أحد خامات الحديد المعروفة باسم : **المغنيثيت** **magnétite** . أكسيد الحديد المغناطيسي.

● اكتشف منذ أكثر من 2500 سنة حينما لاحظ أحد الرعاة الإغريق في منطقة **مغيسيا** بآسيا الصغرى (تركيا حاليا) التصاق حجرة صغيرة رمادية يغلب عليها اللون الأسود ؛ بطرف عصاه المصنوع من الحديد.

● بعد معرفة خصائص المغناطيس تمكن الإنسان من صنعه بأشكال وأحجام مختلفة وسميت **مغناط اصطناعية**.

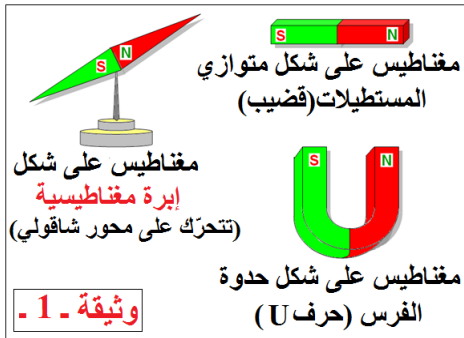

2 - أشكال مغناطيس : أشهرها وأكثرها استعمالا وأقواها صنعت من حديد الفولاذ ، وتتميز بقوة جذب كبيرة. **وثيقة 1.**

3 - فعل المغناطيس على المواد ( القوة المغناطيسية ) :

## النشاط 1 : القوة المغناطيسية

نقرب مغناطيسا من مجموعة مواد مختلفة الواحدة تلو الأخرى ، ثم نملاً الجدول التالي :

الجسم	مدور حديدي	قطعة ورق	أعواد ثقاب	محاة	مسمار	سدادة قارورة	قطعة نقدية
مادة الصنع	حديد	ألمنيوم	خشب	مطاط	حديد	بلاستيك	نيكل
هل يجذب؟	نعم	لا	لا	لا	نعم	لا	نعم

**الاستنتاج:** المواد التي يجذبها المغناطيس نسميها **مواد مغناطيسية** (الحديد والنيكل) والمواد التي لا يجذبها المغناطيس نسميها **مواد لا مغناطيسية** (الخشب ، المطاط ، الورق ، الزجاج ، النحاس ، الألمنيوم ، البلاستيك ...).

## النشاط 2 : نفاذ القوة المغناطيسية:

نضع مجموعة دبائيس (ماسكات الورق) داخل وعاء زجاجي ثم نقرب مغناطيسا قويا من السطح الخارجي للوعاء الزجاجي. **وثيقة - 2 -**

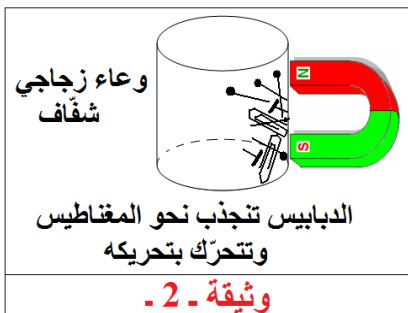

**الملاحظة :** الدبائيس الحديدية تنجذب نحو المغناطيس وتتحرك معه.

**الاستنتاج:** القوة المغناطيسية تؤثر عبر المواد غير المغناطيسية.



### النشاط - 3 - تعطيل القوة المغناطيسية:

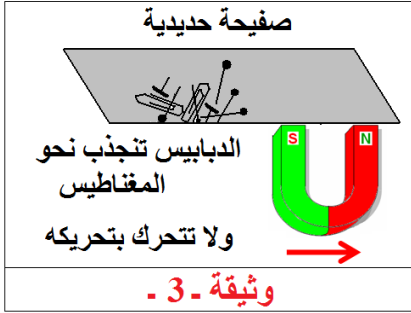

نعيد نفس التجربة السابقة لكن مع صفحة حديدية وثيقة - 3 -

**الملاحظة:** الدبابيس الحديدية تنجذب ولا تتحرك بتحريك المغناطيس.  
**الاستنتاج:** المواد المغناطيسية لا تسمح للقوة المغناطيسية بالمرور عبرها.

### النشاط - 4 - هل يمكن لجسم مصنوع من مادة مغناطيسية جذب مغناطيس؟

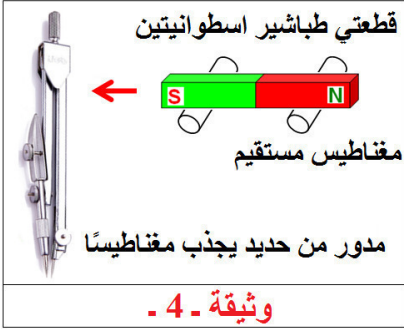

نقرب مدورا حديديا من مغناطيس موضوع فوق قطعتي طباشير اسطوانيتين الشكل وثيقة - 4 -

**الملاحظة:** المغناطيس يتحرك وينجذب نحو المدور.  
**الاستنتاج:** الجسم المصنوع من مادة مغناطيسية يمكنه جذب مغناطيس.

### النشاط - 5 - للمغناطيس قطبان

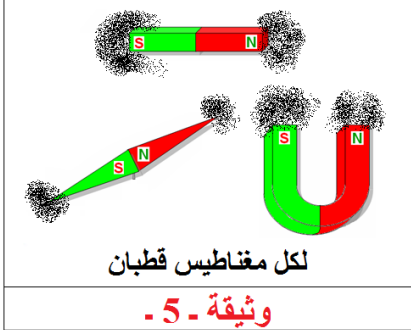

نغلف مغناطيسا بقطعة قماش أو ورقة ، ثم نغمرها في برادة الحديد وثيقة - 5 - .

الملاحظة: انجذاب البرادة بكمية أكبر عند طرفي المغناطيس وذلك مهما كان شكله.

الاستنتاج: نسمي كل طرف قطبا أي أن لكل مغناطيس قطبان.

ملاحظات هامة :

● توجد مغناط متعددة الأقطاب ، عدد الأقطاب يكون فيها زوجيا ، يحصل عليها بتجميع عدة مغناط.

● لا يوجد مغناطيسا بقطب واحد (لا يمكن فصل القطبين عن بعضهما أبدا).

### كيف نعين قطبي مغناطيسا عمليا ؟

### النشاط - 6 - المغناطيس حر الحركة يأخذ اتجاها ثابتا:

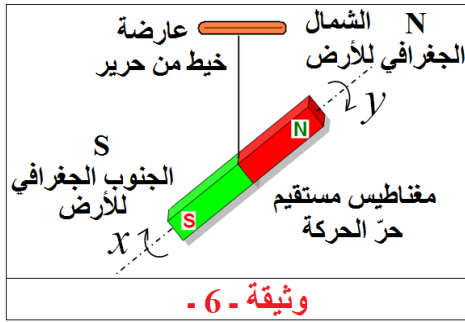

نعلق مغناطيسا مستقيما بخيط من منتصفه ونتركه حتى يستقر تماما ، ثم نعين الاتجاهين  $x$  ;  $y$  ، نزيحه قليلا نحو اليمين أو اليسار ، ثم نتركه ليستقر ثانية. وثيقة - 6 -

الملاحظة: المغناطيس حافظ على وضعه  $x$  ;  $y$ .

الاستنتاج: ● القطب الذي يشير جهة الشمال الجغرافي للأرض

يدعى القطب الشمالي للمغناطيس ونميزه باللون الأحمر أو

بوجود الحرف (N).

● القطب الذي يشير جهة الجنوب الجغرافي للأرض يدعى القطب الجنوبي للمغناطيس ونميزه باللون

الأخضر أو الأزرق أو بوجود الحرف (S).

### النشاط - 7 - التجاذب و التنافر

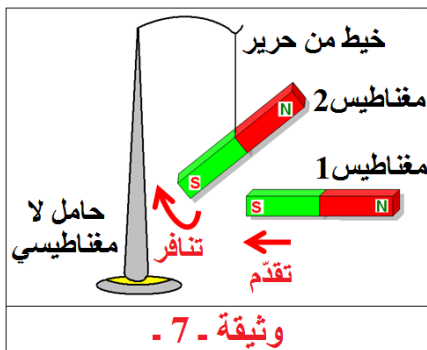

نقرب مغناطيسا من مغناطيس آخر معلق بخيط في حامل وثيقة - 7 - الملاحظة:

● القطب الشمالي من القطب الشمالي ← المغناطيس المعلق يبتعد.

● القطب الجنوبي من القطب الجنوبي ← المغناطيس المعلق يبتعد.

● القطب الشمالي من القطب الجنوبي ← المغناطيس المعلق يقترب.

الاستنتاج:

● قطبان بنفس الاسم يتنافران وقطبان باسمين مختلفين يتجاذبان.

### التمارين:

1 ، 3 ، 5 ، 7 ، 13 ، 14 ، 15 ، 16 ، 17 والصفحة 110 و 20 ، 22 ، 25 و 26 الصفحة 111 من الكتاب المدرسي

المادة : علوم فيزيائية وتكنولوجيا  
المستوى : الثانية متوسط  
الميدان : الظواهر الكهربائية والمغناطيسية  
المقطع : المغناط  
الوحدة الثانية : طرق تمغنط الحديد (1)

## 1 - المغنطة :

### النشاط 1 : تمغنط الحديد

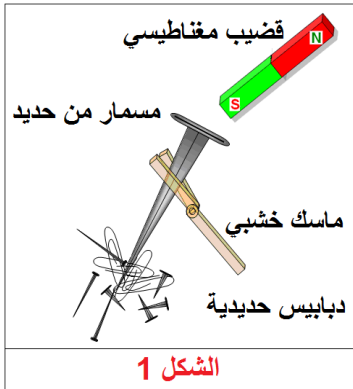

نمسك مسماراً حديدياً بملقط خشبي ونقربه من دبابيس حديدية الشكل 1.  
الملاحظة: المسمار لا يجذب الدبابيس.  
● نقرب من المسمار قضيب مغناطيسي دون لمسه.  
الملاحظة: المسمار جذب إليه الدبابيس الحديدية.  
● نبعد القضيب المغناطيسي عن المسمار.  
الملاحظة: تسقط الدبابيس الحديدية.  
الاستنتاج: عند تقريب مغناطيس من المسمار يكسبه خاصية جذب القطع الحديدية الصغيرة، أي أنه **يمغنط** ويفقد مغنطته عند إبعاد المغناطيس عنه (المؤثر).

### النشاط 2 - الأجسام القابلة للتمغنط

قرب مغناطيساً من مجموعة المواد المدونة في الجدول التالي :

الجسم	مسار حديدي	قطعة من الألمنيوم	قطعة من النحاس	قطعة من البلاستيك	قطعة من الخشب	خاتم من الذهب	قطعة من النيكل	قطعة من الزجاج
هل يحدث انجذاب؟	نعم	لا	لا	لا	لا	لا	نعم	لا

الاستنتاج: المواد التي لا تتجذب إلى قطب المغناطيس لا تتمغنط وتدعى **مواد لا مغناطيسية**، أما المواد التي تتجذب إلى قطب المغناطيس تتمغنط وتدعى **مواد مغناطيسية** (الحديد، النيكل، الكوبلت).

### النشاط 3 : تعيين قطبي القطعة الممغنطة

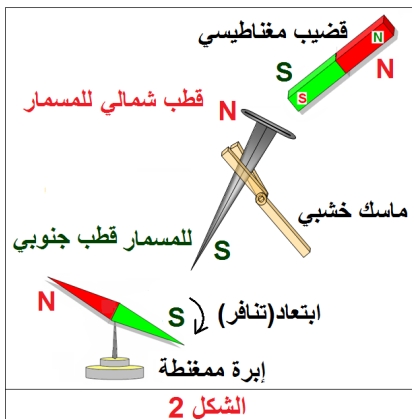

نقرب الطرف البعيد للمسار عن المغناطيس من لقطب الشمالي للإبرة المغناطيسية ثم من القطب الجنوبي لها. الشكل 2.  
الملاحظة: القطب الشمالي للإبرة ينجذب للمسار (قطب جنوبي)، والقطب الجنوبي للإبرة يبتعد عن المسار (قطب جنوبي).  
الاستنتاج: أصبح للمسار قطبان شمالي (رأس المسار وهو الطرف القريب من المغناطيس)، وقطب جنوبي للمسار (وهو الطرف البعيد عن المغناطيس).

## 2 - طرق المغنطة

### النشاط - 4 - المغنطة بالتأثير :



نقرب قطعة حديد لين من قطب مغناطيس لمدة زمنية معينة ، ثم نأخذ القطعة الحديدية و نقرّبها من كومة برادة الحديد. الشكل 3. **الملاحظة:** البرادة تنجذب نحو قطعة الحديد اللين . **الاستنتاج:** تمغنطت قطعة الحديد اللين بتأثير المغناطيس عليها ، فنقول أنها تمغنطت بالتأثير.

### النشاط - 5 - المغنطة بالدلك:



نأخذ مسامير حديدية و ندلكه بقضيب مغناطيسي بحيث نسحب قطبه على طول المسامير ثم نرفعه بعيدا عن المسامير، ونكرر ذلك عدة مرات ومن نفس نقطة البداية. **الملاحظة:** المسامير المدلوك اكتسب خاصية جذب برادة الحديد، أي أنه تمغنط. **الاستنتاج:** يمغنط المسامير الحديدي بدلكه بأحد قطبي مغناطيس.

### النشاط - 6 - المغنطة بالتيار الكهربائي:



نأخذ مسامير من الحديد و نلف حوله سلك ناقل من النحاس معزول . نصل طرفي الناقل بقطبي مولد كهربائي (بطارية أعمدة مسطحة). ثم نقرب برادة الحديد من رأس المسامير (لاحظ الدارة الكهربائية). الشكل 5. **الملاحظة:** المسامير لا يجذب البرادة (الدارة الكهربائية مفتوحة).  
● نغلق الدارة بغلاق القاطعة **الملاحظة:** المسامير يجذب البرادة (الدارة مغلقة والتيار الكهربائي يمر فيها).  
● نفتح الدارة. **الملاحظة:** تسقط البرادة.

**الاستنتاج:** تمغنط المسامير بمرور التيار الكهربائي في الدارة . و تزول مغنطة المسامير (يفقد مغنطته) بقطع التيار عن الدارة.

### التمارين:

8 ، 9 ، 12 الصفحة 110 و 21 ، 23 الصفحة 111

### النشاط - 7 - مغنطة الفولاذ:

● الفولاذ : حديد يحوي نسبة من الكربون تتراوح بين 0.4 و 0.5 % .



أ - نقرب برادة الحديد من قضيب فولاذي  
الشكل 6 - أ -

الملاحظة: القضيب الفولاذي لا يجذب برادة الحديد.

الاستنتاج: الفولاذ ليس مغناطيسا طبيعيا.

ب - نقرب من قضيب الفولاذ مغناطيسا  
الشكل 6 - ب -

الملاحظة: اكتسب الفولاذ خاصية جذب برادة الحديد .

الاستنتاج: يتمغنط الفولاذ مثل الحديد .

ج - نبعد المغناطيس الذي أحدث مغنطة القضيب الفولاذي الشكل 6 - ج -

الملاحظة: تبقى كمية برادة الحديد ملتصقة بطرف القضيب الفولاذي.

الاستنتاج: يحتفظ الفولاذ بمغنطته عكس الحديد الذي يفقدها، لذا تصنع المغناط التي تستعمل في كل الأغراض المعروفة والتي تدعى المغناط الدائمة من مادة الفولاذ.

### 3 - إزالة المغنطة:

### النشاط - 8 - إزالة المغنطة بالتسخين:

● تزول مغنطة الفولاذ بالتسخين الشديد عند تسخين مغناطيس مصنوع من الفولاذ حتى الدرجة 760 °C فإنه لا يجذب القطع الحديدية ولا برادة الحديد.

### النشاط - 9 - إزالة المغنطة بواسطة حقل مغناطيسي معاكس:

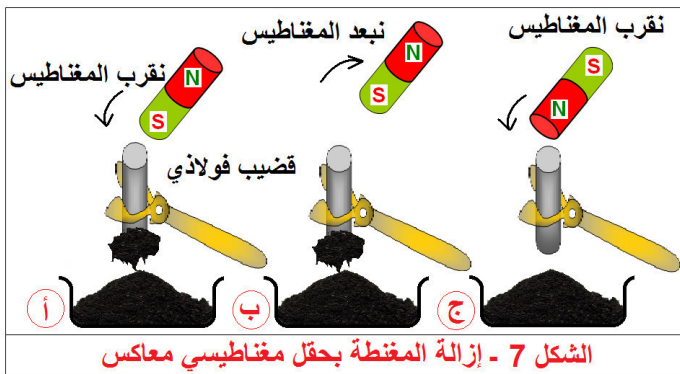

نحقق التجربة كما في الشكل 8.

الملاحظة: القضيب الفولاذي يجذب برادة الحديد وعند إبعاد المغناطيس (قطبه الشمالي) وتقريب قطبه الجنوبي تتساقط البرادة الملتصقة بالقضيب تدريجياً.

الاستنتاج: يفقد القضيب الفولاذي الممغنط مغنطته إذا تعرض لحقل مغناطيسي معاكس للحقل المغناطيسي الذي أدى إلى تمغنطه.

## النشاط - 10 - إزالة المغنطة بالطرق:

- يفقد المغناطيس مغنطته ● بالطرق العنيف. ● بسقوطه من ارتفاع كبير ليصطدم بأرض صلبة وبأجسام صلبة قاسية.
- مع مرور الزمن ، إذا لم تحفظ بعناية وبطريقة مناسبة.

## النشاط - 11 - حفظ مغناطيس:

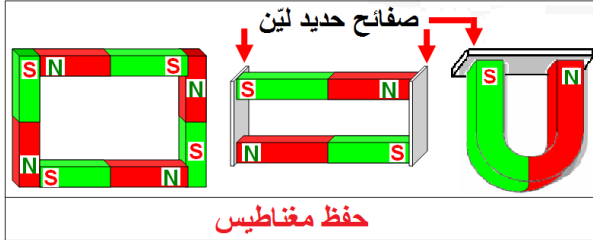

تحفظ المغناط بعد استعمالها بطريقة خاصة حيث يوصل القطب الشمالي للمغناطيس بالقطب الجنوبي لمغناطيس آخر مباشرة ، أو بواسطة قطعة حديد لئلا.

## التمارين:

29 ، 30 ، 31 الصفحة 112 من الكتاب المدرسي.

المادة : علوم فيزيائية وتكنولوجيا

المستوى : الثانية متوسط

الميدان : الظواهر الكهربائية والمغناطيسية

المقطع : المغناط

الوحدة الثالثة : الحقل المغناطيسي المتولد عن مغناطيس

## 1 - مفهوم الحقل المغناطيسي :

### النشاط 1 : وجود الحقل المغناطيسي:

◀ يؤثر القضيب المغناطيسي على القطع الحديدية الصغيرة الموجودة بالقرب من طرفيه بقوة جذب. هذه القوة تظهر في الفضاء المحيط بالمغناطيس من كل جوانبه و يقل تأثيرها تدريجيا حتى تنعدم بالابتعاد عن المغناطيس.

◀ نقول إن المغناطيس يولد في المنطقة أو الفضاء الذي يحيط به حقلًا يدعى : **الحقل المغناطيسي** ، يؤثر على الأجسام الحديدية و على التيار الكهربائي بقوة.

## 2 - خصائص الحقل المغناطيسي :

### النشاط 2 : منحى و جهة الحقل المغناطيسي :

◀ للحقل المغناطيسي المؤثر على الإبر الممغنطة في كل نقطة من الفضاء المحيط بالمغناطيس اتجاه و منحى معينان كما أن شدته تتغير حسب بعد النقطة عن المغناطيس.

## 3 - تعيين منحى الحقل المغناطيسي :

### النشاط 3 : الإبر الممغنطة تدل على منحى الحقل :

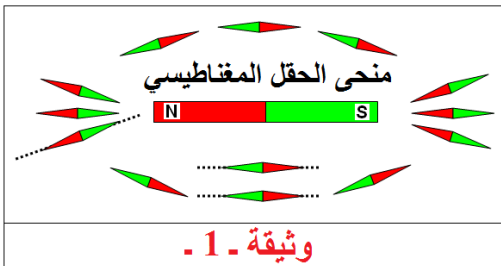

نضع إبرة ممغنطة بجوار قضيب مغناطيسي في نقاط عدة ، و عندما تستقر في كل موضع نرسم على الورقة الموضوعة تحت المغناطيس مستقيما ينطبق على محور الإبرة. **وثيقة 1**  
**الملاحظة:** المستقيمات تكون متوازية في المنطقتين على جانبي القضيب المغناطيسي وتتقاطع مع المستقيمات المرسومة قريبا من طرفي القضيب المغناطيسي.

**الاستنتاج:** للحقل المغناطيسي في كل نقطة من الفضاء المحيط بالمغناطيس منحى خاصا.

## 4 - تعيين اتجاه الحقل المغناطيسي :

### النشاط 4 : الاتجاه جنوب ، شمال للإبرة يدل على اتجاه الحقل :

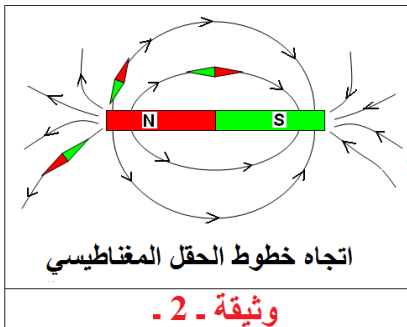

نضع إبرة ممغنطة بجوار قضيب مغناطيسي قريبا من القطب الشمالي و عندما تستقر نحاول إزاحتها عن وضع توازنها بتدويرها قليلا.

**وثيقة 2**

**الملاحظة :** الإبرة الممغنطة تتخذ أوضاعا مختلفة حسب الموضع الذي تتواجد فيه ، كما أن تأثير المغناطيس يقل تدريجيا حتى ينعدم بإبعاد الإبرة.

**الاستنتاج :** يكون للحقل المغناطيسي في كل نقطة من الفضاء المحيط بالمغناطيس اتجاه محدد هو الذي يشير إليه القطب الشمالي لإبرة ممغنطة موضوعة في تلك النقطة.

- تخرج خطوط الحقل من القطب الشمالي للمغناطيس وتذهب إلى قطبه الجنوبي ولهذه الخطوط اتجاه.
- تتجه الإبرة الممغنطة الموضوعة قرب مغناطيس وفق اتجاه الحقل المغناطيسي في تلك النقطة إذ يتجه قطبها الشمالي في نفس اتجاه الحقل المغناطيسي.

### ملاحظة هامة :

يمكن إرفاق بكل نقطة من الفضاء المحيط بالمغناطيس شعاعا  $\vec{B}$  يمثل الحقل المغناطيسي في تلك النقطة ، بحيث يكون لهذا الشعاع في كل نقطة اتجاه و منحى و شدة خاصة تتعلق ببعد النقطة عن المغناطيس .

### التمارين:

4 الصفحة 110 ، و 19 الصفحة 111 ، و 27 ، 28 الصفحة 112 من الكتاب المدرسي.



المادة : علوم فيزيائية وتكنولوجيا  
المستوى : الثانية متوسط  
الميدان : الظواهر الكهربائية والمغناطيسية  
المقطع : المغناط  
الوحدة الثالثة : الحقل المغناطيسي وخطوطه

## خطوط الطيف المغناطيسي:

### 1 - المغناطيس على شكل قضيب:

#### النشاط 1 : شكل الطيف المغناطيسي:

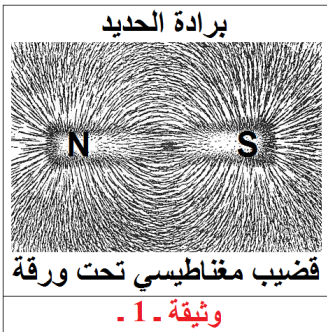

◀ نضع مغناطيسا تحت ورقة من المقوى وننثر فوقها في كل الجهات برادة الحديد وننقر بالأصبع على الورقة نقرا خفيفا. وثيقة 1  
الملاحظة : تتوضع برادة الحديد (التي كانت مبعثرة) وتتنظم في شكل خطوط منحنية تبدأ من أحد طرفي (قطبي) المغناطيس وتنتهي عند القطب الآخر.

الاستنتاج : يمكن بواسطة برادة الحديد تجسيد مجموعة خطوط الحقل المغناطيسي لمغناطيس على شكل قضيب.

● تتوضع برادة الحديد حول المغناطيس في خطوط منتظمة ، تجسد هذه الخطوط الحقل المغناطيسي والتي تشكل الطيف المغناطيسي.

### 2 - المغناطيسي النضوي (U) :

#### النشاط 2 : شكل الطيف المغناطيسي:

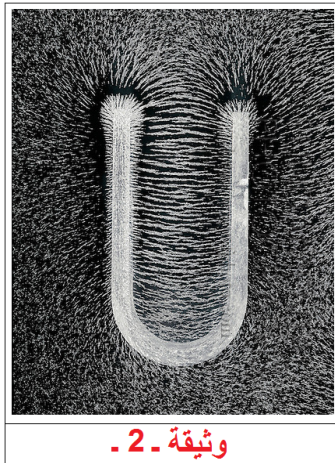

◀ نضع مغناطيسا نضويًا تحت ورقة من المقوى وننثر فوقها في كل الجهات برادة الحديد ننقر بالأصبع على الورقة نقرا خفيفا. وثيقة 2  
الملاحظة : تتوضع برادة الحديد (التي كانت مبعثرة) وتتنظم في شكل خطوط مستقيمة ومتوازية في المنطقة بين فرعي المغناطيس ومنحنية في باقي المواضع بحيث تبدأ من أحد طرفي (قطبي) المغناطيس وتنتهي عند القطب الآخر.

الاستنتاج : الطيف المغناطيسي لمغناطيس نضوي يتكون من خطوط متوازية بين فرعي المغناطيس ومنحنية في باقي نقاط الفضاء المحيط بالمغناطيس.

#### ملاحظة هامة :

● يظهر تأثير الحقل المغناطيسي في كل النقاط في الفضاء المحيط بالمغناطيس و القريب منه من كل الجهات ( أعلى ، أسفل ، يمين و يسار ) و ما يظهر بواسطة برادة الحديد يمثل جزءا من الطيف المغناطيسي و هي مجموعة الخطوط الواقعة في مستوى الورقة.

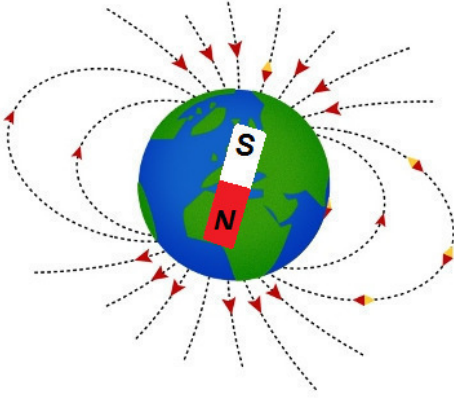

### الحقل المغناطيسي للأرض :

الكرة الأرضية بكاملها تشكل مغناطيساً كبيراً ، قطبه الشمالي يقع في الجنوب الجغرافي للكرة الأرضية أو قريباً منه ، ويقع القطب الجنوبي في الشمال الجغرافي للكرة الأرضية أو قريباً منه ، والكرة الأرضية بهذا الاعتبار تولد حقلاً مغناطيسياً مشكلاً من خطوط منحنية مغلقة كالذي يولده قضيب مغناطيسي خطوط حقله من القطب الشمالي إلى القطب الجنوبي.

### التمارين:

2 ، 6 ، 10 ، 11 الصفحة 110 ، و 18 ، 24 الصفحة 111 ، و 32 الصفحة 112 من الكتاب المدرسي.

## التيار الكهربائي يولد حقلًا مغناطيسيًا

### النشاط 1 : تجربة أورستد :

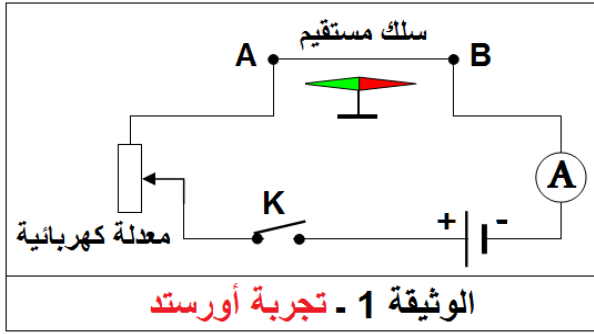

#### تجربة 1

◀ نغلق الدارة (القاطعة) ، فيمر التيار فيها الوثيقة 1.

الملاحظة: تنحرف الإبرة الممغنطة بزاوية معينة عن وضعها الأصلي وفي اتجاه معين.

◀ نفتح القاطعة فتعود الإبرة الممغنطة إلى وضعها الأصلي (لتوازي السلك).

الاستنتاج: - مرور التيار في سلك ناقل تولد عنه حقل مغناطيسي في الفضاء المحيط بالناقل ، يؤثر على الأجسام الممغنطة مثل الإبرة الممغنطة. وهو حقل مغناطيسي مؤقت يزول بقطع التيار.

#### تجربة 2

■ في مرحلة ثانية نغير جهة التيار في الدارة (بعكس توصيل قطبي المولد) ، ونغلق القاطعة.

الملاحظة : تنحرف الإبرة الممغنطة في الاتجاه المعاكس.

الاستنتاج: - اتجاه الحقل المغناطيسي يتعلق باتجاه التيار في الناقل.

#### تجربة 3

■ نضع تحت الناقل إبرة ممغنطة عند طرفه الأول وإبرة ثانية عند طرفه الثاني وبنفس الوضعية السابقة ، ونغلق القاطعة.

الملاحظة : تنحرف الإبرتين الممغنطتين في اتجاه واحد.

الاستنتاج: - الحقل المغناطيسي المتولد عن مرور التيار الكهربائي في الناقل يتواجد حول كامل الناقل.

### أ - الحقل المغناطيسي لتيار مستقيم :

نقصد بالتيار المستقيم تيارًا يمر في سلك ناقل مستقيم.

### النشاط 2 : خطوط الحقل المغناطيسي لتيار مستقيم :

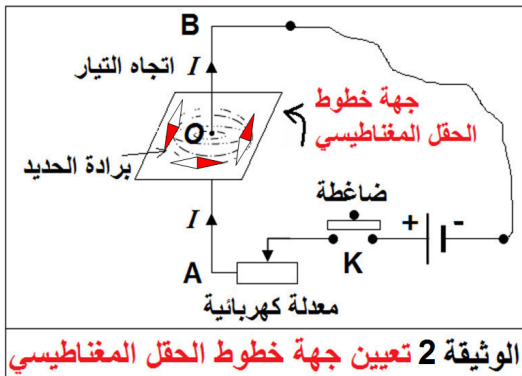

◀ ننثر برادة الحديد بكمية قليلة بالقرب من السلك فوق الورقة

ومن كل الجهات الوثيقة 2.

= نغلق الدارة لمدة ثانية أو ثانيتين وفي نفس الوقت ننقر على الورقة نقرأ خفيفًا.

الملاحظة: برادة الحديد تتوضع وتنتظم على شكل دوائر لها نفس المركز: النقطة O. هذه الدوائر تجسد خطوط الحقل المغناطيسي لتيار مستقيم.

الاستنتاج : خطوط الحقل المغناطيسي لتيار مستقيم هي دوائر لها نفس المركز ، تحيط بالناقل من كل الجهات.

طريقة تعيين جهة الحقل المغناطيسي لسلك يمر به تيار مستقيم :

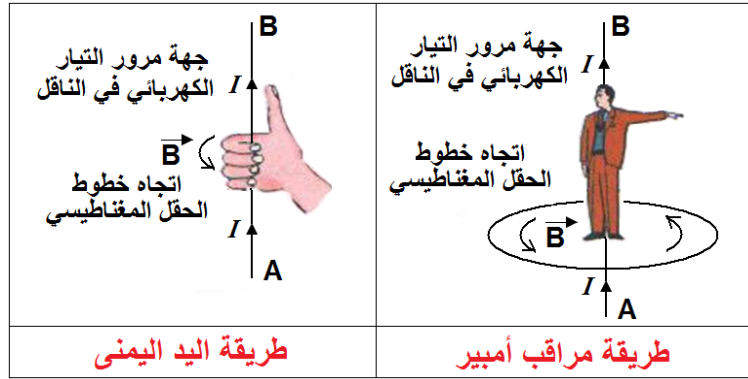

ب - الحقل المغناطيسي لتيار دائري

النشاط 3 : خطوط الحقل المغناطيسي لتيار دائري :

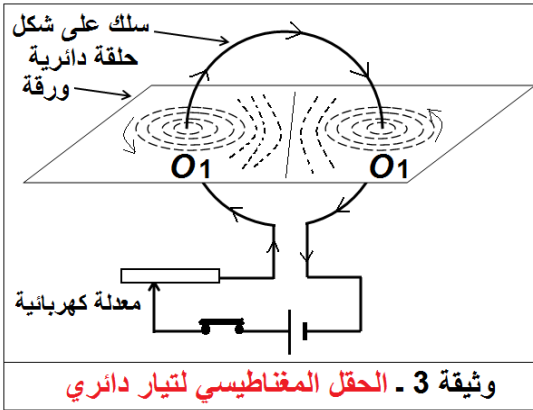

◀ ننثر القليل من برادة الحديد فوق الورقة و بجوار السلك عند النقطتين  $O_1$  ,  $O_2$  ، نغلق القاطعة (لثانية أو ثانيتين) مع الطرق الخفيف على الورقة.

◀ الطيف المغناطيسي (خطوط الحقل) لتيار دائري هو عبارة عن مجموعة من الخطوط المنحنية المغلقة قريبا من  $O_1$  أو من  $O_2$  وخط مستقيم عمودي على مستوى الحلقة ويمر من مركزها.

اتجاه الحقل المغناطيسي لتيار دائري :

◀ يمكن معرفة اتجاه خطوط الحقل المغناطيسي بواسطة إبرة ممغنطة.

المادة : علوم فيزيائية وتكنولوجيا

المستوى : الثانية متوسط

الميدان : الظواهر الكهربائية والمغناطيسية

المقطع الثاني : الحقل المغناطيسي والتيار الكهربائي

الوحدة الثانية : الحقل المغناطيسي والتيار الكهربائي (الوشية المسطحة)

ج - الحقل المغناطيسي المتولد عن وشية مسطحة

النشاط 1 : الوشية المسطحة

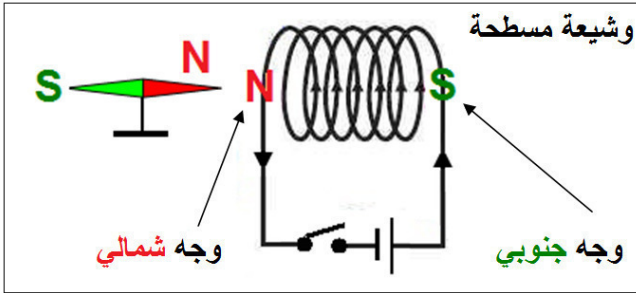

◀ نحصل على وشية مسطحة بلف سلك ناقل على شكل حلقات متماسة (السلك مغطى بمادة عازلة) لها نفس المركز. عند غلق القاطعة يسري التيار في الوشية (يدور عدة دورات بعدد الحلقات المكونة للوشية).

تجربة 1

◀ نضع إبرة ممغنطة أمام وجه وشية ونتركها حتى تستقر في الاتجاه (شمال - جنوب) ، ثم نغلق القاطعة.

**الملاحظة :** انحرفت الإبرة عن موضعها وانجذب قطبها الشمالي **N** إلى وجه الوشية. وعند فتح القاطعة (قطع التيار عن الوشية) ترجع الإبرة إلى وضعها الأول. ثم بغلق القاطعة يبتعد قطب الإبرة الجنوبي **S** عن وجه الوشية.

**الاستنتاج :** مرور التيار الكهربائي بوشية مسطحة يولد حولها حقلا مغناطيسيا مؤقتا له نفس خصائص القضيب المغناطيسي.

تجربة 2

◀ نعكس قطبي المولد (البطارية) مع بقاء الإبرة الممغنطة أمام وجه الوشية ونتركها حتى تستقر في الاتجاه (شمال - جنوب) ، ثم نغلق القاطعة.

**الملاحظة :** انحرفت الإبرة عن موضعها عكس الجهة الأولى مبتعدة بقطبها الشمالي **N** عن وجه الوشية (تنافر).

**الاستنتاج :** عكس مرور التيار الكهربائي في الوشية يقلب وجهيها الشمالي **N** يصبح جنوبي **S**.

■ تعيين وجهي وشية عمليا :

◀ يمكن تعيين وجهي وشية بواسطة قضيب مغناطيسي إذ يحدث التنافر بين الوجه والقطب اللذان يحملان نفس الاسم ، ويحدث التجاذب بين الوجه والقطب اللذان يحملان اسمين مختلفين.

## النشاط 2 - الحقل المغناطيسي لتيار يجتاز وشيعة طويلة

### تجربة 3

◀ نجعل السلك المكوّن لوشيعة طويلة يخترق ورقة من المقوى في عدة نقاط بحيث يكون النصف الأول لكل حلقة فوق الورقة والنصف الثاني تحتها. وننثر برادة الحديد على الورقة ثم نمرر تيارا كهربائيا في الوشيعة وننقر الورقة نقرا خفيفا.

**الملاحظة :** تتوضع برادة الحديد وتتنظم على شكل خطوط مستقيمة في المنطقة داخل الوشيعة لتتحول إلى خطوط منحنية خارجها.

**الاستنتاج :** الطيف المغناطيسي لوشيعة طويلة والطيف المغناطيسي لقضيب مغناطيسي متماثلان.

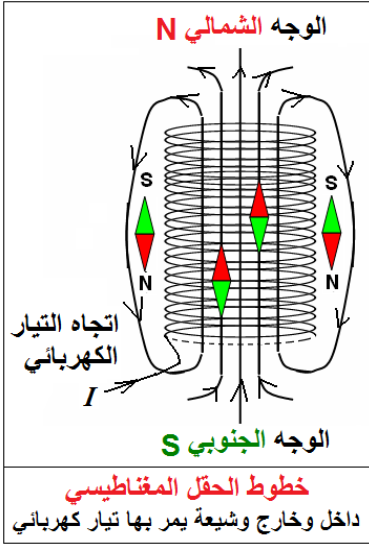

### التأثير المتبادل بين المغناطيس و التيار الكهربائي :

يؤثر الحقل المغناطيسي المتولد عن مغناطيس على ناقل يجتازه تيار كهربائي بقوة تؤدي إلى تحريكه عندما يوضع في هذا الحقل بكيفية مناسبة.

### التمارين:

1 ، 2 ، 3 ، 4 ، 6 ، 7 ، 9 ، 10 الصفحة 120 ، و 11 ، 12 ، 14 ، 15 ، 16 و 17 الصفحة 121 و 18 الصفحة 122 من الكتاب المدرسي.

المادة : علوم فيزيائية وتكنولوجيا

المستوى : الثانية متوسط

الميدان : الظواهر الكهربائية والمغناطيسية

المقطع الثاني : الحقل المغناطيسي والتيار الكهربائي

الوحدة الثالثة : الحقل المغناطيسي والتيار الكهربائي (قوة لابلاس)

02 - أولاً : فعل حقل مغناطيسي على تيار كهربائي مستمر (قوة لابلاس)

النشاط 1 : تجربة لابلاس (إبراز القوة) :

◀ نحقق الدارة الكهربائية المبينة في الشكل 1.

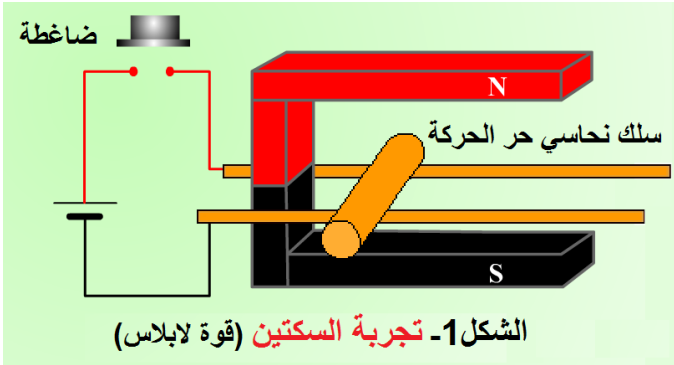

الشكل 1- تجربة السكتين (قوة لابلاس)

أ - نغلق القاطعة قبل وضع المغناطيس.

الملاحظة : يمر التيار الكهربائي في السلك النحاسي لكن نلاحظ أنه يبقى في مكانه و لا يتحرك.

ب - نفتح الدارة ثم نضع السلك النحاسي داخل حقل مغناطيسي (حرف U).

الملاحظة : السلك النحاسي لا يتحرك من مكانه.

ج - نغلق الدارة الكهربائية.

الملاحظة : السلك النحاسي يتحرك و ينتقل على طول السكتين (من اليمين إلى اليسار).

الاستنتاج : السلك الذي يمر فيه تيار كهربائي (الشرط الأول) و الواقع في حقل مغناطيسي (الشرط الثاني) يخضع إلى قوة.

النشاط 2 - دراسة القوة التي يؤثر بها مغناطيس في تيار كهربائي. (كيفياً)

● تتعلق القوة المؤثرة في ناقل يجتازه تيار كهربائي و موضوع داخل حقل مغناطيسي بعاملين هما :

1 - شدة التيار الذي يجتازه.

2 - شدة الحقل المغناطيسي المحيط به.

● شدة القوة تزداد بزيادتهما وتقل بنقصانهما.

ج - هل لجهة التيار الكهربائي علاقة باتجاه القوة ؟

◀ نعيد التجربة بفتح الدارة و نراقب حركة السلك.

الملاحظة : ينتقل السلك على السكتين نحو اليسار، مما يدل على أن اتجاه القوة من اليمين إلى اليسار.

◀ نغيّر اتجاه التيار في السلك.

الملاحظة : ينتقل السلك هذه المرة نحو اليمين.

الاستنتاج : اتجاه القوة يتعلق باتجاه التيار الكهربائي المار في السلك.

د - هل لاتجاه الحقل المغناطيسي علاقة باتجاه القوة ؟



◀ نعيد التجربة ، نقلب المغناطيس ، فيتغير اتجاه الحقل المغناطيسي بين الفرعين (يكون من الأسفل إلى الأعلى).

**الملاحظة :** السلك ينتقل من اليسار إلى اليمين.

**الاستنتاج :** يتعلق اتجاه القوة باتجاه الحقل المغناطيسي.

## 02 - ثانياً : تعيين اتجاه القوة :

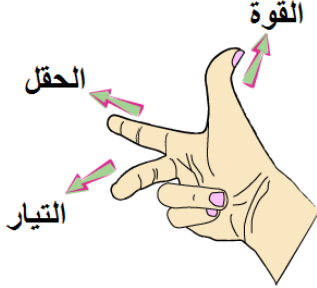

يمكن تعيين اتجاه القوة الكهرومغناطيسية بتطبيق

قاعدة الأصابع لليد اليمنى كما يلي :

إذا كانت السبابة تشير إلى اتجاه الحقل المغناطيسي

(نجعلها منطبقة على اتجاه الحقل) ، وكانت

الوسطى تشير إلى اتجاه التيار ، فإن الإبهام يشير

إلى اتجاه القوة.

## التمارين:

5 ، 8 ، الصفحة 120 ، و 13 ، الصفحة 121 ، و 19 ، 20 ، 21 الصفحة 122 من الكتاب المدرسي.



### التمرين 03 الصفحة 120

نكشف عن وجهي وشيعة يمر بها تيار كهربائي مستمر بتقريب قطب شمالي N لقضيب مغناطيسي مثلا من أحد وجهي الوشيعة؛ فإذا حدث بينهما تجاذب فوجه الوشيعة وجه جنوبي S ويكون الوجه الآخر لها وجهًا شماليًا N.

### التمرين 07 الصفحة 120

لف سلك ناقل معزول حول مسمار من الحديد، وربط طرفاه بعمود كهربائي مناسب.

● تحديد العبارات الغير صحيحة :

(أ) مسمار الحديد يكون مغناطيسًا دائمًا.

(هـ) يزول الحقل المغناطيسي للمسمار بعد فترة زمنية من انقطاع التيار الكهربائي.

### التمرين 09 الصفحة 120

#### وشيعة وإبرة مغناطيسية :

1 - سبب انحراف الإبرة المغناطيسية هو **تولد حقل مغناطيسي** حول الوشيعة بمرور التيار الكهربائي بعد غلق القاطعة.

2 - بما أن القطب الشمالي (N) للإبرة المغناطيسية انحرف مبتعدًا عن وجه الوشيعة الأيمن بمرور التيار الكهربائي، فهما متشابهان في الاسم، و**وجه الوشيعة الأيمن وجه شمالي (N)**. ويكون **وجهها الأيسر وجه جنوبي (S)**.

3 - عند وضع نواة حديدية داخل الوشيعة يزداد **الحقل المغناطيسي** شدة فتتحرف الإبرة المغناطيسية بسرعة أكبر.

### التمرين 12 الصفحة 121

#### رافعة مغناطيسية :

لا تستعمل الرافعات مغناط دائمة لرفع أجسام حديدية ونقلها من مكان إلى آخر، لأنها تعتمد في عملها على المغناط الكهربائي (مؤقتة) التي تتمغنط بمرور التيار الكهربائي والذي يؤدي قطعه إلى زوال المغنطة لتسقط الأجسام العالقة.

### التمرين 13 الصفحة 121

#### فعل حقل مغناطيسي في ناقل :

● وصف ما يحدث : يظهر في الصورة ناقل كهربائي يمر به تيار كهربائي مستمر (العمود الكهربائي) موضوع جزء منه داخل حقل مغناطيسي (المغناطيس النضوي U) تتولد عن هذين العاملين قوة كهرومغناطيسية تدفع الناقل إلى الحركة فيتحرك وفق جهة معينة (أولى).

- تفسير ما يحدث عند عكس قطبي العمود الكهربائي : قلب قطبي العمود الكهربائي يعكس جهة التيار في الناقل فتتولد قوة كهرومغناطيسية معاكسة تدفع الناقل إلى الحركة عكس الجهة الأولى.

## التمرين 19 الصفحة 122

### الجرس الكهربائي :

- 1 - عناصر هذه الدارة هي : ● مولد كهربائي. ● ضاغطة. ● قاطعة آلية مؤلفة من (مسمار + قطعة من الحديد اللين A). ● مغناطيس كهربائي (كهرومغناطيس) مؤلف من [وشيجة + نواة من الحديد اللين]. ● مطرقة. ● ناقوس (من معدن البرونز: خليط من النحاس والقصدير).

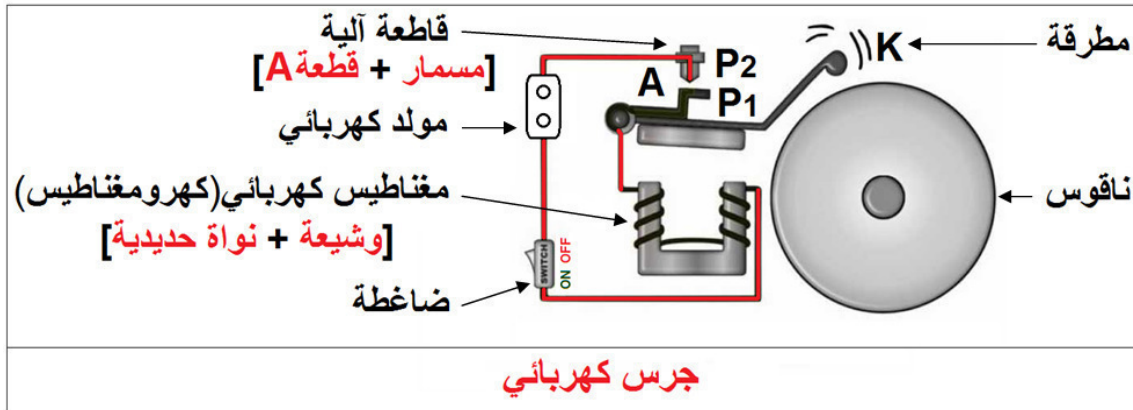

- 2 - العنصر الذي يتمغنط هو نواة المغناطيس الكهربائي.
- 3 - تفسير كيفية عمل الجرس الكهربائي : بعد غلق الدارة الكهربائية بالضغط على الضاغطة يعمل الجرس الكهربائي وفق مرحلتين هما :

- **مرحلة مرور التيار الكهربائي وتشكل الحقل المغناطيسي :** يمر التيار الكهربائي في وشيجة المغناطيس الكهربائي ويتولد حقل مغناطيسي يتمغنط النواة الحديدية (حديد لين) فتجذب ذراع المطرقة (حديد لين). يسحب الذراع المطرقة فتصطدم بالناقوس ويحدث صوتاً (رنين).

- **مرحلة انقطاع التيار الكهربائي وزوال الحقل المغناطيسي :** تبتعد قطعة الحديد اللين A عن ملامسة المسمار عند النقطتين  $P_1$  و  $P_2$  وينقطع التيار الكهربائي عن الوشيجة فيزول الحقل المغناطيسي وتفقد النواة مغنطتها المؤقتة وترجع قطعة الحديد اللين A لتلامس المسمار من جديد وتبتعد المطرقة عن الناقوس. وتكرر هاتين المرحلتين ليُسمع رنين متعاقب للجرس.

المادة : علوم فيزيائية وتكنولوجيا

المستوى : الثانية متوسط

الميدان : الظواهر الكهربائية والمغناطيسية

المقطع الثاني : الحقل المغناطيسي والتيار الكهربائي

الوحدة الرابعة : المحرك الكهربائي بالتيار الكهربائي المستمر

## 1 - المحرك الكهربائي بالتيار الكهربائي المستمر

### النشاط 1 : المغناطيس الكهربائي :

مغناطيس مؤقت يتمغنط بالتيار الكهربائي فتمتلك النواة (حديد لين) قطبان شمالي N وجنوبي S ، ويفقد مغنطته بقطع التيار عن الوشيجة.

### النشاط 2 - مبدأ عمل المحرك الكهربائي بالتيار الكهربائي المستمر

● **مبدأ عمل المحرك الكهربائي :** تحويل الطاقة الكهربائية إلى طاقة ميكانيكية معتمدا على القوة الكهرومغناطيسية.

### ● أجزاء المحرك الكهربائي :

**المُتَحَرِّض (Induit) :** الجزء الدوار في المحرك الكهربائي.

**المُحَرِّض (Inducteur) :** الجزء الثابت (أو الساكن) في المحرك الكهربائي.

● **المجمّع (Collecteur) :** أو عاكس التيار، يقوم

بتغيير اتجاه التيار الكهربائي المار في وشائع المتحرض حتى يستمر دوران المتحرض.

● **المكنستان أو الفرشاتان (Balais) :** قطعتان من الفحم مثبتتان بحيث تبقيان ملامستين بشيء من الاحتكاك لمحيط المجمّع، وظيفتهما توصيل التيار الكهربائي إلى ملفات المتحرض.

### التمارين:

5 ، 8 الصفحة 120 ، و 13 ، الصفحة 121 ، و 19 ، 20 ، 21 الصفحة 122 من الكتاب المدرسي.

[education-onec-dz.blogspot.com](http://education-onec-dz.blogspot.com)