

المرشد
EL MORCHID
EL DJAZAIRIA

PHYSIQUE

المرشد
4AM

الفيزيائية والتكنولوجيا

العلوم

دروس ملخصة وتمارين محلولة

وفق البرنامج الجديد



ميري و الأستاذة نصيرة دوداح

مجموعة البصمة لفيزياء المتوسط



الظواهر الميكانيكية

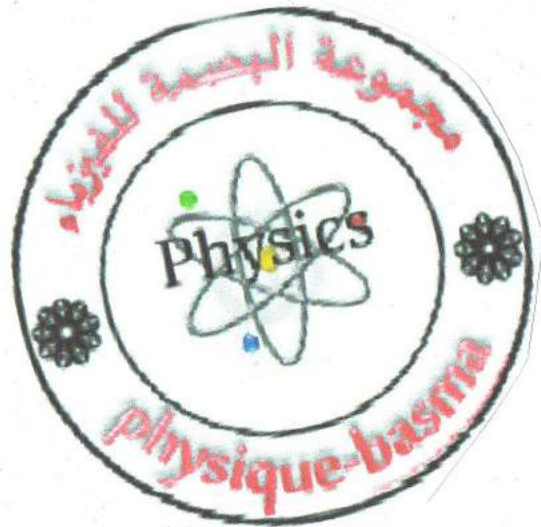

مجموعة البصمة لفيزياء المتوسط

المحتوى

المجال الأول : الظواهر الميكانيكية

- 1- الجملة الميكانيكي
- 2- المقاربة الأولية للقوة كشعاع
- 3- فعل الأرض على جملة ميكانيكية ؟
- 4- القوة والحالة الحركية لجملة ميكانيكية
- 5- الاحتكاك

المجال الثاني : الظواهر الكهربائية

- 1- الشحنة الكهربائية
- 2- النموذج المبسط للذرة
- 3- التأثير المتبادل بين التيار الكهربائي و المغناطيس (الأفعال المتبادلة بين المغناطيس و التيار الكهربائي)
- 4- التوتر و التيار الكهربائي المتناوبان
- 5- الأمن الكهربائي لأ مأخذ 220 فولط
- الحيادي و الطور
- القاطع

المجال الثالث: المادة وتحولاتها الكيميائية

- 1- الشاردة و المحلول الشاردي
- 2- التحليل الكهربائي البسيط
- 3- التفاعل الكيميائي في المحاليل الشارديّة

المجال الرابع : الظواهر الضوئية

- 1- اختلاف أبعاد منظر الشيء باختلاف زوايا النظر
- 2- الصورة الافتراضية (الخيال) المعطى بمرآة مستوية
- 3- قانون الانعكاس
- 4- مجال مرآة مستوية
- 5- المرآة الكروية المحدبة و المرآة الكروية المقعرة

الجملة الميكانيكية

(I) الجملة الميكانيكية : تمثل جسم أو عدة أجسام معينة بدراسة معينة وهي محدد بالنسبة للوسط الخارجي



أمثلة: - عجلة الدراجة جملة
عند دراسة حركة نقاطها

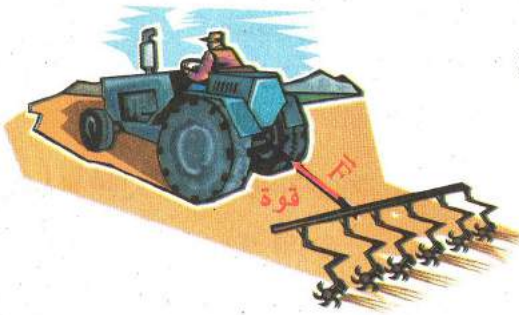

- الجرار يسحب جسم إنه جملة
عند دراسة حركة نقاط عجلاته

- الأرض جملة بالنسبة لكل
ما هو خارج المجال الأرضي

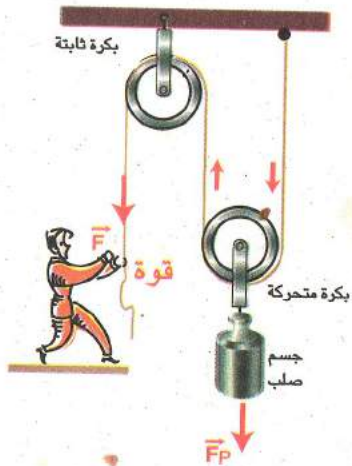

(II) الفعل الميكانيكي: يكون فعل جملة ميكانيكيا
عندما يكون تحويل ميكانيكي لطاقته
أمثلة: - سحب جسم من طرف شخص
(الشخص كجملة قام بفعل ميكانيكي)
- حمل الام لطفلها (فعل الام ليس
ميكانيكيا لانه لم يحدث تحويل
ميكانيكي لطاقتها)

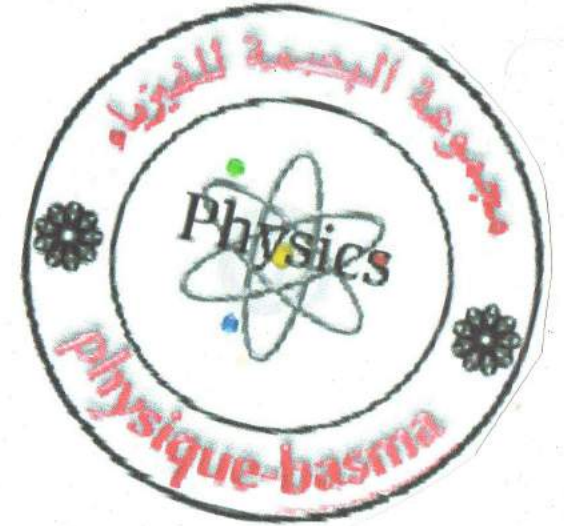

مجموعة البصمة لفيزياء المتوسط

(IV) التأثير المتبادل بين جملتين ميكانيكيتين
مثال 1: شد النابض مثبت في احد أطرافه باليد

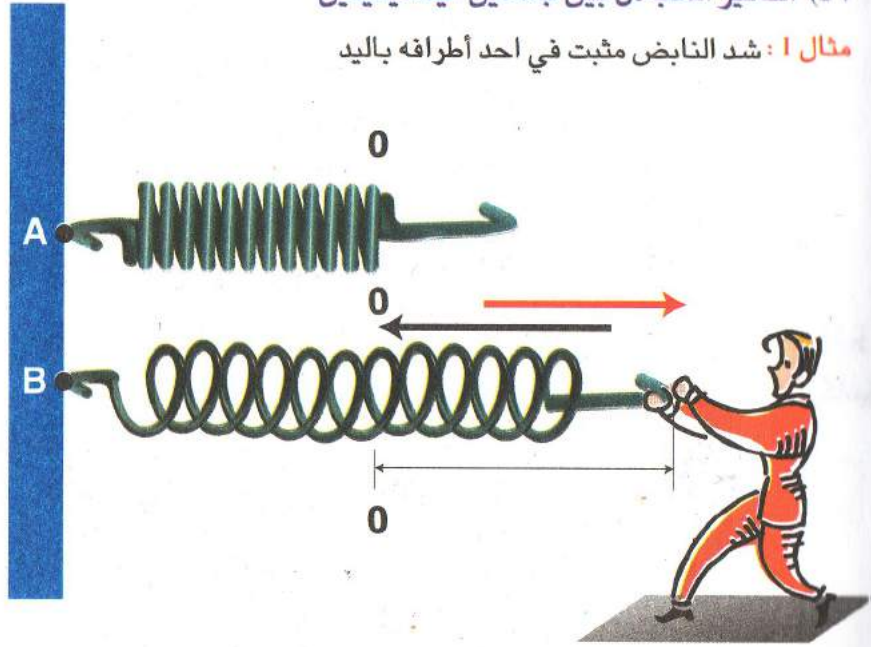

الشخص يؤثر على النابض بفعل ميكانيكي إلى الأمام و النابض بدوره يؤثر على الشخص في الإتجاه المعاكس.

مثال 2: تنافر كرتين مشحونتين بشحنتين متشابهتين

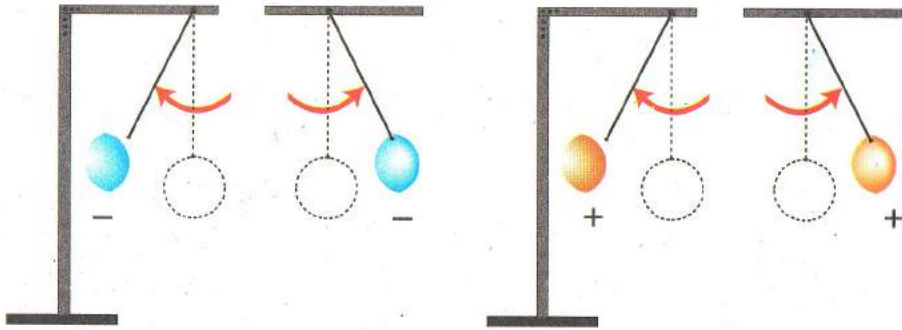

(III) الفعل الميكانيكي لجملة ميكانيكية على أخرى:
 نقسمها إلى نوعين



(1-3) الفعل الميكانيكي بالتلامس:

يتم الفعل بتلامس الجملة الأولى للثانية

أمثلة: - قذف شخص لكرة
 - دفع شخص لأخر



(2-3) الفعل الميكانيكي عن بعد

أمثلة: - جذب المغناطيس لقطعة حديدية
 - جذب الأرض للأجسام



(4) موضع الفعل الميكانيكي على الجملة.

الأفعال الميكانيكية قد تكون:

- متموضعة في نقطة من الجملة

مثل: فعل جر العربة

- موزعة على سطح الجملة

مثل: فعل الرياح على القوارب الشراعية



المقاربة الاولى للقوة كشعاع

(1) القوة : نموذج للفعل الميكانيكي لجملة على اخرى نرمل لها بـ F

1-1: وحدة القوة : تقدر القوة في الجملة الدولية بالنيوتن نرمل لها بـ N

2-1: جهاز قياسها : تقاس القوة بأداة تسمى الربيع (الدينامومتر)

(2) نمذجة القوة:

مثال : لنقل عربة من وضع لأخر يقوم شخص بسحب العربة بواسطة خيط يؤثر عليها بقوة تلامسية في النقطة A نحو B فيتحرك الجسم تحت تأثير الفعل الميكانيكي (القوة)

1-2: عناصر القوة : تتميز هذه القوة العناصر الآتية:

- نقطة التأثير : هي نقطة تلامس الجملة الأولى (لشخص والخيط)

مع الجملة الثانية (العربة) وهي النقطة A

- جهة القوة : هي نفس جهة إنتقال العربة من A إلى B

- منحى القوة : يكون على نفس استقامة إنتقال العربة A B

- قيمة القوة : المقدار العددي للقوة تقاس بالربيع

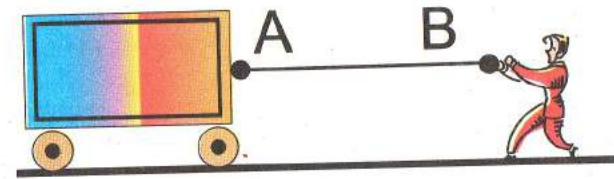

2-2: تمثيل القوة : نظرا لتشابه عناصر القوة بعناصر الشعاع نمذجت القوة به

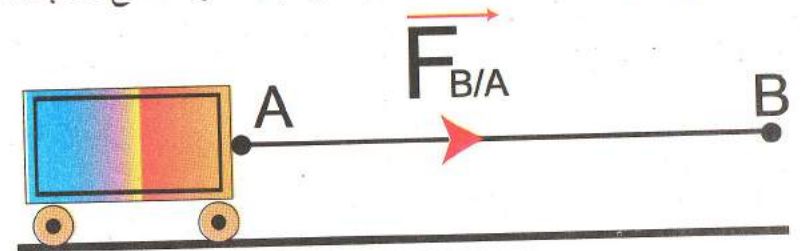

اذن نمذج القوة بالشعاع بحيث :

- مبدأه ← نقطة تأثير القوة

- منحاه ← منحى القوة

- جهته ← جهة القوة

- طوله ← يمثل القيمة العددية للقوة بعد اختيار

سلم الرسم (مقياس الرسم) المناسب.

في هذه الحالة نرمل للقوة الناتجة عن تأثير الجملة B على الجملة A

بـ $(F_{B/A})$

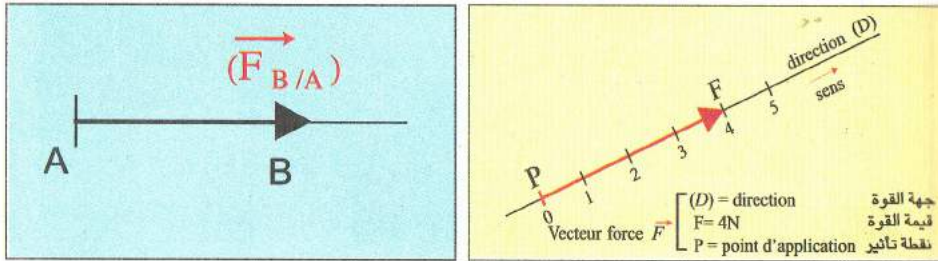

مثال تطبيقي:

أثرت قوة على عربة مقدارها 3 نيوتن. مثلها بالشعاع بإعتبار كل

1N → يمثل 2 cm

المعطيات:

$F = 3N$

لدينا:

1N → يمثل 2 cm

المطلوب: تمثيل القوة بالشعاع وحساب طوله:

بمأن: 1N يقابله 2 cm

3N يقابله X cm

إذن: $X = 2 \times 3 = 6 \text{ cm}$

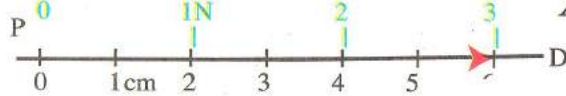

مجموعة البصمة لفيزياء المتوسط

فعل الأرض على جملة ميكانيكية (الثقل)

مفهوم الثقل:

الإشكالية: هل الثقل قوة؟ وما مصدرها؟

الفرضيات: ربما الثقل هو قوة التي تطبقها الأرض على هذا الثقل.

ربما الثقل هو كتلة جسم خاضع إلى اتجاه مركز الأرض.

التجربة: قص الخيط و نترك الجسم (C) يسقط من إرتفاع معين عن سطح الأرض بدون سرعة ابتدائية (دون قذفه)

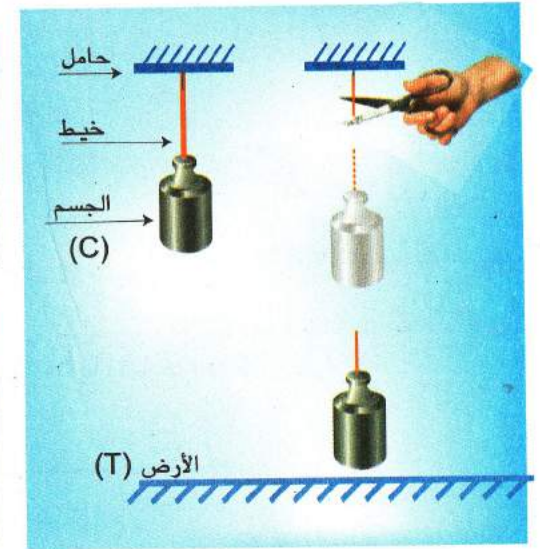
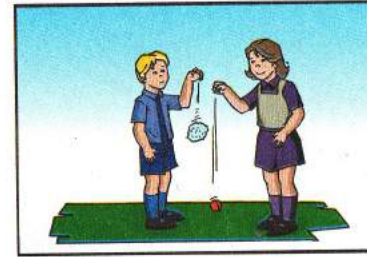

الملاحظة: نلاحظ سقوط الجسم نحو الأرض (يكون شاقوليا يمر من مركز الأرض)

النتيجة: للجملة الميكانيكية الأولى الأرض (T) تأثير بفعل ميكانيكي على الجملة الميكانيكية الثانية الجسم (C) يسمى هذا التأثير بالثقل أو (قوة جذب الأرض)

الرمز:

برمز لقوة جذب الأرض (الثقل) بالرمز (P/T/S).

حيث P يمثل الثقل

T يمثل الأرض

S جملة ميكانيكية

تمثيل ثقل جسم: باعتبار الثقل قوة إذن نمثله بشعاع وفق مقياس رسم مناسب.

مميزاته:

- جهته دوما نحو مركز الأرض الجملة (S) ← الأرض (T)
- منحاه: شاقولي مار بمركز الأرض
- قيمته: لها علاقة بكتلة الجملة ومكان تواجدها تقاس بالربيعة
- نقطة تأثيرها: تتمركز هذه القوة في مركز عطالة الجملة وتسمى

هذه النقطة بمركز الثقل

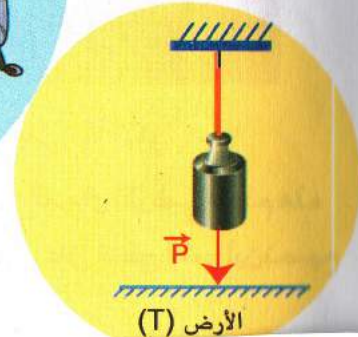
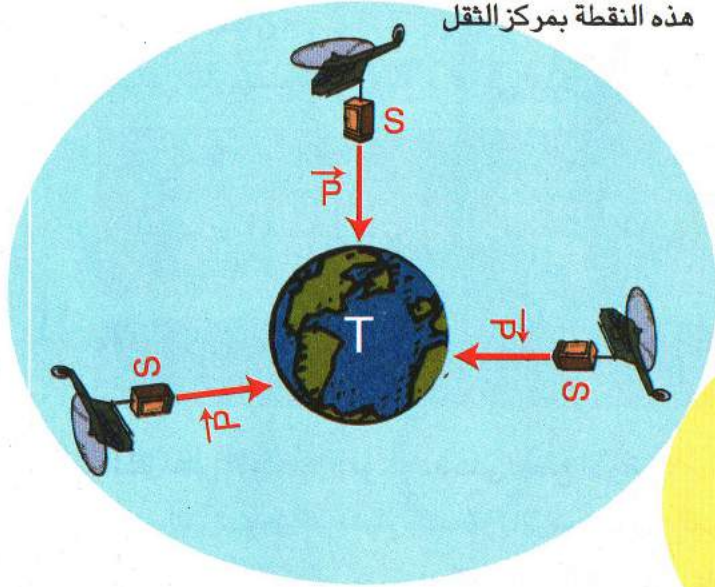

الربيعية (الدينامومتر)

- (1) التعريف: الربيعية جهاز يستعمل لقياس القوة وتعيين ثقل الجسم (P)
 (2) مبدأ عمله: يعتمد عمل الربيعية على استطالة النابض.

لاحظ الشكل:

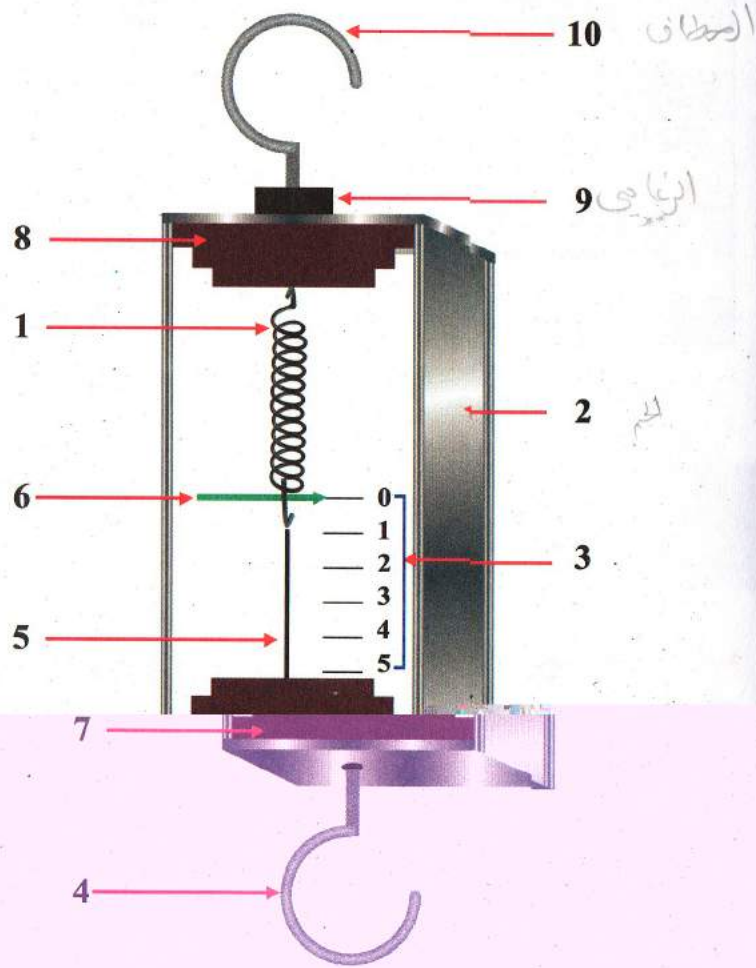

علاقة الثقل بالكتلة:

قمنا بقياس أثقال الكتل الآتية لاحظ الجدول

الكتلة M (Kg)	0.1	0.2	0.3	0.4
الثقل P (N)	0.98	1.96	2.94	3.92

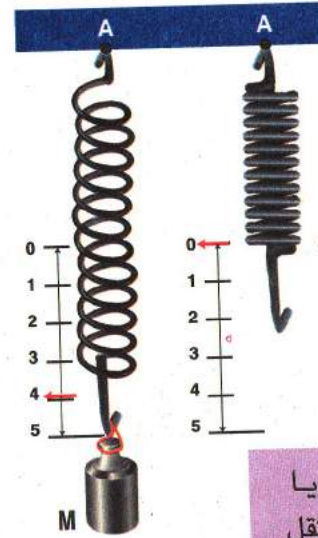

النتيجة: نستنتج أن ثقل الجسم P يتناسب طرديا مع كتلته M كلما كانت الجملة كبيرة كان الثقل كبيرا والعكس صحيح

علاقة الثقل بالمكان:

قمنا بقياس ثقل جسم كتلته 0.1 Kg في أماكن مختلفة من الأرض لاحظ الجدول

المكان	الجزائر	باريس	خط الاستواء	القطب الشمالي
الثقل (P) الوحدة (N)	0.980	0.981	0.978	0.983

النتيجة: نستنتج أن ثقل الجملة لها علاقة بمكان تواجدها على سطح الأرض

تأثير الثقل على الأجسام الموجودة على سطح الأرض:

وجود هذه القوة يجعل الأجسام ملتصقة بالأرض وخارج المجال الأرضي تنعدم هذه القوة لذلك تصبح الأجسام تسبح في الفضاء كما هو الحال على سطح القمر أين تصبح صغيرة جدا.

القوة و الحالة الحركية لجملة ميكانيكية

(1) مفهوم الحركة والسكون بالنسبة للمرجع:

الإشكالية: هل للقوة علاقة بالحالة الحركية للجملة ميكانيكية؟

مثال 1: شخص راكب دراجة، إنه ثابت بالنسبة لدراجته (لاحظ الصورة)

مثال 2: الشخص الجالس في السيارة ساكن بالنسبة للسيارة



النتيجة: تكون الجملة الميكانيكية ساكنة (ثابتة) إذا لم يتغير موضعها بالنسبة للمرجع.

مثال 1: شخص راكب دراجة، إنه متحرك بالنسبة للشجرة (لاحظ الصورة)

مثال 2: الأرض بالنسبة للشمس



النتيجة: تكون الجملة الميكانيكية متحركة إذا تغير موضعها بالنسبة للمرجع.

(3) عناصرها : تتكون الربيعية من العناصر الاتية

الرقم	اسم العنصر	وظيفته
1	الناضض	الاستطالة عندما تؤثر عليه بقوة
2	الجسم	يحمل العناصر الأخرى
3	التدرجات	نقرا عليها قيمة القوة المقاسة عند إستطالة الناضض
4	الخطاف(المعلق)	تؤثر عليه بالقوة(نعلق فيه الثقل) التي نريد قياسها
5	الساق	ربط الناضض بالخطاف
6	المؤشر	الإشارة إلى قيمة القوة
7	السدادة السفلية	تثبت الساق شاقوليا وتمنع الناضض من الاستطالة أكثر من حد مرونته
8	السدادة العلوية	تثبيت الصامولة
9	الصامولة	تثبيت المعلاق الملولب
10	المعلاق الملولب	يحمل أو يعلق منه الربيعية

(4) كيفية استعمالها :

لقياس ثقل جسم ما يعلق في الخطاف أو تؤثر عليه بالقوة التي نريد قياسها فيستطيل الناضض ويشير المؤشر إلى قيمة الثقل أو القوة.

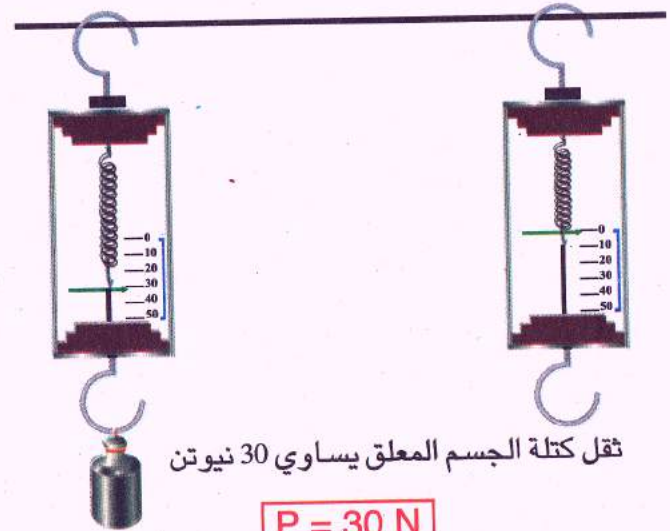

ثقل كتلة الجسم المعلق يساوي 30 نيوتن

$$P = 30 \text{ N}$$

(II) الحالة الحركية لجملة ميكانيكية خاضعة لقوة :

1- الحالة الحركية :

أ- أثرتنا على العربة الساكنة فوق الطاولة بقوة ($F = 50\text{ N}$). فتحررت الى جهة القوة بسرعة معينة.

ب- أثرتنا عليها بقوة اكبر ($F = 80\text{ N}$) فتحررت بسرعة معينة اكبر.

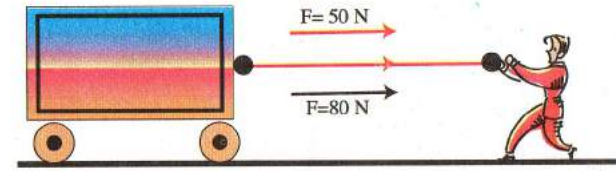

النتيجة: إذا خضعت جملة ميكانيكية لفعل قوة تحركت أو تغيرت حالتها الحركية

2- الحالة السكونية :

من المعروف أن أي جملة ميكانيكية (جسم) لا تخضع لفعل ميكانيكي خارجي (قوة) إنها تبقى ساكنة أو تتحرك حركة مستقيمة منتظمة (سرعتها ثابتة)

1-2 : تأثير قوتين متساويتين ومتعاكستين

تجربة. نؤثر على جسم ساكن وعربة متحركة بقوتين كما هو مبين على الشكلين،

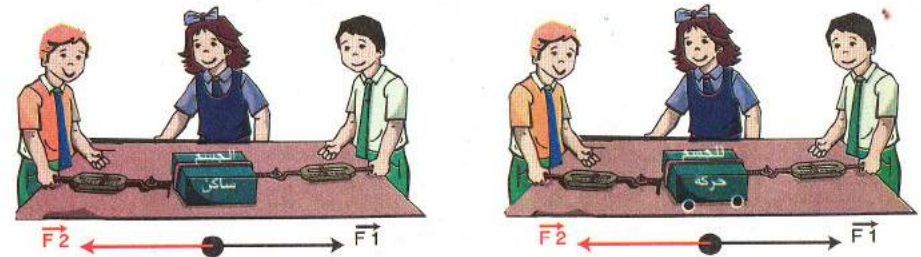

النتيجة: الجسم الخاضع لتأثير قوتين متساويتين ومتعاكستين مباشرة لا تتغير حالته الحركية لأن محصلة القوتين معدومة

$$F_1 = F_2 \quad \text{لأن} \quad F_1 - F_2 = 0$$

مثال : جسم فوق الطاولة: تؤثر عليه قوة جذب الأرض (الثقل) إلى الأسفل وقوة رد

فعل الطاولة إلى الأعلى



2-2 : تأثير قوة ثابتة.

تجربة. ننجز التجربة كما هو مبين في الشكل

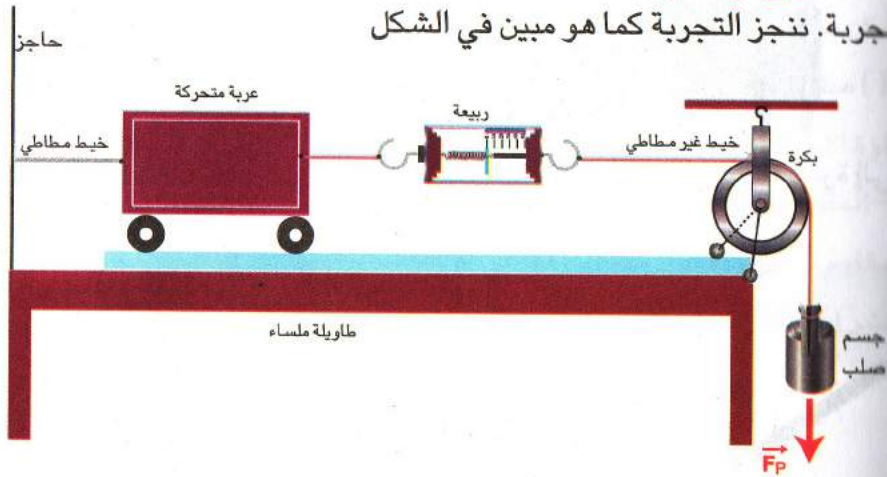

الملاحظة : نلاحظ أن مؤشر الربيعه يشير دائماً إلى نفس القيمة (مقدار ثابت)

خلال الحركة، و العربة تتحرك حركة مستقيمة منتظمة

النتيجة: بمأن سرعة الحركة ثابتة إذن القوة المحركة للعربة لم تتغير ومنه

القوة لتي أثره عليها معدومة

الخلاصة : الجملة الميكانيكية الخاضعة لقوة معدومة $F=0$ تكون ساكنة

أو تتحرك حركة مستقيمة منتظمة في مرجع معين

- كل جسم ساكن أو يتحرك حركة مستقيمة منتظمة لا يخضع لقوة

- كل جسم يتحرك بحركة مستقيمة غير منتظمة يخضع حتماً لقوة

مجموعة البصمة لفيزياء المتوسط

الإحتكاك

الإشكالية: ماهو الإحتكاك؟

الفرضيات: لاحظ الصورة المقابلة



جسم متحرك

السطح

التجربة: نترك كرة حديدية على منحدر دون قذفها تنزلق و تتحرك منحدره إلى الأسفل.

سؤال: ماذا يحدث لها على السطح الأفقي؟

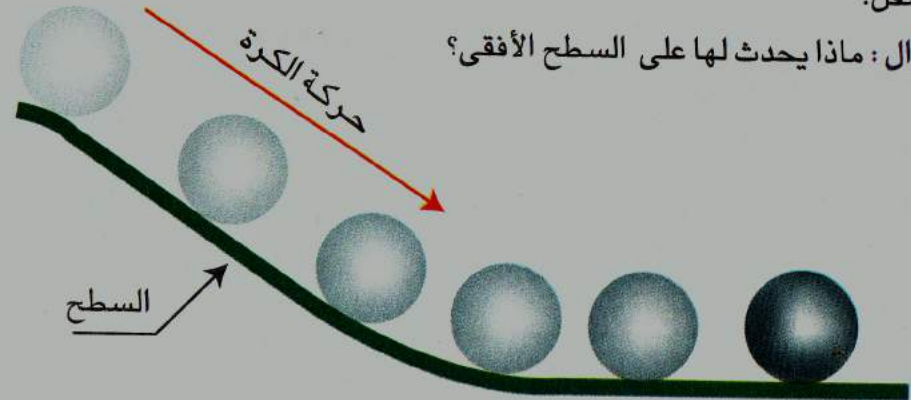

الملاحظة: تتوقف الكرية بعد قطع مسافة معينة

السبب: تأثرها بفعل ميكانيكي ناتج عن السطح الذي تتحرك عليه بحيث

هذا السطح يقلل من سرعتها حتى تتوقف نهائيا

النتيجة: يسمى هذا الفعل بالإحتكاك تنتج (تنشأ) عن تلامس بين جسم متحرك (كرة) و السطح الذي يتحرك عليه (منحدر)

أ) مفهوم الإحتكاك:

هو الفعل الميكانيكي الناتج عن تلامس جملتين ميكانيكيتين أثناء الحركة أو هو الفعل المتبادل بين جملتين ميكانيكيتين بالتلامس في حالة الحركة وهو مرتبط ب:

سطح التلامس:

- إذا كان أملس كان الإحتكاك ضعيف.

- إذا كان خشنا كان الإحتكاك قوي.

يمكن نمذجة كل فعل ميكانيكي بقوة إذن نسمي الإحتكاك **بقوة الإحتكاك**

ب) مظاهر الإحتكاك:

لقوة الإحتكاك مظهران:



أ- المظهر المقاوم: هو الإحتكاك

المقاوم للحركة ويكون معاكس لها في الاتجاه

يعتبر إحتكاك مضر لأنه يعرقل الحركة.

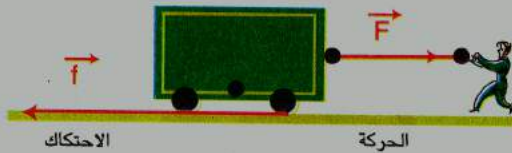

- نميز فيه حالتين:

أ-1: الإحتكاك الصلب (الجاف): يكون بين جملتين كلاهما من مادة صلبة

ونمثله بقوة ثابتة

- أضراره:

- تآكل الأجسام المحاكة.

- انتشار الحرارة

- التقليل من الإحتكاك المضر:

يقلل من الإحتكاك بإستعمال التدرج عوض الانسحاب في الحركة كذلك تشحيم

الأجسام المتحاكة:

1-2: الاحتكاك المائع (السائل-الغاز) : بين صلب وسائل أو غاز وهو ضعيف مقارنة

بالاول يمثل بقوة قيمتها تتغير بتغير قيمة السرعة

مثل حركة القوارب فوق الماء والتزلج على الثلج:



(2) المظهر المحرك : هو الاحتكاك المساعد على الحركة.

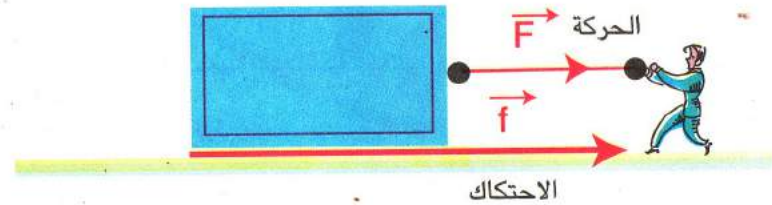

دوره:

يساعد على الالتصاق بالجسم و الحركة عليه بحيث يمنع الانزلاق.

إن الاحتكاك المحرك مفيد نمثله بقوة لها نفس جهة الحركة

أمثلة،

1- حركة الأجسام على الأرض وعدم إنزلاقها لذلك تكون العجلات ذات مجاري وأحذية الاعيين ذات نتوءات لتقوية الإحتكاك



2 - في نقل الحركة بالإحتكاك بحيث لا يمكن أن تنتقل الحركة من الدوالب القائد إلى المقتاد بدون الإحتكاك

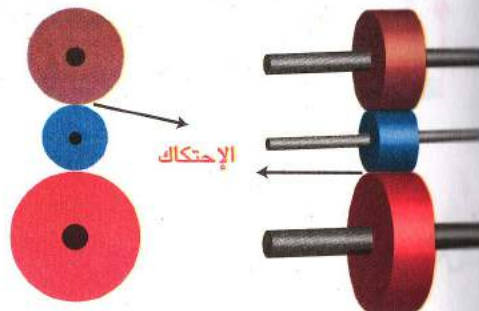
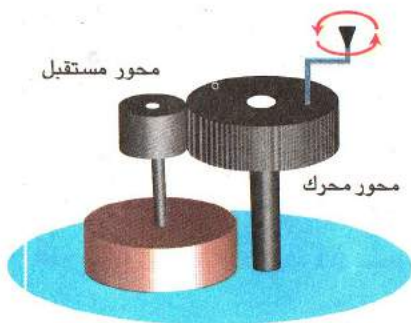

الآلات البسيطة

(I) تعريفها: هي الأدوات التي يستعملها الإنسان في انجاز أعماله اليومية وهي بسيطة التركيب سهلة الاستعمال وتقلل من القوة المبذولة

(II) القوى المؤثرة في الآلات البسيطة.

الآلة البسيطة كجملة ميكانيكية عند إستعمالها تخضع لتأثير قوتين

1- القوة الأولى: ناتجة عن المستعمل تسمى **القوة المحركة** رمزها (F1)

2- القوة الثانية: ناتجة عن الجملة (الجسم) التي ينجز عليها تسمى

القوة المقاومة رمزها (F2)

3- القوتان تؤثران حول نقطة ثابتة في الآلة تسمى **نقطة الارتكاز** رمزها (M)

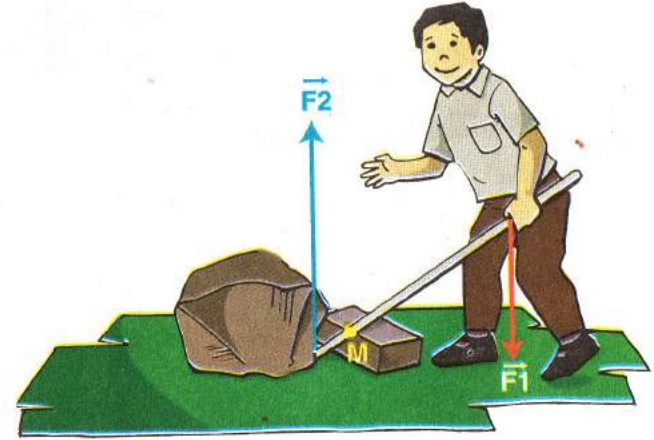

(III) أنواعها: تقسمها إلى نوعين هما: (الروافع و المستوي المائل)

1) الروافع: تنقسم إلى ثلاثة أنواع وهذا حسب موقع القوة المحركة F1

والمقاومة F2 بالنسبة لنقطة الارتكاز M

النوع الأول: نقطة الارتكاز M محصورة بين القوة المحركة F1 والقوة المقاومة F2

مثل المقص، الكلاب، البكرة الثابتة

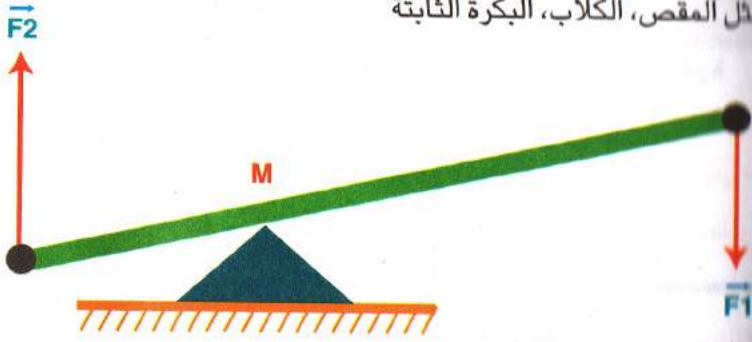

النوع الثاني: القوة المقاومة F2 محصورة بين القوة المحركة F1 ونقطة الارتكاز M



مثل النقالة، البكرة المتحركة، سكين الخباز

النوع الثالث: القوة المحركة F1 محصورة بين القوة المقاومة F2 ونقطة الارتكاز M

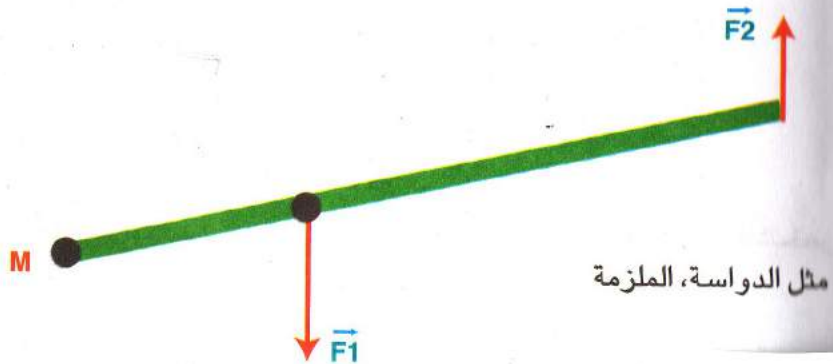

مثل الدواسة، الملازمة

التمارين

(1) املأ الفراغات بالكلمات المناسبة

- 1- يكون الفعل ميكانيكيا إذا حدث 3- نمذج القوة بـ.....
2- نموذج الفعل ميكانيكي..... 4- تاثير الارض على الجسم يسمى.....

(2) لسحب صندوق اثر عمر بقوة مقدارها (60 N) مثل هذه القوة بشعاع
بأخذ سلم الرسم الأتي: $10\text{ N} \xrightarrow{\text{يقابله}} 1\text{ Cm}$

(3) لدينا شعاع يمثل قوة F طوله (8 Cm) إذا كان مقياس الرسم المستعمل
هو لكل $4\text{ N} \xrightarrow{\text{يقابله}} 1\text{ Cm}$. احسب مقدار القوة؟

(4) جسم ثقله (P = 150 n) مثله بشعاع بعد اختيار سلم الرسم المناسب

(5) ماهي العوامل التي تتحكم في قيمة قوة الاحتكاك؟

(6) - ماهي الحالة التي يكون فيها الاحتكاك ضارا؟

- ماهي الحالة التي يكون فيها الاحتكاك مفيدا؟

(7) اثر محمد على جسم ساكن بقوة مقدارها (F1=10 n) فتتحرك ثم اثر عليه
سيد على بقوة ثانية فسكن.

- ماهي قيمة القوة التي اثر بها محمد على الجسم؟

- ماهي جهتها بالنسبة للقوة الأولى؟

- مثل القوتين بشعاعين باستعمال سلم الرسم الأتي

$1\text{ N} \xrightarrow{\text{يقابله}} 0.5\text{ cm}$

- كيف يجعل محمد الجسم يتحرك مجددا إلى جهته؟

(2) المستوى المائل:

سطح مائل عن المستوى الأفقي بزاوية معينة. يسمح لنا برفع الأجسام ببذل قوة

محركة F_1 اقل من القوة المقاومة F_p

القوى المؤثرة على المستوى المائل:

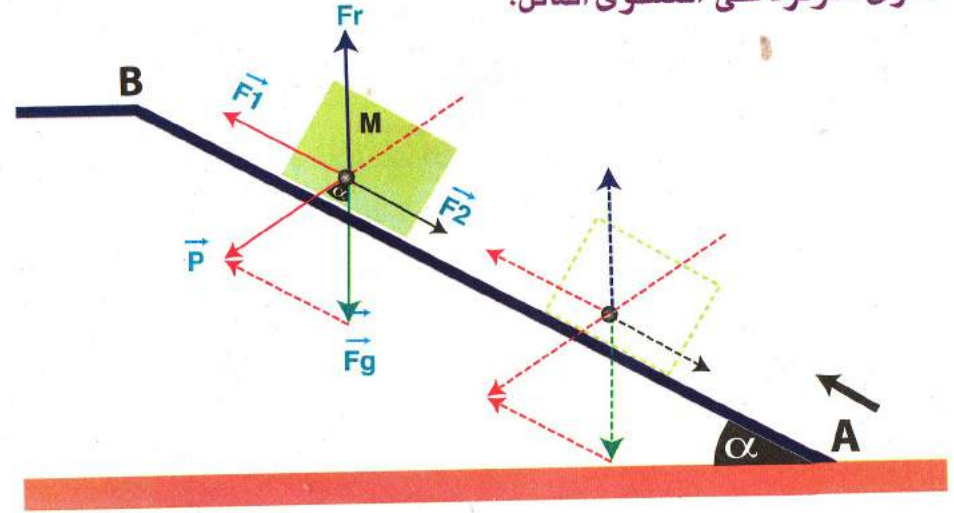

نعتبر الجسم M جملة ميكانيكية القوى المختلفة المطبقة و المؤثرة موضحة
على الشكل حيث:

- F_1 شعاع قوة السرعة المحركة

- F_2 شعاع مجموعة قوى الإحتكاك المؤثرة على السطح

- F_r قوة رد الفعل للجسم

- F_g قوة جذب الأرض

- P قوة المقاومة (ثقل الجسم)

- AB مستوى مائل (منحدر) يميل عن الأفق بزاوية α .

- α هي زاوية ميل المستوى حيث تعتمد عليها قيمة القوة المحركة للشخص

المؤثرة على الجسم بالنسبة للقوة المقاومة.

الحلول

(1) املاء الفراغات بالكلمات المناسبة

- 1- يكون الفعل ميكانيكيا إذا حدث **تحويل طاقي للجمله** 3- نمذج القوة بالشعاع
2- نمذج الفعل ميكانيكي **القوة** 4- تأثير الارض على الجسم يسمى **ثقل الجسم**

(2) سلم الرسم كل 10 n يقابله 1Cm

60 n يقابله xCm

$$x = (60 \text{ n} \times 1 \text{ cm}) / 10 = 6 \text{ cm}$$

$$F = 60 \text{ N}$$

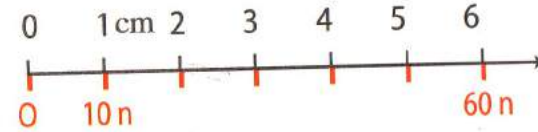

التمثيل بالشعاع

6 Cm يقابله 60 n

(3) حساب مقدار القوة

1Cm يقابله 4 n

8 Cm يقابله x n

$$x = (8 \text{ cm} \times 4 \text{ n}) / 1 \text{ cm} = 32 \text{ n}$$

$$F = 32 \text{ N}$$

(4) تمثيل القوة بالشعاع

إختيار مقياس الرسم المناسب

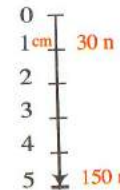

1Cm يقابله 30 n

x Cm يقابله 150 n

$$x = (1 \text{ cm} \times 150 \text{ n}) / 30 \text{ n} = 5 \text{ cm}$$

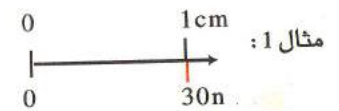

مثال 1:

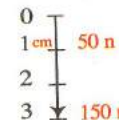

$$x = (1 \text{ cm} \times 150 \text{ n}) / 50 \text{ n} = 3 \text{ cm}$$

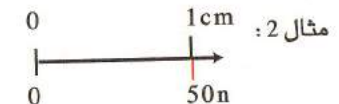

مثال 2:

(5) العوامل التي تتحكم في قيمة قوة الاحتكاك

- 1 - سطح التلامس (املس - خشن)
- 2 - قوة تأثير سطح على أخر السيارة (الصغيرة لا تنطلق رغم تشغيل محركها ودوران عجلاتها لما يكون المستوى أملس أما إذا كان خشن يؤثر على عجلاتها فيدفعها)
- 3 - نوع السطح صلب أو مائع

(6) الحالة التي يكون فيها الاحتكاك ضارا

- عندما يكون مقاوم للحركة
- الحالة التي يكون فيها الاحتكاك مفيدا
- عندما يكون مساعد للحركة

(7) قيمة القوة التي أثر بها محمد على الجسم تساوي قيمة القوة التي أثر بها

سيد على تساوي 10 N, جهتها معاكسة لها

- ليجعل محمد الجسم يتحرك لجهته مرة أخرى يجب أن يزيد من قيمة قوته

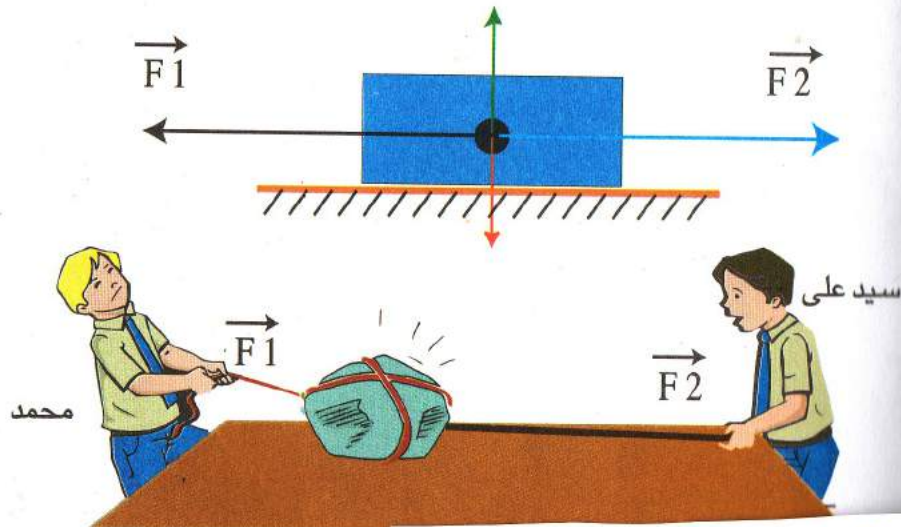

مجموعة البصمة لفيزياء المتوسط

الظواهر الكهربائية

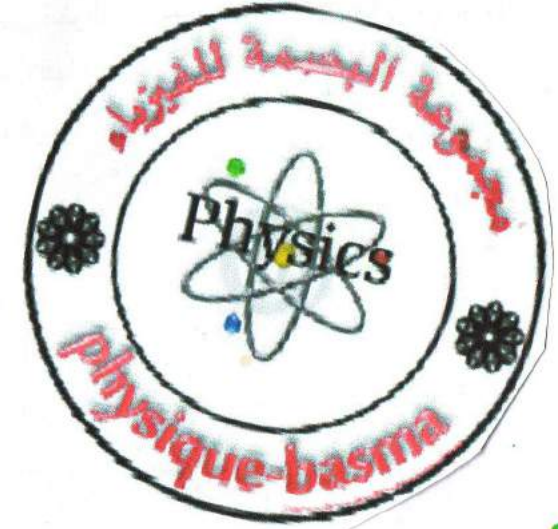

مجموعة البصرة لفيزياء المتوسط

الشحنة الكهربائية

I - مفهوم الكهرباء الساكنة:

الكهرباء الساكنة علم يهتم بدراسة الشحنات الكهربائية (الالكترونات) وهي في حالة السكون.

II - مفهوم الشحنة الكهربائية و التهرب:

الأجسام في حالة العادية تكون متعادلة كهربائيا (لا تملك الكهرباء) وإذا تعرضت لتأثير ما يمكن أن تكسب شحنة كهربائية (كمية من الكهرباء) ونقول عنها أنها تكهربت

إن الشحنة الكهربائية هي كمية من الكهرباء إذا اكتسبها الجسم تكهربا

طرق التهرب: هي ثلاثة

1- التهرب بالدلك (الإحتكاك)

تجربة: قم بدلك قضيب بلاستيكي بقطعة من الصوف ثم قربه إلى أجسام خفيفة مثل قصاصات من الورق
الملاحظة: إنجذاب قصاصات الورق من القضيب

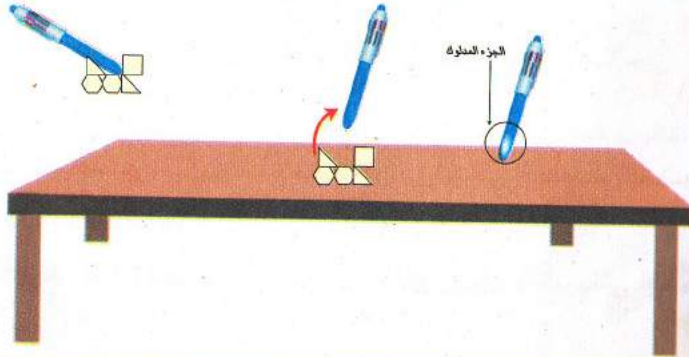

النتيجة: الجزء المدلوك أصبح مكهرب (مشحون)

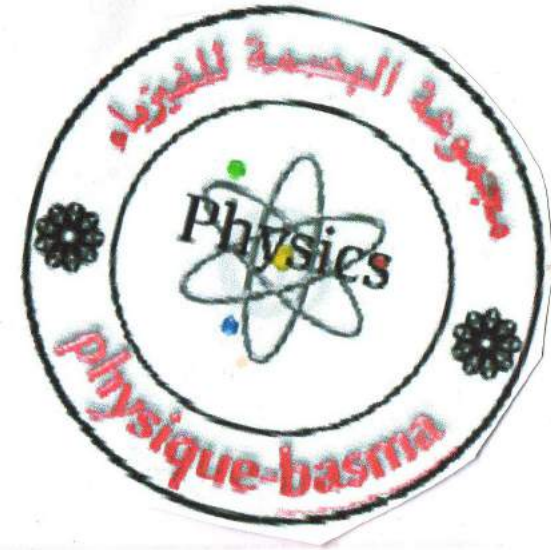

مجموعة البصرة لفيزياء المتوسط

2- التكهرب باللمس:

تجربة: نقرب قضيب (قلم بلاستيكي) المشحون إلى كرية من نخاع البليسان المعلقة بخيط حريري.

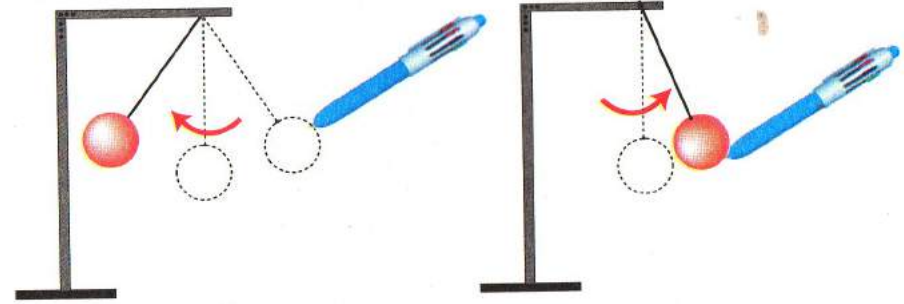

الملاحظة:

- انجذاب الكرية إلى قضيب البلاستيكي
- بعد مدة قصيرة من التلامس نلاحظ نفور الكرية من القضيب (قلم بلاستيكي)

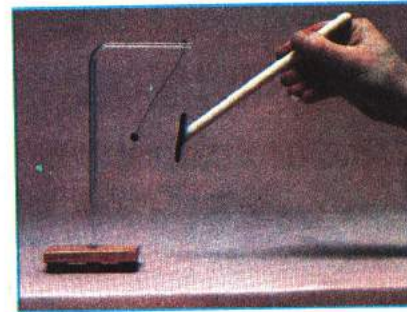

النتيجة: كرية نخاع البليسان قد تكهربت بالتلامس

3- **التكهرب بالتأثير:** كل جسم مشحون يؤثر في الأجسام المتواجدة في مجاله وتولد فيها شحنة كهربائية دون التلامس
تجربة: نقرب من الصفيحة المعدنية للكاشف الكهربائي جسما مشحونا دون ملامستها

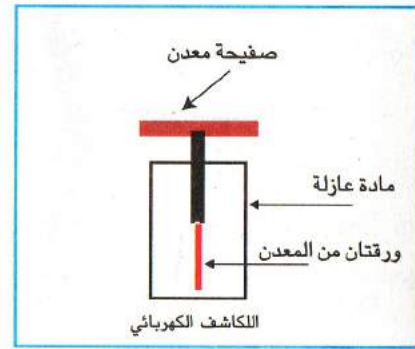
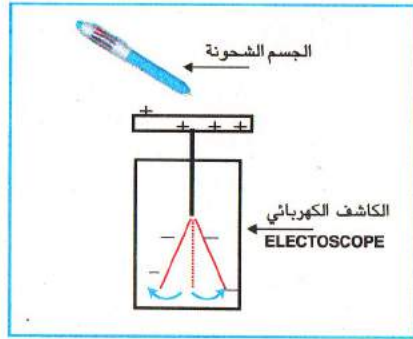

الملاحظة: نلاحظ تنافر الورقتان المعدتين (إنفراجهما)

النتيجة الورقتان المعدتين شحنتا بالتأثير

III- الأفعال المتبادلة بين الأجسام المشحونة

تجربة 1: نقرب قضيبين من الزجاج المشحونين إلى بعضهما (أ)
الملاحظة: نلاحظ تنافر وتدافع القضيبين عن بعضهما

تجربة 2: نقرب قضيبين من الأيونيت المشحونين إلى بعضهما (ب)
الملاحظة: نلاحظ تنافر وتدافع القضيبين عن بعضهما

تجربة 3: نقرب قضيب من الزجاج المشحون إلى قضيب من الأيونيت (ج)

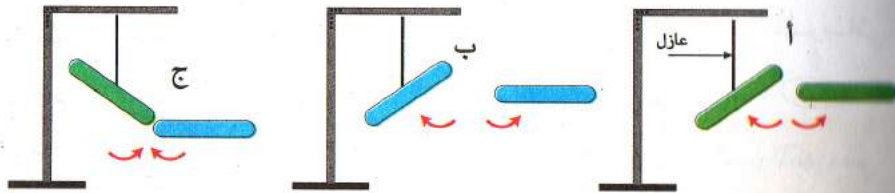

الملاحظة: نلاحظ أن القضيبين يجذبان إلى بعضهما

نموذج مبسط للذرة

أ- مفهوم الجسم المادي:

الجسم المادي عبارة عن شيء ملموس مثل: حجر - ماء - خشب يتكون من دقائق صغيرة تدعى الجزيئات وهي غير مستمرة قابلة للوزن.

II - تعريف الجزيء: الجزيء هو أصغر جزء في المادة، يتكون من جسيمات متناهية في الصغر تدعى الذرات.

أمثلة: جزء ملح الطعام (NaCl)، جزيء الماء (H₂O)، جزيء غاز الميثان (CH₄)، جزيء كبريت الحديد (FeS).

III - تعريف الذرة: الذرة هي أصغر مكون لجسم ما. بحيث لا تقبل الانقسام وتتكون من قسمان.

أمثلة: ذرة كربون (C)، ذرة الهيدروجين (H)، ذرة النحاس (Cu)، ذرة الزنك (Zn).

IV - مكونات الذرة: تشبه الذرة في تركيبها النظام الشمسي و كواكبه التي تدور حول مداراتها المختلفة.

مثال 1: عند فحص ذرة الهيدروجين (H) بالمجهر الإلكتروني نجد أنها تنقسم إلى قسمين:

أ- قسم داخلي يدعى النواة، تحتوي على: - بروتون

- نيوترون

ب- قسم خارجي يدعى الإلكترون يدور ويطوف حولة النواة في المدار

النتيجة: نستنتج أن هناك نوعين من الشحنات الكهربائية مختلفتين بحيث أصرح أن:

- للزجاج شحنة كهربائية موجبة (+)

- للأيونيت شحنة كهربائية سالبة (-)

ومنه الأجسام الكهربائية المشحونة بنفس النوع من الكهرباء تتنافر أما الأجسام الكهربائية المشحونة بنوعين مختلفين من الكهرباء تتجاذب

IV - المواد الناقلة و العازلة للكهرباء

تجربة: نركب دارات كهربائية كما هو مبين في الشكل 5

الملاحظة: في الداراتين (أ و ب) يشتعل المصباح أما في الدارة (ج) لا يشتعل المصباح.

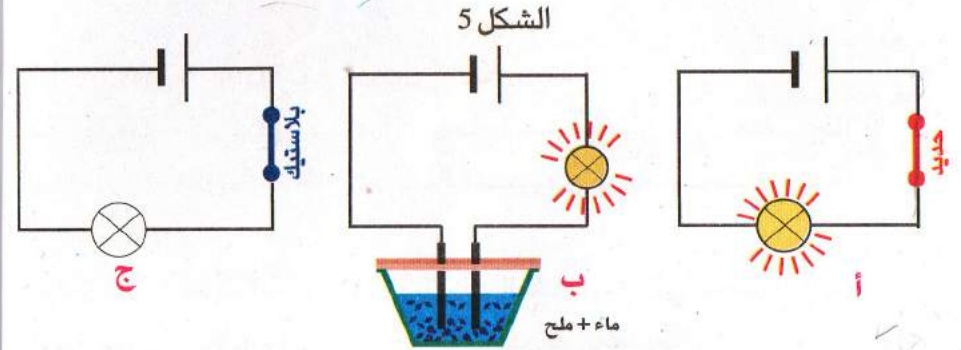

التفسير: الحديد و المحلول يحتويين على الشحنات الكهربائية ويتشكل فيها التيار الكهربائي و نسمي هذه المواد بالناقلة للكهرباء أما البلاستيك فلا يحتوي على تلك الشحنات لذلك لم يتشكل فيه التيار الكهربائي تسمى هذه المادة عازلة.

النتيجة: إذن الشحنات الكهربائية (الإلكترونات) التي تشكل التيار الكهربائي عند انتقالها لا تنتج فقط عن المولد بل تنتج أيضا عن النواقل

الملاحظة: تختلف الذرات فيما بينها في عدد الإلكترونات بحيث لكل ذرة عدد خاص ببيها من الإلكترونات
مثال 2: ذرة الكربون تحتوي على ستة إلكترونات
 لحظ الشكل التالي:

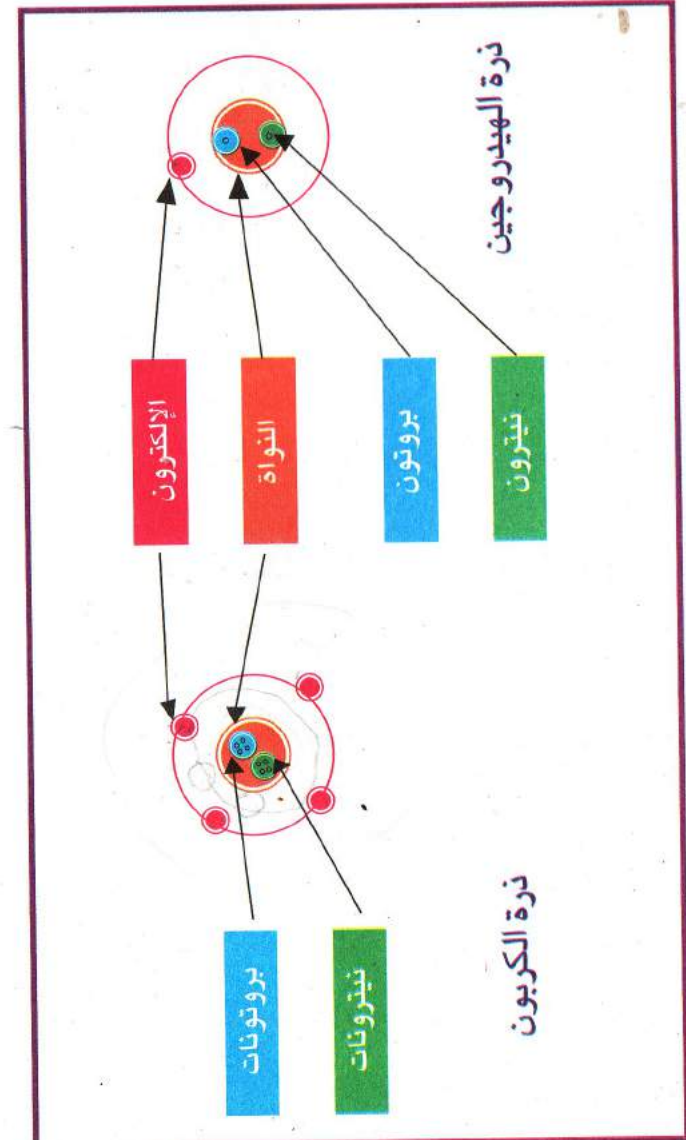

الإلكترونات :

الإلكترونات هي جسيمات "دقائق" صغيرة جدا متناهية في الصغر تطوف وتدور حول النواة في مداراتها المختلفة، كل منها يحمل شحنة كهربائية سالبة. (e-)

شحنة الإلكترون e = $1,6 \times 10^{-19}$ - Colombe

انواع الإلكترونات على المدارات كما يلي:
 المدار الأول: يحمل 2 الكترون
 المدار الثاني: يحمل 8 الكترون
 المدار الثالث: يحمل 8 إلى 18 الكترون.....الخ

- تعادل الذرة كهربائيا:

الذرة الكهربائية في الحالة العادية تكون متعادلة كهربائيا لأنها تحتوي على عدد الشحنات الموجبة في النواة يساوي إلى عدد الشحنات السالبة للإلكترونات

V - نمذجة الذرة: تمثل الذرة بالنموذج الآتي

مثلا، تمثيل ذرة الهيدروجين أصغر ذرة تحمل إلكترون واحد وتكتب ب: H

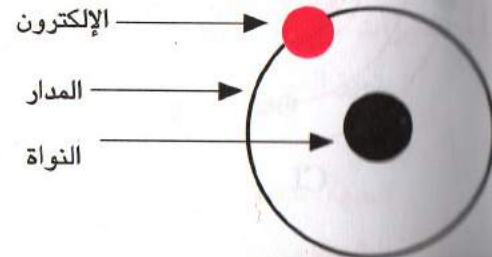
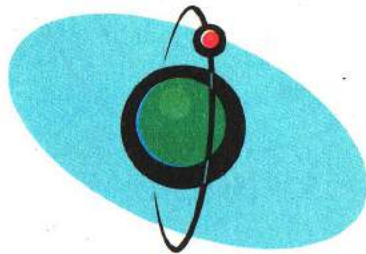

التأثير المتبادل بين التيار الكهربائي و المغناطيس

أ- الحقل المغناطيسي المتولد عن التيار الكهربائي :

تجربة أورستيد: نضع إبرة مغناطيسية على ساق عمودي أسفل ناقل مكشوف موصل في دائرة كهربائية : لاحظ الشكل

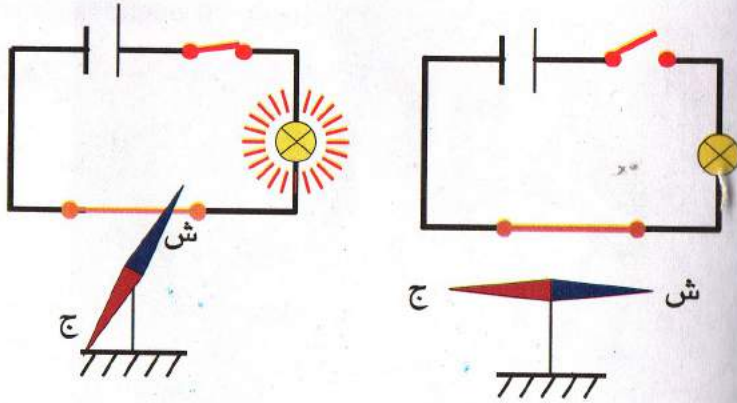

الملاحظة:

تنحرف الإبرة المغناطيسية عند مرور التيار الكهربائي في الناقل:

النتيجة: عند مرور التيار الكهربائي في الناقل تولد في الفضاء المحيط به حقل (مجال) مغناطيسي

أ- مميزات المجال المغناطيسي:

يتميز المجال المغناطيسي بـ:

الجهة: تتعلق بجهة التيار الكهربائي و شكل الناقل الذي يمر فيه التيار.

الشدة: بشدة التيار الكهربائي و أبعاد الناقل .

- تطبيق:

مثل الذرات الأتية بنموذج الذرة:

ليثيوم Li_3

الأكسجين O_8 ، الألومنيوم Al_{13}

الصوديوم Na_{11} ، الكلور Cl_{17}

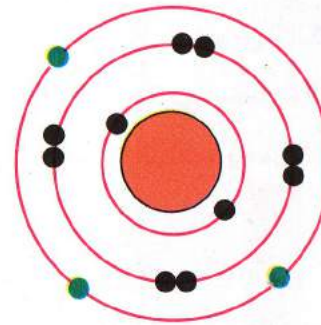
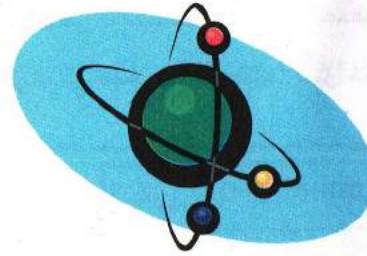

Al_{13}

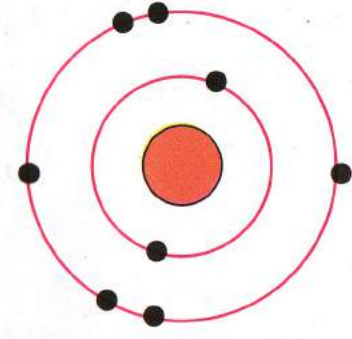

O_8

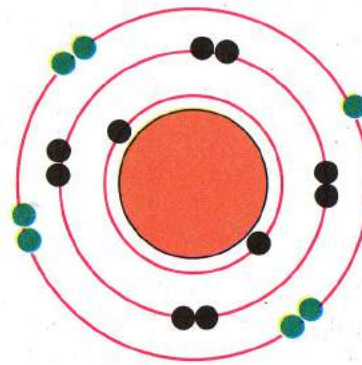

Cl_{17}

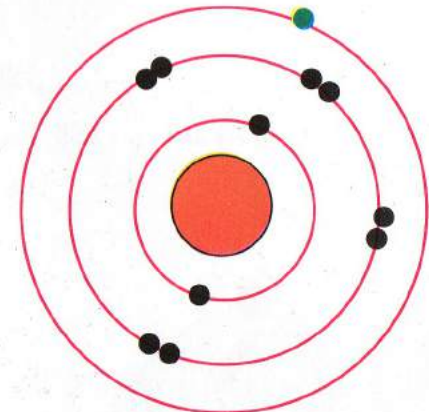

Na_{11}

III- المجال المغناطيسي المتولد في الوشيجة:

IV- فعل الحقل المغناطيسي على التيار الكهربائي

1- تعريف الوشيجة: الوشيجة عبارة عن سلك نحاسي ملفوف لفا دائريا (حلزونيا) تجربة : الوسائل المستعملة:

منتظما على مادة عازلة، عند مرور التيار الكهربائي فيها تصبح لها:

- قطبان (الوجه الشمالي و الجنوبي)

- المجال المغناطيسي (خطوط المجال)

- مغناطيس على شكل حرف U

- ناقل مستدير من النحاس AB قابل للحركة موصل في دائرة كهربائية

نضع الناقل بين قطبي المغناطيس.

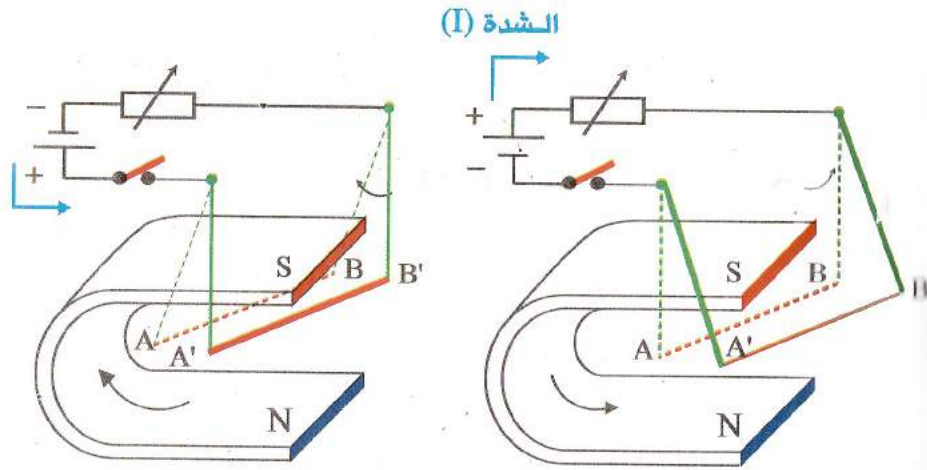

الملاحظات:

- عند مرور التيار الكهربائي في الاتجاه AB نلاحظ تحرك الناقل النحاسي إلى جهة معينة.

- عندما نعكس مرور التيار أو قطبي المغناطيس بقلب المغناطيس نلاحظ تغيير جهة حركة الناقل.

- أما إذا عكسنا التيار و المغناطيس في نفس الوقت نلاحظ عدم تغيير جهة حركة الناقل.

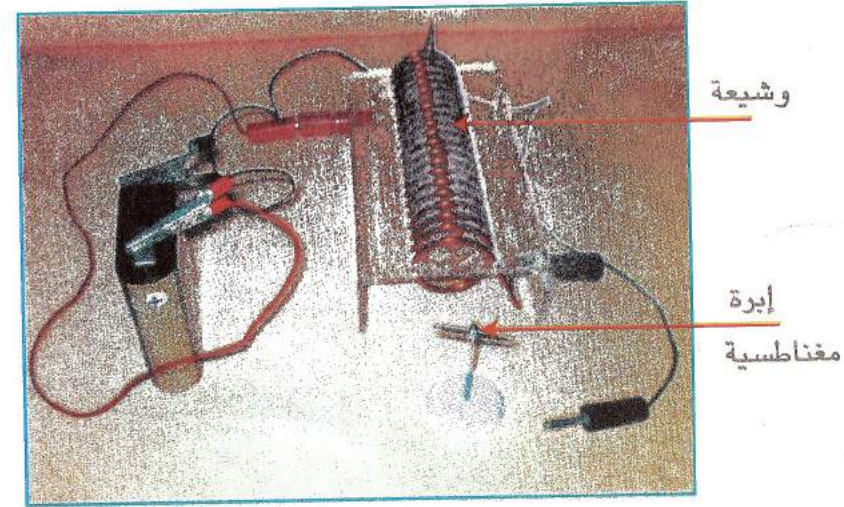

2- المجال المغناطيسي في الوشيجة:

خطوط المجال: في الداخل هي مستقيمات متوازنة و تمتد خارج الوشيجة بمنحنيات نتجة من الوجه الشمالي إلى الجنوبي

شدة المجال: تتناسب طرديا مع.

- شدة التيار الكهربائي

- عدد اللفات الوشيجة

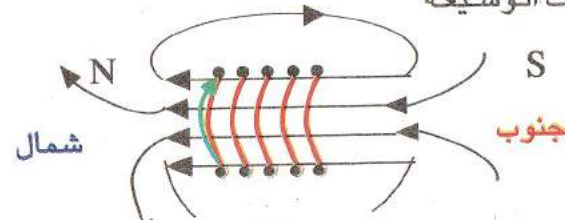

النتيجة: فعل الحقل المغناطيسي على تيار كهربائي عبارة عن قوة تسمى القوة الكهرومغناطيسية (F.E.M)

التوتر والتيار الكهربائيان المتناوبان

I- توليد التيار المتناوب: تجارب التحريض المغناطيسي:

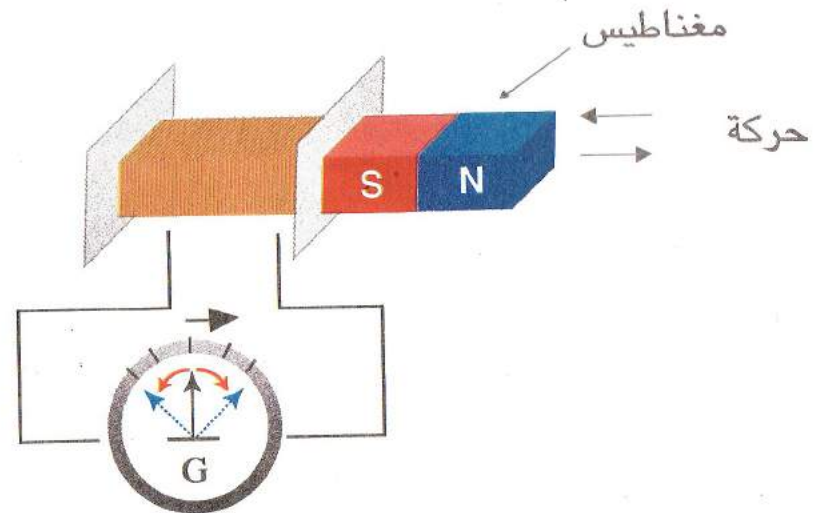
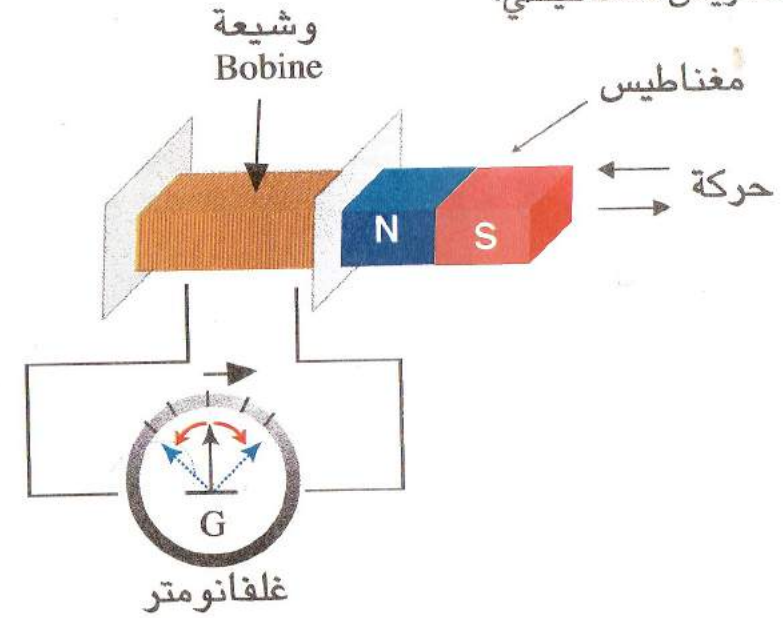

لأخذ وشيعة (Bobine) (B) فيها 1200 حلقة من سلك النحاس
و نربطها بين طرفي جهاز غلفا ني (Galvanomètre)
الحساس الذي يقيس لنا الشدات التيار الضعيفة جدا.

الإشكالية: قرب ثم بعد المغناطيس عن وجهي الوشيعة ، ماذا تلاحظ ؟
في (A.B.C.D)

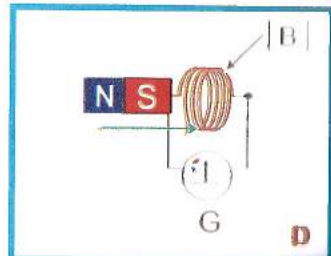
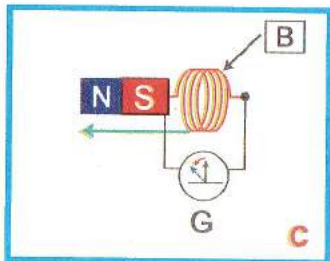
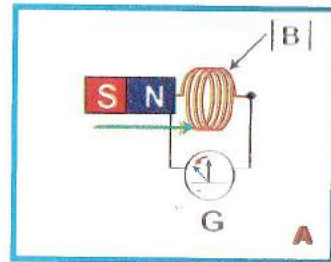
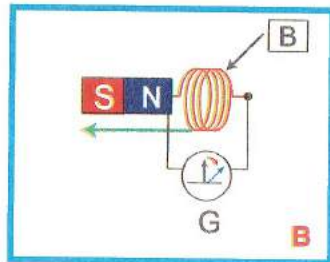
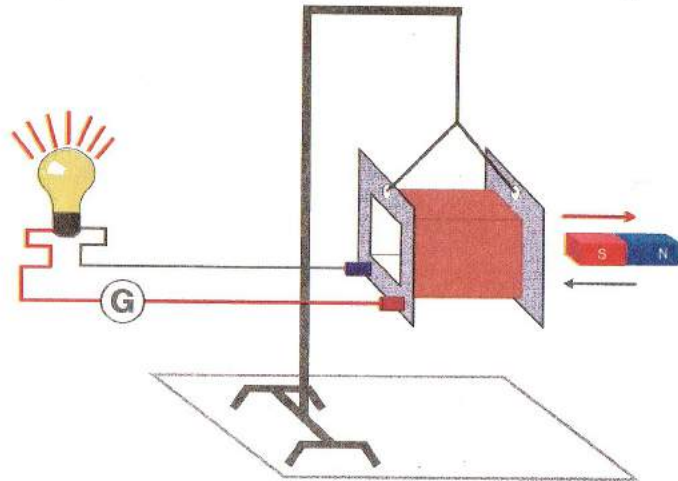

الملاحظة: نلاحظ انحراف مؤشر إبرة جهاز غلفاني.

التفسير: سبب انحراف مؤشر الجهاز دليل على توليد أو نشوء تيار كهربائي في الدارة.

النتيجة: نستنتج أن انحراف مؤشر الغلفاني دليل على إنتاج تيار و الذي مر في الدارة و هذا رغم عدم وجود أي مولد.

* تدعى هذه الظاهرة بظاهرة التحريض **الكهرومغناطيسي**.

- أ- يسمى التيار الناشئ في الوشعة بالتيار **المتحرض**
- ب- يسمى القضيب المغناطيسي **بالمحرض**
- ج- تسمى الوشعة **بالمتحرصة**

الخلاصة:

يكون التيار الكهربائي الناتج بظاهرة التحريض المغناطيسي متناوباً بتغير جهته

II - مفهوم التيار المتناوب :

التيار المتناوب هو تيار دوري تتغير جهته مرتين في كل دورة وينقل في كل من الاتجاهين الكمية نفسها من الكهرباء.

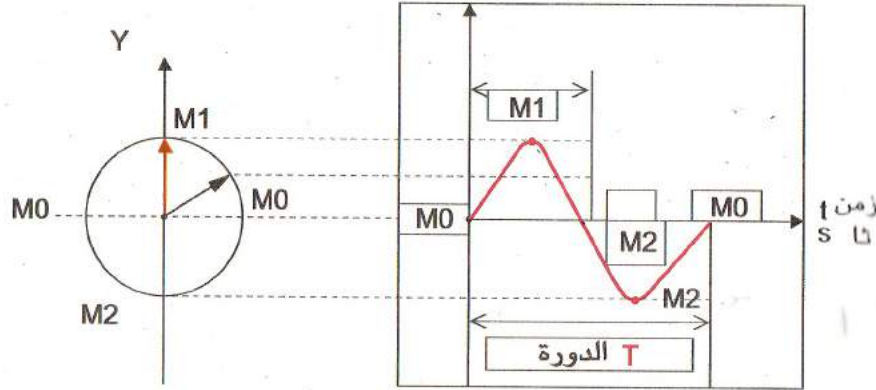

ملاحظة: تطبيق هذا التيار في المتناوبات الكهربائية (مثل دينامو الدراجة).

III - مقارنة التيار المتناوب (-) بالتيار المستمر (=) :

1 - التيار المستمر يتميز بـ:

- أ- إنتقاله إلى جهة واحدة دائماً من الموجب إلى السالب
- ب- شدته ثابتة المقدار و الجهة

مثال: في الأثر المغناطيسي تنحرف الإبرة المغناطيسية إلى جهة معينة. في الأثر الكيميائي صعود غاز الأكسجين في المصعد و غاز الهيدروجين في المهبط

2 - التيار المتناوب يتميز بـ:

- أ- تتغير جهته من الموجب إلى السالب عدة مرات في الثانية
 - ب- تتغير شدته و توتره بحيث لهما قيمة عظمى و قيمة صغرى
- مثال:** إهتزاز الإبرة المغناطيسية في نفس المكان في الأثر المغناطيسي، صعود غازين الأكسجين و الهيدروجين في كلا المسريين (المهبط، المصعد)

IV : تميز التيار المتناوب عن التيار المستمر.

– استعمال راسم الإهتزاز المهبطي

تجربة 1: 1- نأخذ ورق مطلي ب (NaNO_3) فينول فيتالين عديم اللون ونضع هذه الورقة فوق صفيحة من التوتياء "الزنك (Zn)"
– نمسك الجهاز ونحاول أن نزلج أو نحرك المسريين من الحديد فوق الصفيحة في الشكل. (1 و 2)

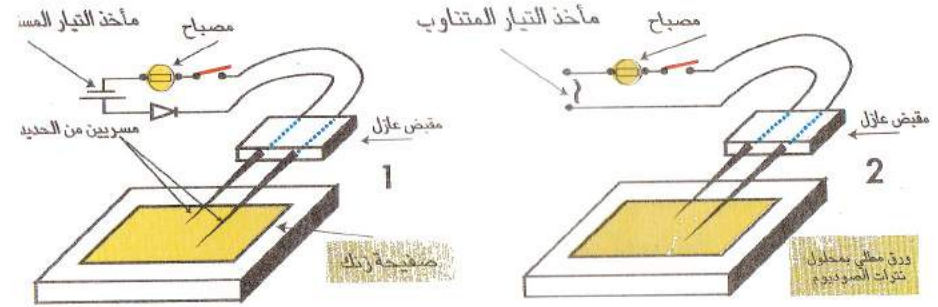
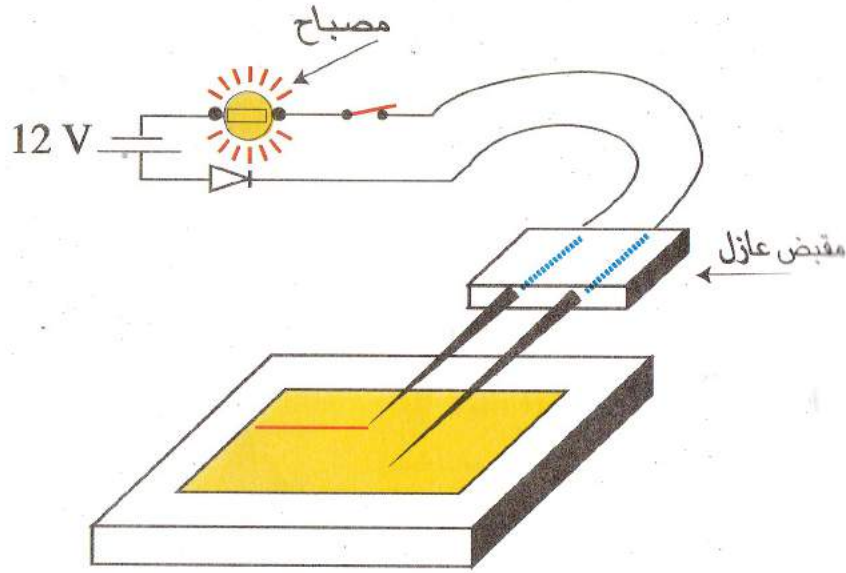

الملاحظة بالنسبة للتيار المستمر: (=)

1- نلاحظ أن السلك أو المسري الموصول بالقطب الموجب (+) يرسم لنا خط مستمر أحمر، أما المسري الموصول بالقطب السالب (-) لم يترك أي أثر.

تجربة 2: تغيير أقطاب المولد (لتغيير اتجاه التيار)

* يمكنك استعمال الصمام (diode) لتعيين اتجاه التيار

2- الملاحظة دائماً المسري المربوط بالقطب الموجب (+) هو الذي يرسم لنا الخط المستمر الأحمر.

الملاحظة بالنسبة للتيار المتناوب (~) (ش2)

1- نلاحظ أن كل مسري يرسم لنا خط متقطع أحمر بالترتيب وهذه القطع متساوية.

التفسير: إن التيار المتناوب هو تيار جيبى. الإلكترونات الحرة تتحرك حركة اهتزازية.

في كل دورة على الثانية فيه نوبتين، لهذا يرسم لنا راسم الاهتزاز المهبطي خطوط متقطعة.

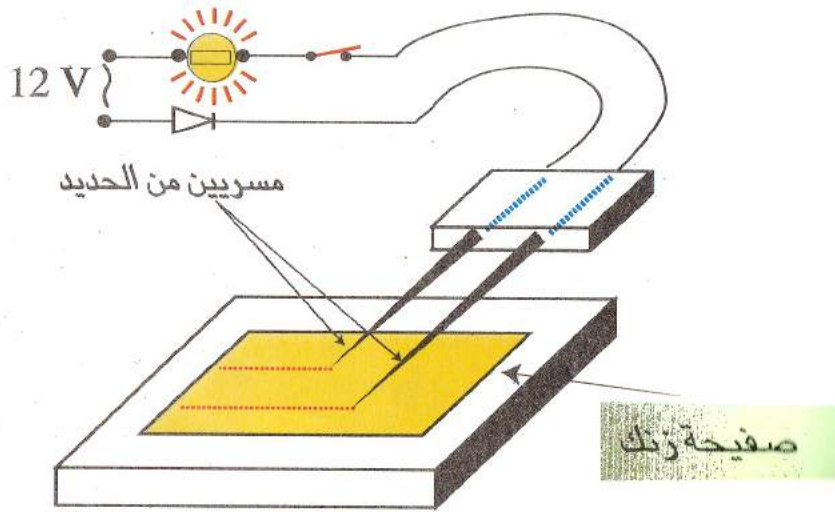

ظاهرة التحريض الكهرو مغناطيسي

1- كيفية إنتاج التيار في الدينامو

عندما تدور عجلة الدراجة تتحرك العجلة المسننة للدينامو (3) لاتصالها بها فيدور المغناطيس الدائم بسرعة.

ملاحظة: دوران المغناطيس مثل تقريبيه أو إبعاده من احدي وجهي أو قطبي الوشيعه في تجارب التحريض (A B C D) وبذلك يتولد في الوشيعه تيار كهربائي الذي ينتقل عبر المربطان أحدهما يظهر في الأسفل و الآخر بهيكل الدينامو الخارجي المربوط بهيكل الدراجة . وهكذا تتحول الطاقة الحركية الميكانيكية الى طاقة كهربائية ثم الى طاقة إشعاعية (ضوئية).

الخلاصة: 1- الدينامو بوجود: أ- قوة
ب- مغناطيس ← **ينشأ تيار كهربائي**

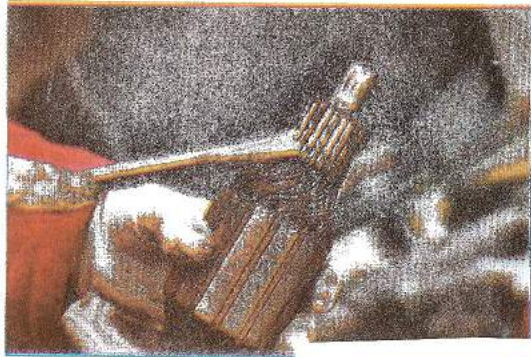
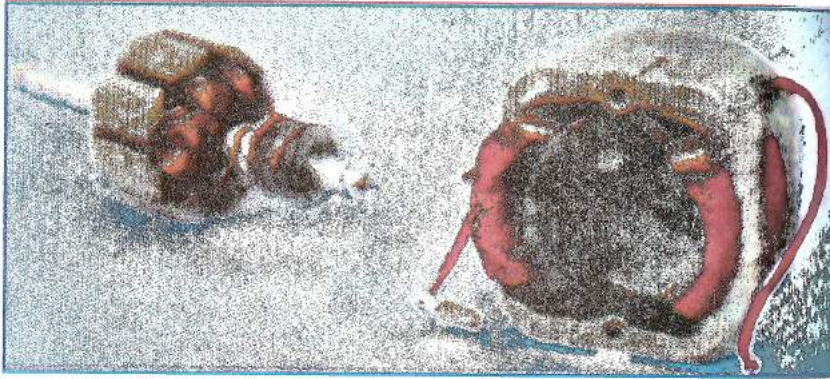

الاشكالية: يستعمل الدراج مصباح دراجته لإضاءة الطريق ليلا.

سؤال 1: فسر كيف يشتعل مصباح الدراجة ؟

جواب: يستعمل جهاز يدعي الدينامو.

1- مكوناته الأساسية

1- دولاب (عجلة مسننة)

2- وشيعة (جزء ثابت) سلكها ملفوف على النواة الحديدية

3- مغناطيس دائم (جزء متحرك)

4- قطبي دينامو

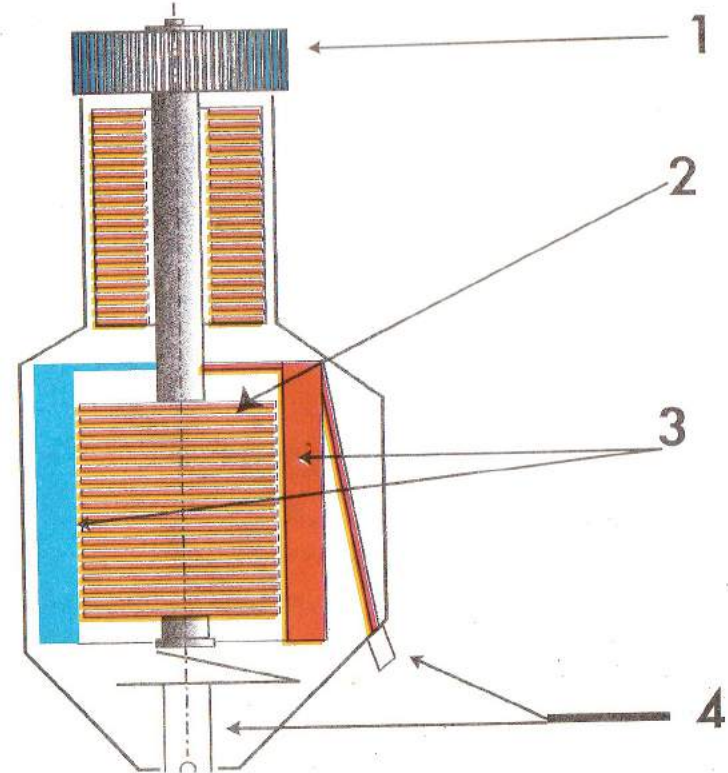

المنوب الكهربائي الدينامو

I - وظيفته (دوره):

إنتاج التيار الكهربائي بتحويل الطاقة الميكانيكية إلى الطاقة الكهربائية

II - مبدأ عمله: يعتمد عمله على ظاهرة التحريض الكهرومغناطيسي.

من أنواعه البسيطة دينامو الدراجة الذي يستعمل لأشعال المصابيح

III - عناصره

عناصره الأساسية. يتكون من عنصرين أساسيين هما

1- وشيعة كهربائية يمكنها الدوران حول محور متصل بعجلة دولاب أسطوانية

2- مغناطيس دائم متعدد الأقطاب يحيط بالوشيعة

ملاحظة: أحدهما ثابت و الآخر متحرك

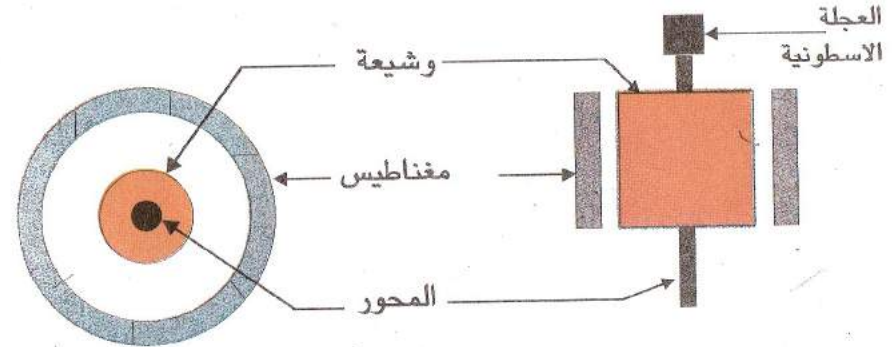

IV - كيفية عمل دينامو الدراجة.

عندما تلمس العجلة الأسطوانية للدينامو محيط عجلة الدراجة المتحركة وبفعل الاحتكاك تدور فتدور معها الوشيعة بين أقطاب المغناطيس فتحدث عملية التحريض الكهرومغناطيسي فينتج تيار كهربائي المتحرض وكلما زادت سرعة الدوران زادت شدة التيار المتحرض

١٧- مقارنة الدينامو بالمحرك الكهربائي

نلاحظ أن الجهازين يتركان من نفس العناصر الأساسية هما الوشيعة و المغناطيس بحيث يمكن لدينامو أن يلعب دور المحرك و العكس صحيح.

ملاحظة: إذا وصلنا مولد كهربائي مع الدينامو أنه يدور يصبح محركا.

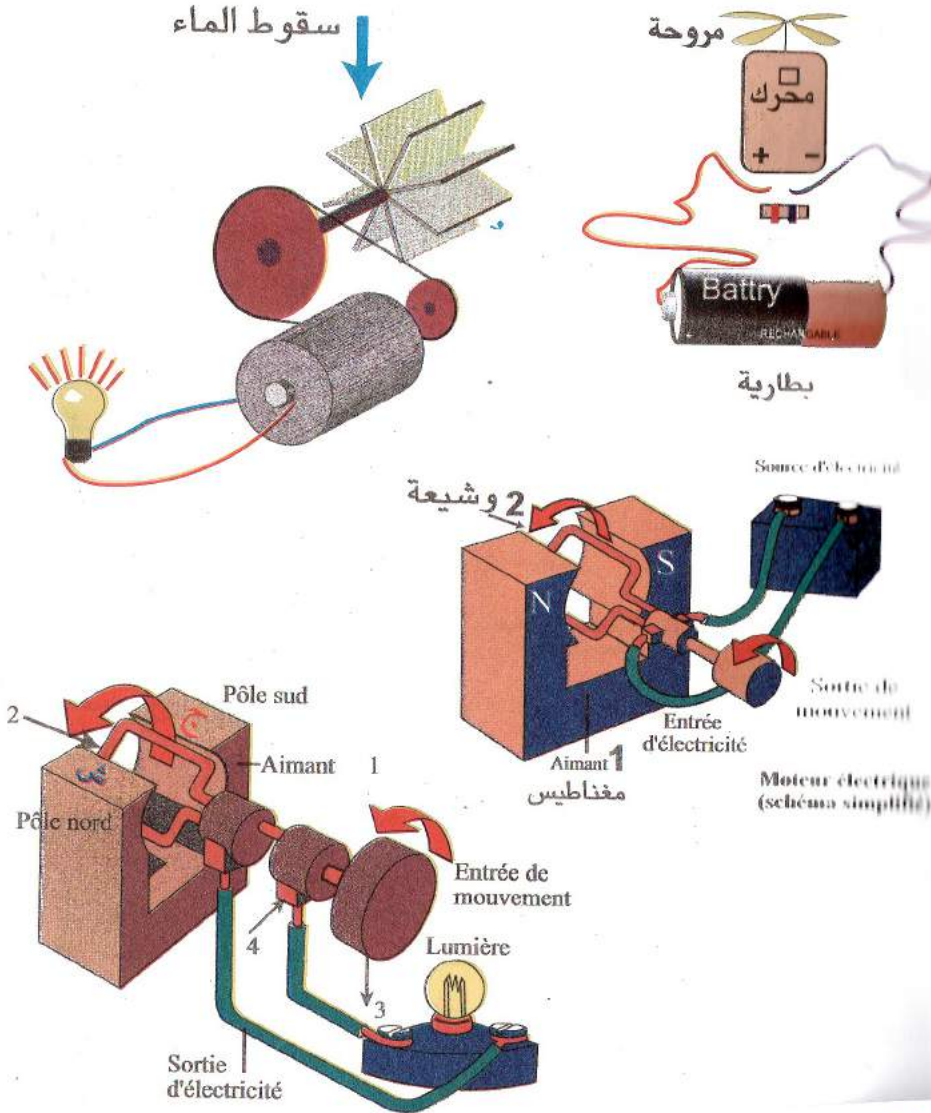

تطبيقات على الأمن الكهربائي

الاشكالية 1: ما هي الاحتياطات الأمنية المتخذة عند التعامل بالكهرباء؟
الفرضيات: الحلول المقترحة:

إغفال عن هذه الاحتياطات تؤدي إلى حوادث وعواقب خطيرة تصل حتى الموت زيادة عن الخسائر المادية الناتجة عن الخرائق التي تندلع في المنازل والمصانع بسبب الكهرباء.

لنبيه 1: يجب معرفة وظيفة المأخذ الأرضي (p.t) وأهميته في حماية الإنسان والأجهزة الكهرومغناطيسية.

2: يجب معرفة دور المنصهرات (fusible) في التركيبات الكهربائية.

3: يجب معرفة دور القاطعة واستعمالاتها.

الاشكالية 2: لماذا يحدث الانقطاع المفاجئ للتيار في المنزل؟
هل السبب المنصهرة 1 أم الفاصل 2 (القاطعة)؟

**إليك الشكلين التاليين: (I)، (II)

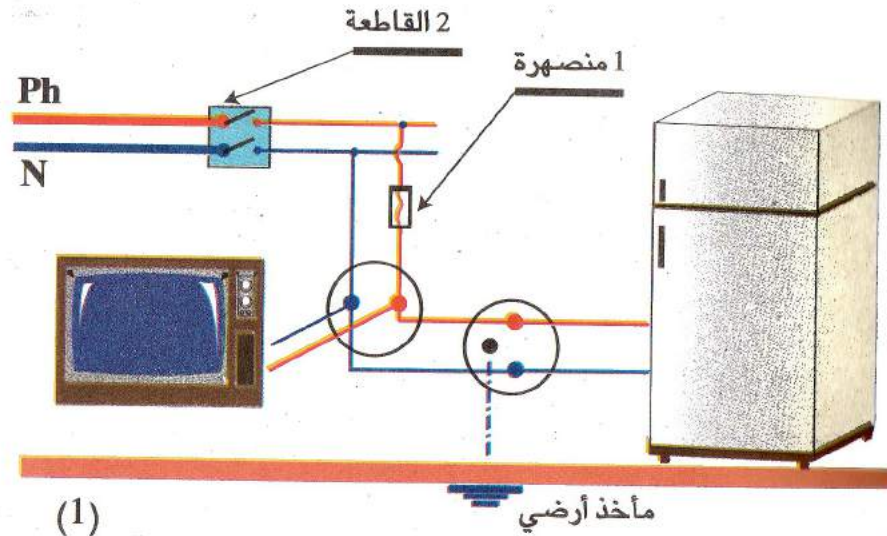

(1)

الأمن الكهربائي

تعتبر الكهرباء من أهم الإكتشفات فائدتها للإنسان، بحيث حدثت قفزة كبيرة جداً، في التطور التكنولوجي والعلمي بعد اكتشافها، وأصبحت وسيلة الحياة العصرية ولا يمكن الاستغناء عنها، لكن في نفس الوقت تعتبر الكهرباء مصدر خطر للإنسان

أهم أخطار الكهرباء:

– الصعق الذي يؤدي إلى الموت
– الحرائق والإنفجارات التي تؤدي إلى أضرار مادية كبيرة



أسباب حدوث الأخطار:

1- حدوث دائرة كهربائية مستقصرة (شرارة كهربائية)

التي تنتج عند تلامس مباشر بين ناقلين.

وإذا تعرض لها الإنسان حدث له الصعق

2- إشعال مصباح أو جهاز في مكان تسرب الغاز

3- استعمال الأجهزة الكهربائية في أماكن بها ماء مثل الحمام

4- تحمل الشبكة الكهربائية أكثر من استطاعتها

تجنب الأخطار:

لتجنب الأخطار الكهربائية يجب أخذ الاحتياطات المناسبة بتأمين الدارات بوسائل الحماية المناسبة التي تتمثل في

1- التغليف الجيد للنواقل

2- وضع المنصهرات (الفاصمات) في الدارات بحيث تكون مناسبة للشدة

العظمى التي يمكن أن تمر في الدارة أو الجهاز الكهربائي

3- توصيل الشبكة الكهربائية بقاطع آلي حساس يقطع التيار عن الشبكة

• عند حدوث الدارة المستقصرة

• عند تجاوز استطاعة الشبكة الحد المحدد

4- توصيل الدارات بمأخذ الأرضي (prise de terre)

5- توصيل الأسلاك الطور (phase) بالقاطعات.

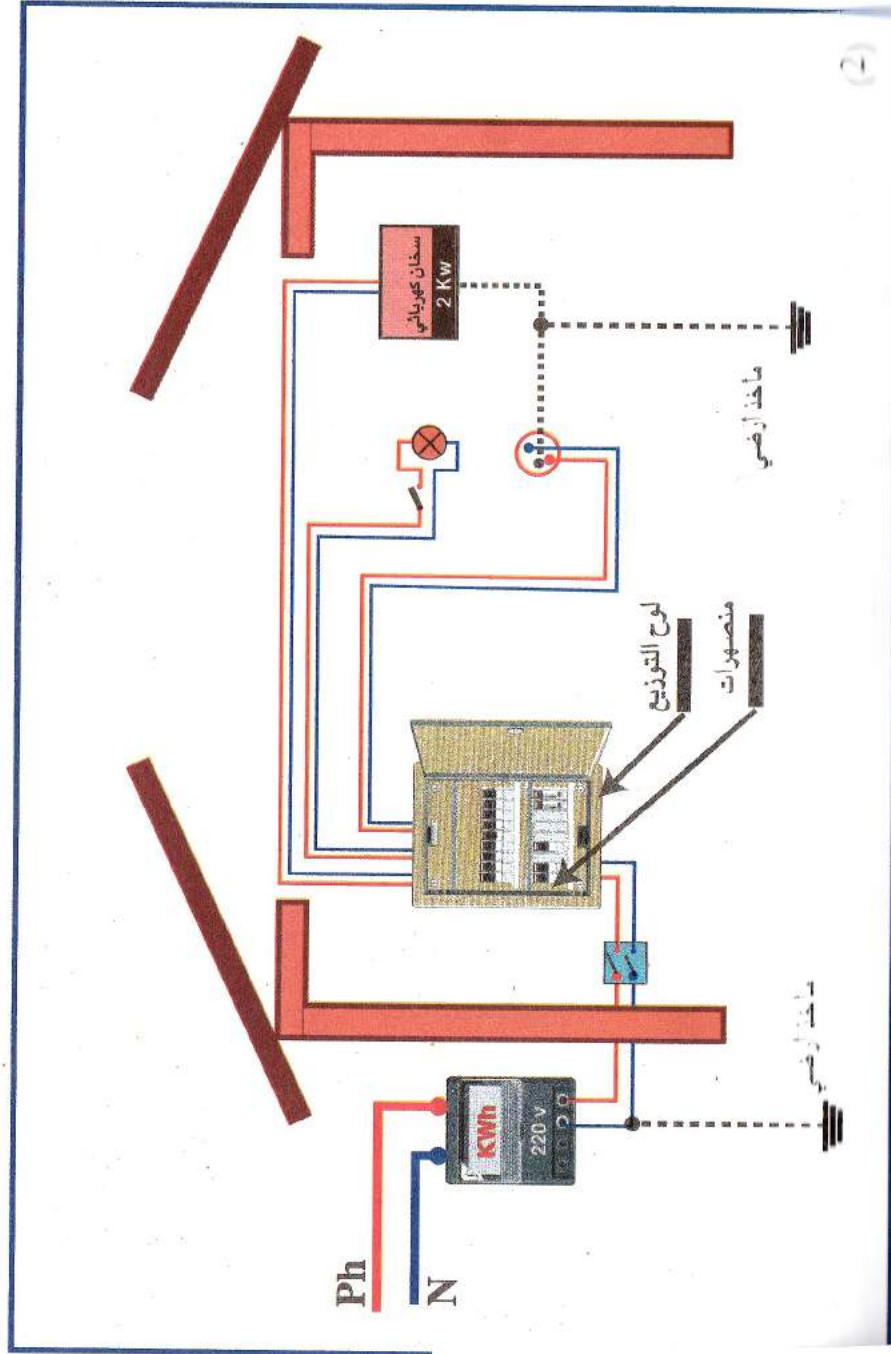

الشبكة الكهربائية تغذي المنزل بتوتر $U = 220 \text{ V}$ في كل غرفة تشتغل آلة أو مجموعة من الآلات الكهربائية فالتيار الكهربائي (I) يسلك الطريق المتشكل من الطور PHASE مارا من القاطع ثم المنصهرات، ثم الرجوع عن طريق الحيادي Neutre. أراد صاحب المنزل أن يربط في غرفة الحمام سخان كهربائي (1) ذو استطاعة $p = 2 \text{ kw}$ لكن مجرد ربطه بالمأخذ لاحظ بعد فترة من الزمن أن التيار الكهربائي ينقطع.

*** الإشكالية:** كيف يمكن تفسير ما حدث؟

الفرضيات: (الحلول المقترحة)

– ماذا يجب أن يفعله صاحب المنزل إذا أراد أن يشغل عدة أجهزة (آلة غسل الثياب (2)، الفرن الكهربائي (3) في آن واحد؟

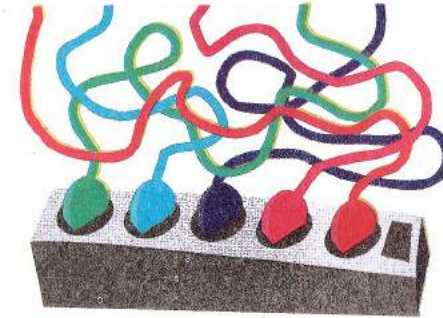

بعض الاحتياطات الأمنية

1- تركيب المأخذ الأرضي. (prise de terre) التي تتطلب التوصيل بالأرض مثل (آلة الغسيل ، الثلاجة ، آلة الطبخ) وضعها فوق مستندات من الخشب

2- تركيب المنصهرات (fusible) في الأجهزة الكهربائية وفي

الشبكة الكهربائية التي تنصهر عند حدوث استقصار في الدارة أو تغيير المفاجئ للتوتر الكهربائي ، فينقطع التيار فهي تحمي من حوادث الخطيرة و تحافظ على سلامة الجهاز.

3- قبل القيام بالإصلاحات المختلفة أو التنظيف في المنزل يجب قطع التيار بواسطة قاطع العداد الكهربائي.

4- استعمال أسلاك التوصيل المغلفة جيدا بعازل .

5- وضع القاطعات على نواقل الطور و ليس على نواقل المحايد
لاحظ الأشكال؛

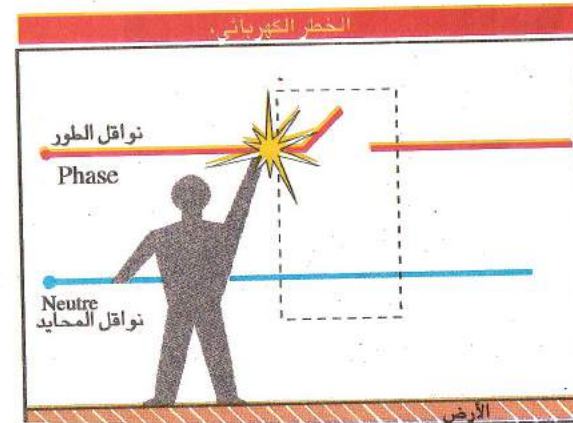
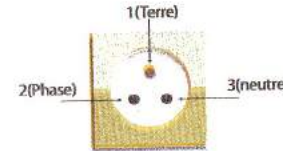

4- استعمال أسلاك التوصيل المغلفة جيدا بعازل .

5- وضع القاطعات على نواقل الطور

و ليس على نواقل المحايد

لاحظ الأشكال

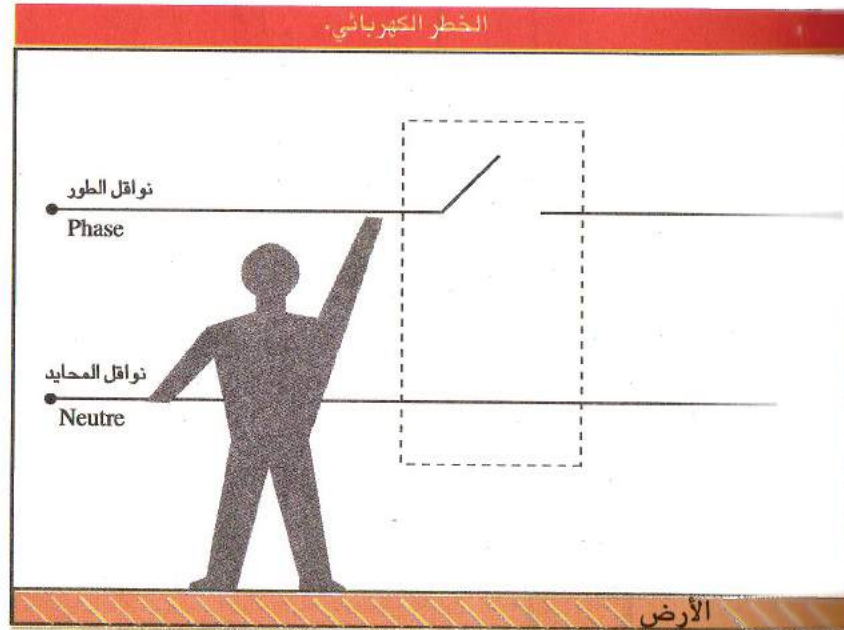
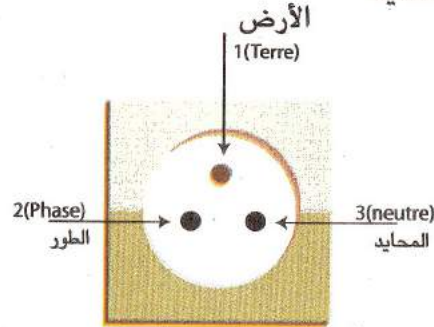

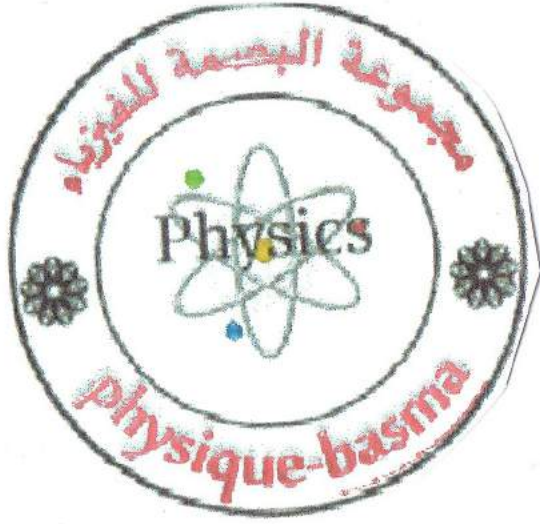

المادة وتحولاتها الكيميائية

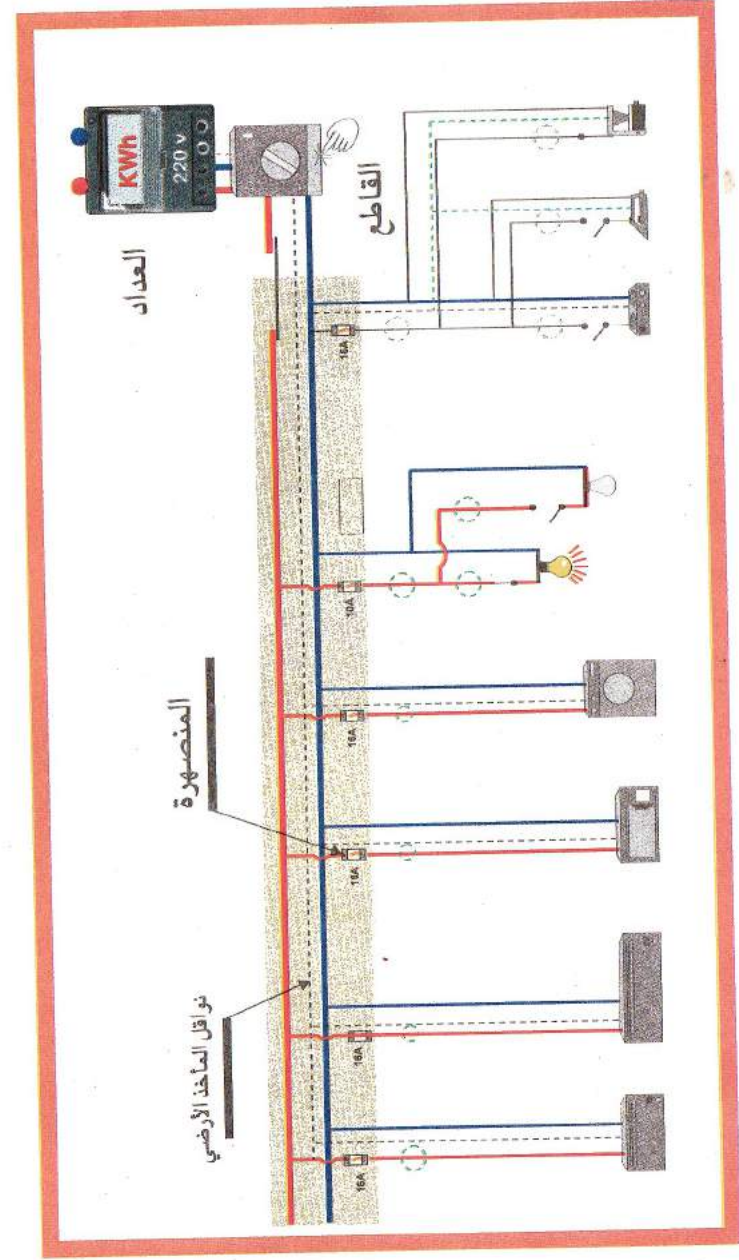

الشاردة و المحلول الشاردي

أ - مفهوم المحلول الشاردي

اجربة ، لاحظ الشكلين

المحلولين

الأول : (ماء نقي + ملح) الشكل أ

الثاني : (ماء نقي + سكر) الشكل ب ، نوصّل كل محلول في دائرة كهربائية

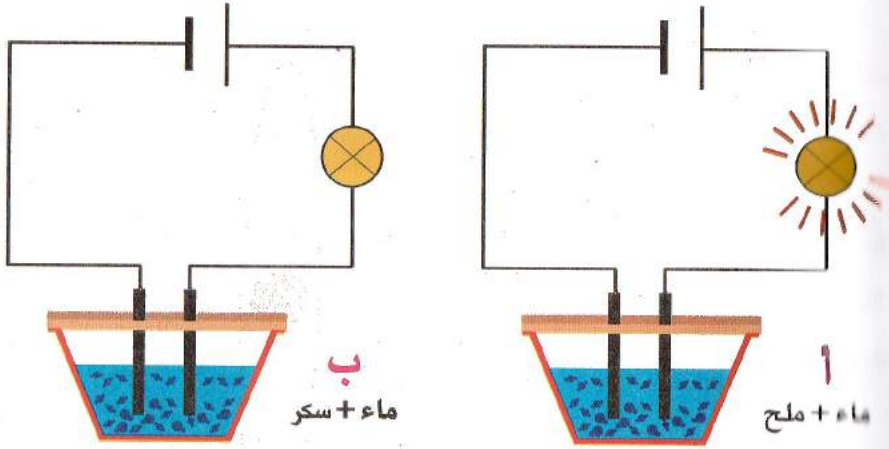

الملاحظة:

اشتعال المصباح في المحلول الأول و عدم اشتعاله في الثاني.

النتيجة : إذن المحلول : (ماء نقي + ملح) محلول شاردي ناقل للكهرباء
أما المحلول : (ماء نقي + سكر) محلول جزئي ناقل للكهرباء

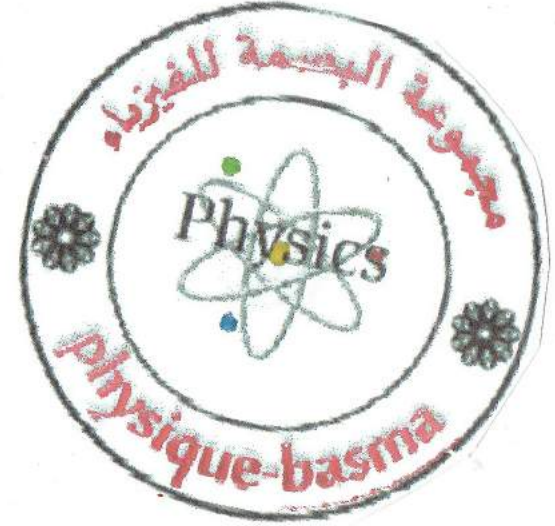

تعريف المحلول الشاردي :

هو محلول يحتوي على شوارد كهربائية سالبة و موجبة. بحيث احد مركباته (AB) يتحلل إلى شاردة سالبة (B^-) و شاردة موجبة (+) حسب التفاعل الآتي



مثلا :

المحلول (ماء + ملح) محلول شاردي لان (NaCl) يتحلل و يتحول في المحلول إلى شوارد.



1- الشاردة

1- الشحنة الذرة:

الذرة في الحالة العادية تكون متعادلة كهربائيا لأنها تحتوي على :

عدد الشحنات الموجبة (البروتونات) = عدد الشحنات السالبة (الإلكترونات)

2- مفهوم الشاردة البسيطة :

الذرة إذا تعرضت لتأثير ما يمكن لها أن تفقد أو تكتسب إلكترونات في هذه الحالة تصبح شاردة بسيطة.

- الشاردة الموجبة A^+ هي الذرة التي فقدت إلكترونات أو أكثر

- الشاردة السالبة B^- هي الذرة التي اكتسبت إلكترونات أو أكثر

3- ملاحظة :

الذرة تفقد أو تكتسب الإلكترونات هذا حسب عدد إلكترونات مدارها الأخير

أمثلة : ذرة الكلور (Cl_{17}) , ذرة الصوديوم (Na_{11}) , ذرة الكبريت (S_{16})

ذرة البروم (B_5).

لاحظ نموذج الذرات

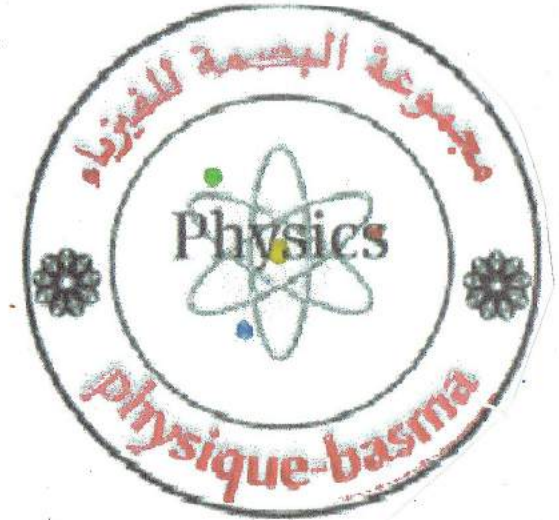
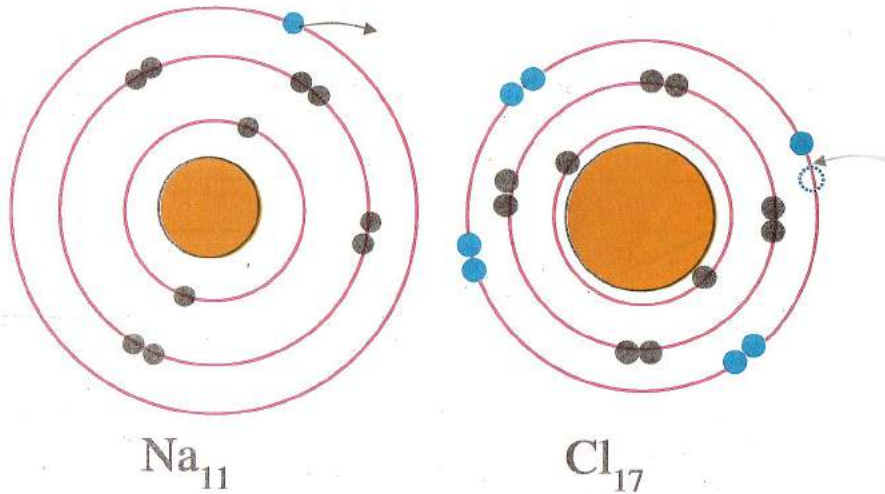

التحليل الكهربائي البسيط

I - مفهوم التحليل الكهربائي: هو عملية تفكيك مركب شاردي إلى مكوناته

الأساسية بواسطة مرور التيار الكهربائي و حدوث تفاعلات كيميائية

II - الهدف من التحليل: تفسير ظاهرة تصاعد الغازات أو ترسب الكتل المعدنية

III - عناصر التحليل: وعاء التحليل (وعاء فولط) :

تحدث فيه عملية التحليل يحتوي على مسريان

- الموجب + يسمى بالمصعد

- السالب - يسمى بالمهبط

المتحلل الكهربائي: هو كل مركب كيميائي عندما يكون على شكل محلول مائي

(مذاب في الماء)، ينقل التيار الكهربائي مثل الأملاح، الأحماض، الأيس



مكونات المتحلل الكهربائي: يتكون من شاردين

1 = الشاردة الموجبة تسمى المهبطية A^+

2 = الشاردة السالبة تسمى المصعدية B^-

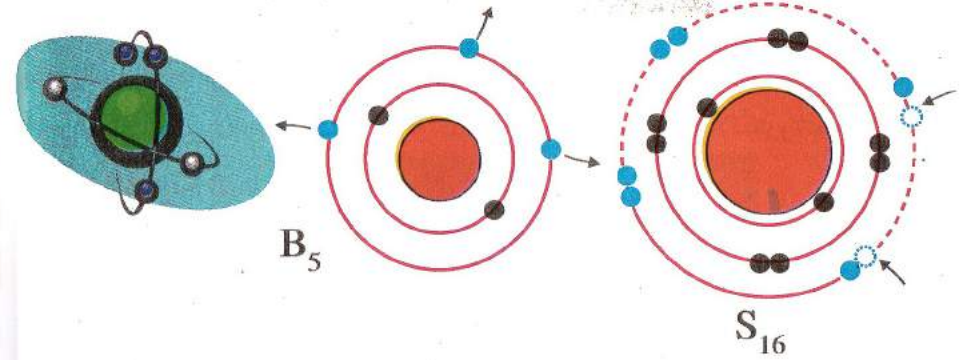
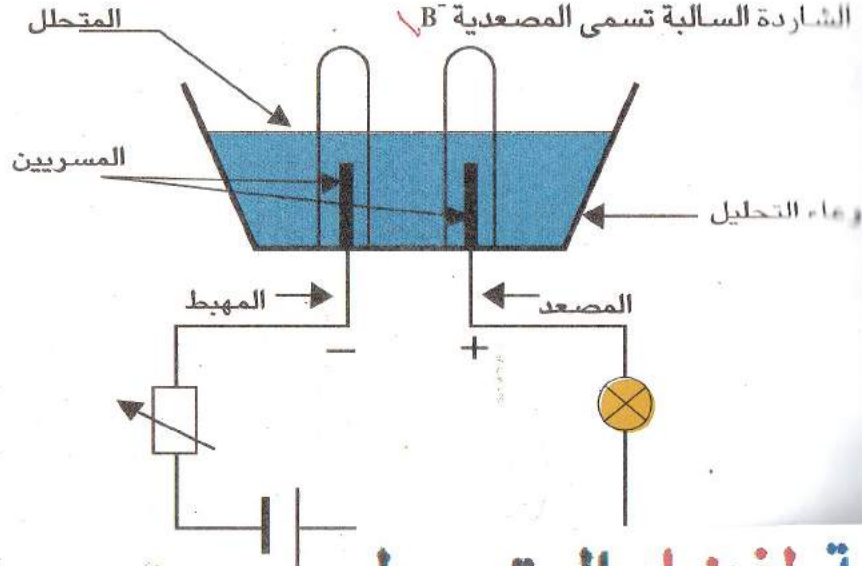

III - الناقلية الكهربائية للمحاليل الشاردية

شوارد في المحاليل الشاردية تتحرك حركة عشوائية.

إذا وضع المحلول تحت توتر كهربائي تصبح للشوارد حركة منتظمة.

بحيث الموجبة تنجذب إلى القطب السالب و السالبة تنجذب إلى القطب الموجب و

يتشكل تيارا كهربائيا.

النتيجة: إذن التيار الكهربائي في المحاليل الشاردية عبارة عن الحركة المنتظمة للشوارد داخل المحلول

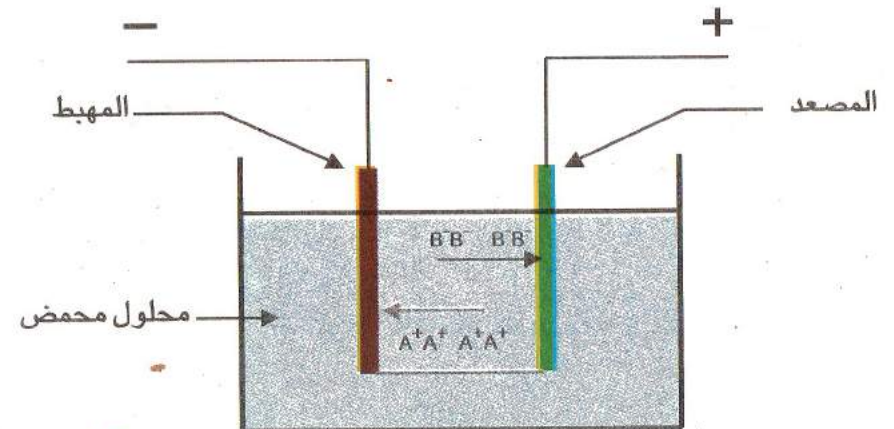

مجموعة البصمة لفيزياء المتوسط

التحليل البسيط لبعض المركبات

1- محلول كلوريد الصوديوم (ملح الطعام) NaCl



- عند المصعد (المسرى الموجب)



يتصاعد غاز الكلور عند المصعد

إن شاردة الكلور تنتج عن اكتساب ذرة الكلور إلكترونًا واحد

- عند المهبط (المسرى السالب) :



يترسب معدن الصوديوم عند المهبط

إشارة الصوديوم تنتج عن فقدان ذرة الصوديوم إلكترونًا واحدًا.

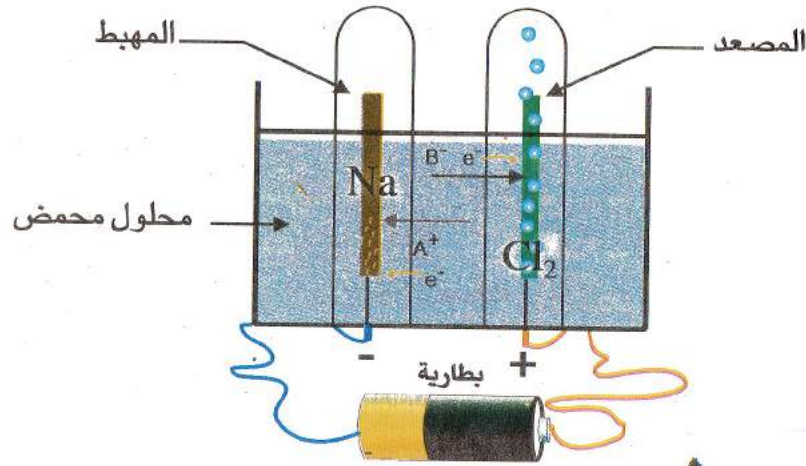

VI - آلية التحليل الكهربائي :

عندما نوصل وعاء التحليل بالمولد و نغلق الدارة يحدث مايلي

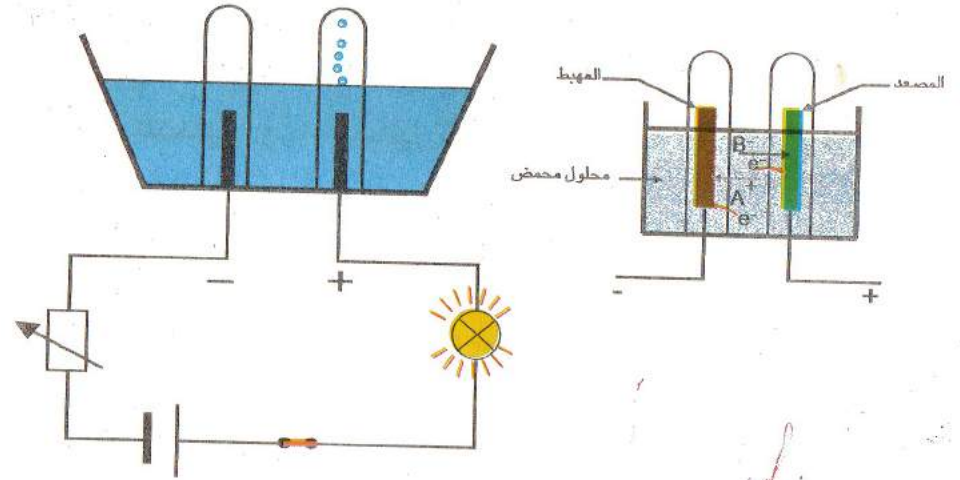

1- تنجذب الشوارد السالبة إلى المصعد فتحرر إلكترونات بحدوث التفاعل الكيميائي
- فيتصاعد غاز مثل Cl_2 عند المصعد نسميه التحليل الكهربائي البسيط (تفاعل أكسدة)



- أن تحدث تفاعلات ثانوية كأن ينحل معدن المصعد أو يتفكك الماء نسميه

التحليل الكهربائي بالتفاعلات الثانوية

2- تنجذب الشوارد الموجبة إلى المهبط فتكسب إلكترونات بحدوث التفاعل الكيميائي
و يترسب معدن و التفاعل الذي يحدث على مستوى المهبط يستهلك إلكترونات فهو (تفاعل إرجاع)



النتيجة : يسمى هذا التحليل الكهربائي بسيط، لأن نواتج التحليل عند المسريين هي أجسام
تكونت نتيجة حدوث تفاعلين كيميائيين بين الشوارد الناتجة عن المتحلل و المسريين الشاربات

أعمال مخبرية : ملحق الشحنة الكهربائية

الشاردة و المحلول الشاردي :

لاحظ التجريبتين الموضحتين في الشكلين التاليين.

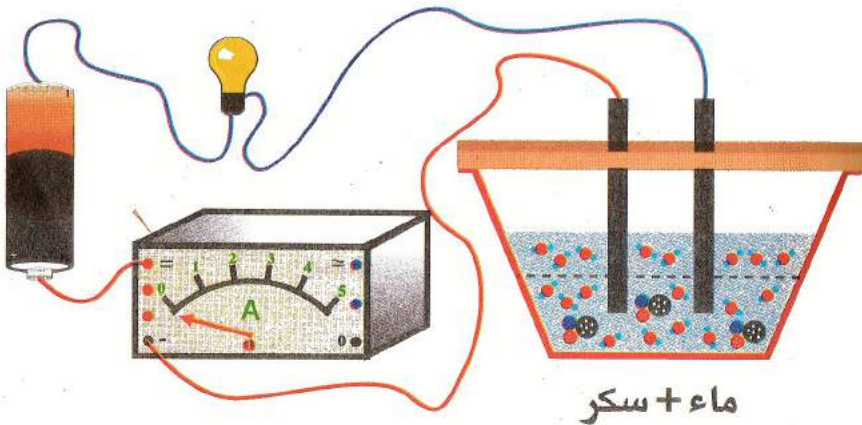
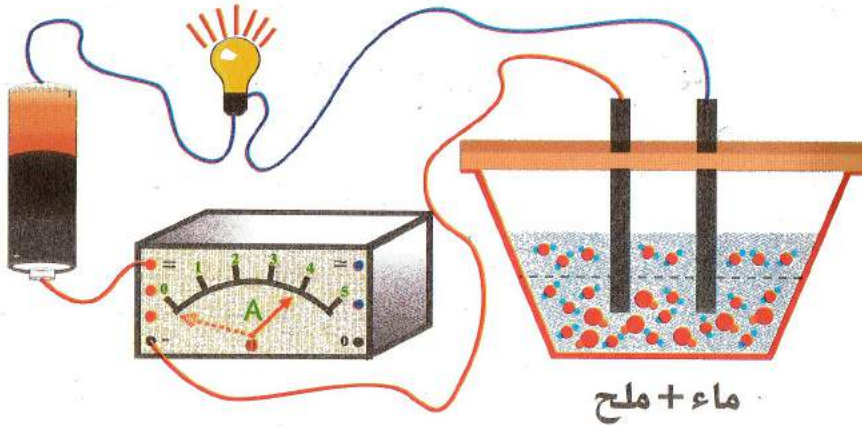

2- حمض الكلور (HCL)



عند المصعد -



عند المهبط -



ملاحظة : يكون التحليل الكهربائي ليس بسيطاً إذ كانت نواتج التحليل غير ناتجة كلها عن تفاعل شوارد المتحلل الكهربائي و المسريين في هذه الحالة يكون التحليل بوجود تفاعلات ثانوية مثل الماء أو المعدن الذي يشكل عند المصعد

V - تطبيقات التحليل الكهربائي

للتحليل الكهربائي تطبيقات مختلفة منها

1- الصناعة الكيميائية :

و هذا للحصول على الغازات مثل : (O_2 H_2 Cl_2 ... إلخ)

2- الصناعة المعدنية

تحضر بعض المواد كالصديوم و المغنيزيوم و البوتاسيوم من مذابات أملاحها

كما يحضر الزنك Zn من المحلول المائي لكبريتات الزنك ZnO_2

3- تقنية المعادن :

لتقنية المعادن من شوائبها مثل النحاس و النيكل

4- الطلي الغلفاني :

عملية تغطية جسم بطبقة رقيقة من معدن لحمايته من الصدأ أو لجعله لامعاً جذاباً

مثلاً الأواني المنزلية، قطع السيارات إلخ

الإشكالية 1:

المحلول المائي لكlor الصوديوم ينقل التيار الكهربائي.
المحلول المائي للسكر لا ينقل التيار الكهربائي.

كيف يمكن تفسير ذلك؟

الفرضيات: الحلول المقترحة (إجراء التجارب.)

الملاحظة: اشتعال المصباح وانحراف مؤشر الأمبير متر في ش 1

عدم اشتعال المصباح، و عدم انحراف مؤشر الأمبير متر في شكل 2

النتيجة: نستنتج أن اشتعال المصباح و انحراف مؤشر الأمبير متر دليل على مرور التيار الكهربائي في الدارة و المحلول المائي لكlor الصوديوم قد نقل التيار بينما المحلول المائي للسكر لم ينقل التيار.

التفسير 1:

توجد حاملات الشحنات الكهربائية في الماء المالح
لا توجد حاملات الشحنات الكهربائية في المحلول المائي للسكر.

الخلاصة:

في هذه الحالة نجد أن طبيعة المادة المنحلة في الماء هي السبب في تواجد الشحن الكهربائية في المحلول وليس في الماء النقي

الإشكالية 2:

كيف يمكننا معرفة نوع الشحن الموجودة في المحلول المائي لكlor الصوديوم أو كlor الزنك؟

تجربة:

الوسائل المستعملة (بطارية للتيار المستمر $(U=12v)$ ، أمبير متر ، نواقل ،

قاطعة ، وعاء فولطاه مسريين (المصعد والمهبط) ،

أنبوبتين ، ماء نقي + ملح طعام $(H_2O + Na Cl)$

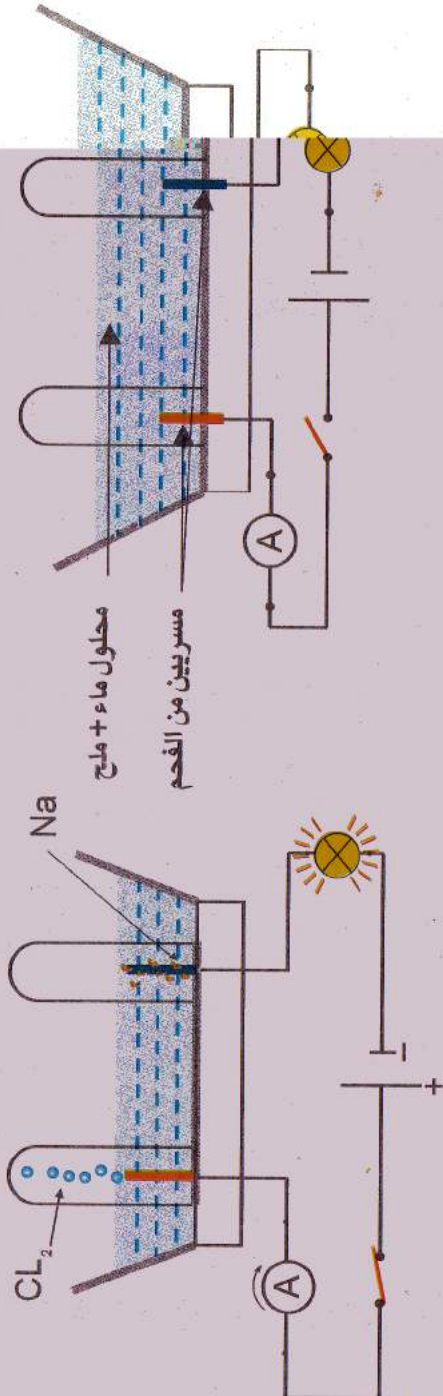

الشكل 1

الشكل 2

مجموعة البصمة لفيزياء المتوسط

الشوارد "الايونات": (Les ions)

I - تعاريف :

أ - الشاردة : هي عبارة عن فرد كيميائي أو مجموعة من الأفراد الكيميائية (ذرة أو عدة ذرات) تحمل شحنة كهربائية سالبة أو موجبة.
قيمة الشحنة:

$$e = 1.6 \times 10^{-19} \text{ coulombe}$$

- الشاردة الكهربائية الموجبة (+) هي التي تفقد الإلكترونات مثال Na^+
- الشاردة الكهربائية السالبة (-) هي التي تكسب الإلكترونات مثال Cl^-

الشوارد البسيطة :

هي الافراد الكيميائية الذرات فقدت أو اكتسبت الكترونات

مثال: F^- ; O^{2-} ; H^+ ; Mg^{2+}

الشوارد المضاعفة :

أمثلة: (PtCl_6) سداسي كلور البلاتين، NH_4OH أمونياك.

ب - بنية الذرة :

تعاريف :

الذرة ممكن أن تتحد مع الذرات الأخرى لتكون جزيئات بسيطة
(O_2)، (H_2) أو مركبة (FeS)، (H_2O)

غلق القاطعة يحدث ما يلي :

- اشتعال المصباح وانخراط مؤشر الأمبير متر في الشكل 2
- انطلاق غاز الكلور (Cl_2) عند المصعد.
- ترسب الصوديوم (Na) عند المهبط.

التفسير :

انطلاق غاز الكلور (Cl_2) عند المصعد دلالة على أن شاردة الكلور تحمل شحنة سالبة (-) داخل المحلول وهذا ما يجعلها تنجذب نحو المصعد (المسري الموجب +) .

- أما شاردة الصوديوم (Na) تحمل شحنة كهربائية موجبة (+) مما يجعلها تنجذب نحو المهبط (مسري السالب -)

النتيجة : نستنتج أن المحلول المائي لكلور الصوديوم يحتوي على نوعين من حاملات الشحن الكهربائية

1- شحنة كهربائية موجبة للصوديوم (Na^+) نسميها شاردة الصوديوم الموجبة.

2- شحنة كهربائية سالبة للكلور (Cl^-) نسميها شاردة الكلور السالبة.

ملاحظة :

نسمي المحلول لكلور الصوديوم الذي يحتوي على فردين كيميائيان (شوارد Na^+ وشوارد Cl^- بالمحلول الشاردي

كيفية توزيع الإلكترونات عبر المدارات (الطبقات):

- 1 - الطبقة الأولى تدعى (k) تحتوي على (2e) في حالة التشبع.
- 2 - الطبقة الثانية تدعى (L) تحتوي على (8e) في حالة التشبع.
- 3 - الطبقة الثالثة تدعى (M) تحتوي على (18e) في حالة التشبع.

ملاحظة:

عندما نوزع عدد الإلكترونات حسب المدارات نبحث دائما على التشبع الطبقات القريبة من النواة.

أمثلة:

وزع ومثل الإلكترونات للذرات البسيطة التالية:

- * ذرة الصوديوم تحتوي على 11 إلكترون $(Na)_Z = 11e$
- * ذرة الألمنيوم تحتوي على 13 إلكترون $(Al)_Z = 13e$
- * ذرة الأكسجين تحتوي على 8 إلكترون $(O)_Z = 8e$
- * ذرة السيليسيوم تحتوي على 14 إلكترون $(Si)_Z = 14e$

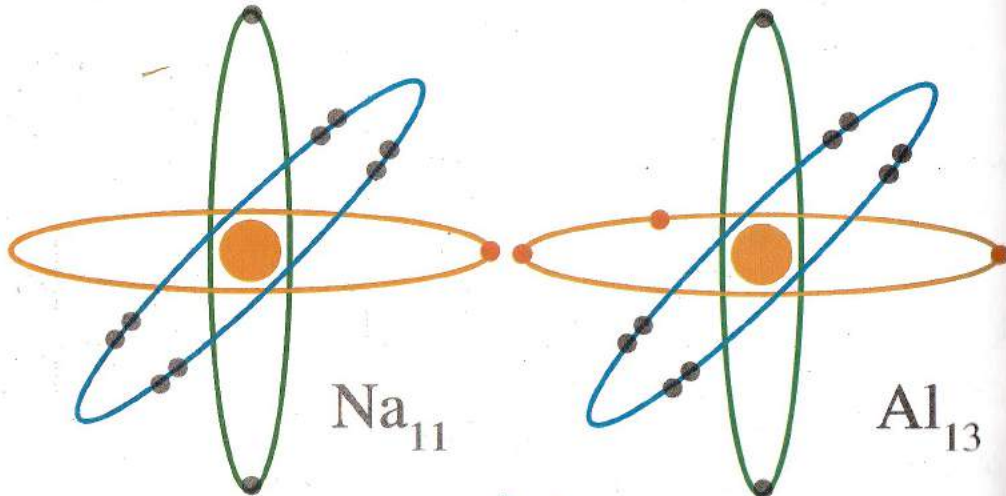

الذرة يمكن أن تكتسب أو تفقد الإلكترونات لكي تصبح شاردة سواء (- أو +).

II - عموميات:

الإلكترونات تدور حول النواة بسرعة عظيمة بطرق مختلفة وعديدة تسمى المدارات الطبقات.

جدول دوري يظم بعض العناصر:

المجموعة	I	II	III	IV	V	VI	VII	VIII
الدورة	H ₁ Z = 1							He Z = 2
	Li ₃	Be ₄	B ₅	C ₆	N ₇	O ₈	F ₉	Ne ₁₀
	Na ₁₁	Mg ₁₂	Al ₁₃	Si ₁₄	P ₁₅	S ₁₆	Cl ₁₇	Ar ₁₈
	K Z = 19	Ca Z = 20						

مثال: ذرة الكربون (C_6) تحتوي على 6 إلكترونات ، كيفية تمثيلها بالرابطة الكيميائية:

طريقة تمثيلها بالرابطة الكيميائية:

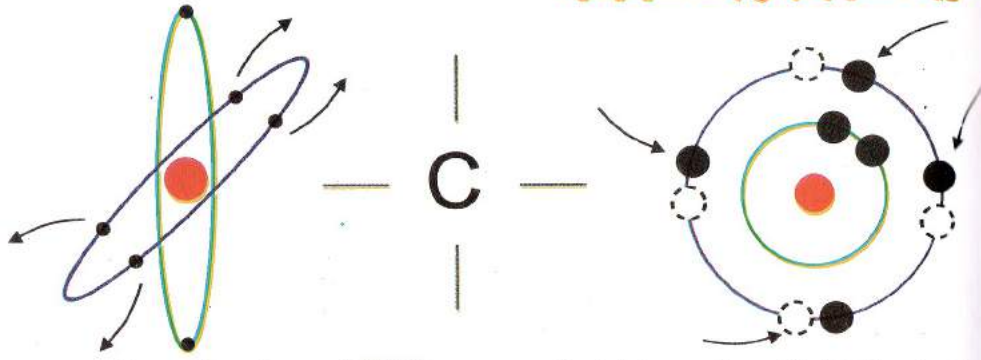

يمكن أن تأخذ 4 إلكترونات من 4 ذرات الهيدروجين ($4H$) أو تفقد أربع إلكترونات إلى ذرتين الأكسجين ($2O$)

مثال 1:

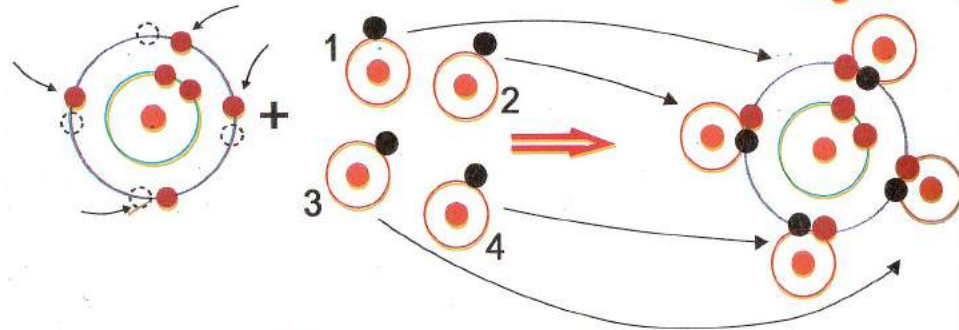

لجمع المعادلتين طرف لطرف وتحصل على : $C \longrightarrow C + 4e$

$4H + 4e \longrightarrow 4H$

$C + 4H + 4e \longrightarrow C + 4e + 4H$

$C + 4H \longrightarrow CH_4$

غاز الميثان

مثال 2:

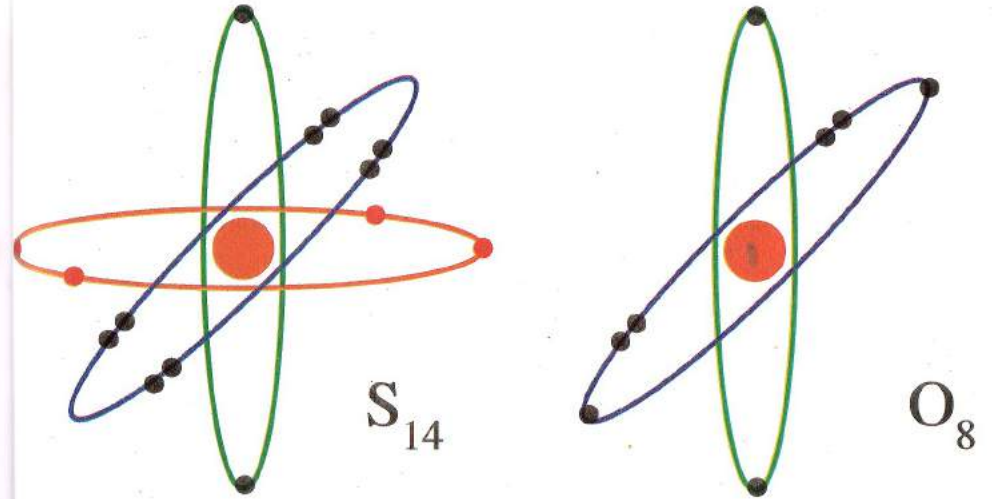
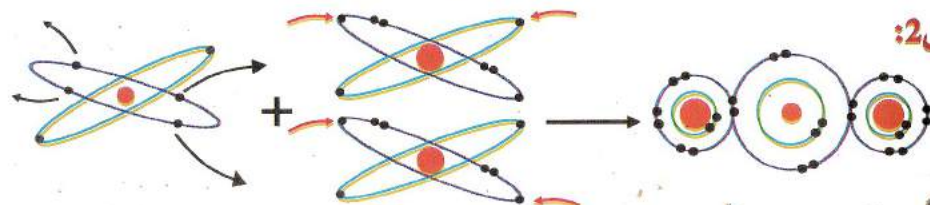

ماذا نلاحظ في هذه الذرات ؟

– نلاحظ أن ذرة الصوديوم في طبقتها الخارجية تحتوي على إلكترون واحد ، لهذا لا يمكن أن تكتسب 7 إلكترونات لتشبع طبقتها الخارجية بل تستطيع أن تفقد هذا الإلكترون بكل سهولة



– نلاحظ أن ذرة الكلور في طبقتها الخارجية تحتوي على 7 إلكترونات ، لهذا لا يمكن أن تفقدها بكل سهولة بل تستطيع أن تكتسب إلكترون واحد لتشبع طبقتها الخارجية



النتيجة : جميع الذرات في طبقتها الخارجية تحتوي من (1,2,3) إلكترون لها القدرة أن تفقد هذه الإلكترونات وتصبح لها شحنة موجبة أما الذرات التي تحتوي على (5,6,7) إلكترون لها القدرة أن تكتسب هذه الإلكترونات المتبقية وتصبح لها شحنة سالبة

ملاحظة: الذرات في طبقاتها الخارجية تحتوي على 4 إلكترونات ، في هذه الحالة يمكن أن تكتسب 4 أو تفقد 4 إلكترونات.

دراسة بعض العائلات (المجموعات) :

قبل أن ندرس هذه المجموعات لاحظ جيدا الجدول الذري.

1- الخط الأفقي :

يسمى بالدورة : وهي عبارة عن مجموعة من الذرات منظمه حسب عدد الذري (Z) المتزايد.

2- الخط العمودي :

يسمى بالعائلة : أو المجموعة وهي عبارة عن مجموعة من الذرات موجودة في نفس الخط العمودي لها.

3- العائلة الأولى :

المجموعة (I)

تبدأ من H1 (Z = 1) غاز الهيدروجين

Li₃
Na₁₁
K₁₉

جميع هذه الذرات في طبقتها الخارجية تحتوي على إلكترون واحد



Na



Li



H

النتيجة : هذه العائلة عناصرها الكيميائية تميل الى فقد الكترون واحد .
تكافؤهم أحادي أفرادها الكيميائية لها شوارد موجبة (+)



2- العائلة الثانية : تبدأ من ذرة Be

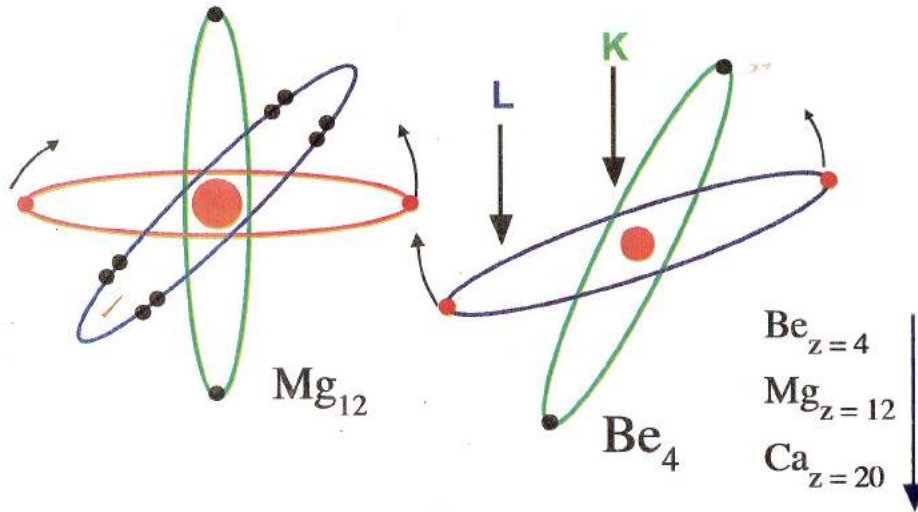

الملاحظة :

جميع هذه العناصر الكيميائية (الذرات) تحتوي على الكترونين في طبقتها الخارجية

النتيجة : نستنتج أن هذه العائلة عناصرها تميل الى فقد الكترونين و تصبح شوارد موجبة تكافؤهم ثنائي وهي معادن كهراجابية.

4-العائلة الرابعة (نجدها في المجموعة السابعة) تبدأ من ذرة الفلور (F)

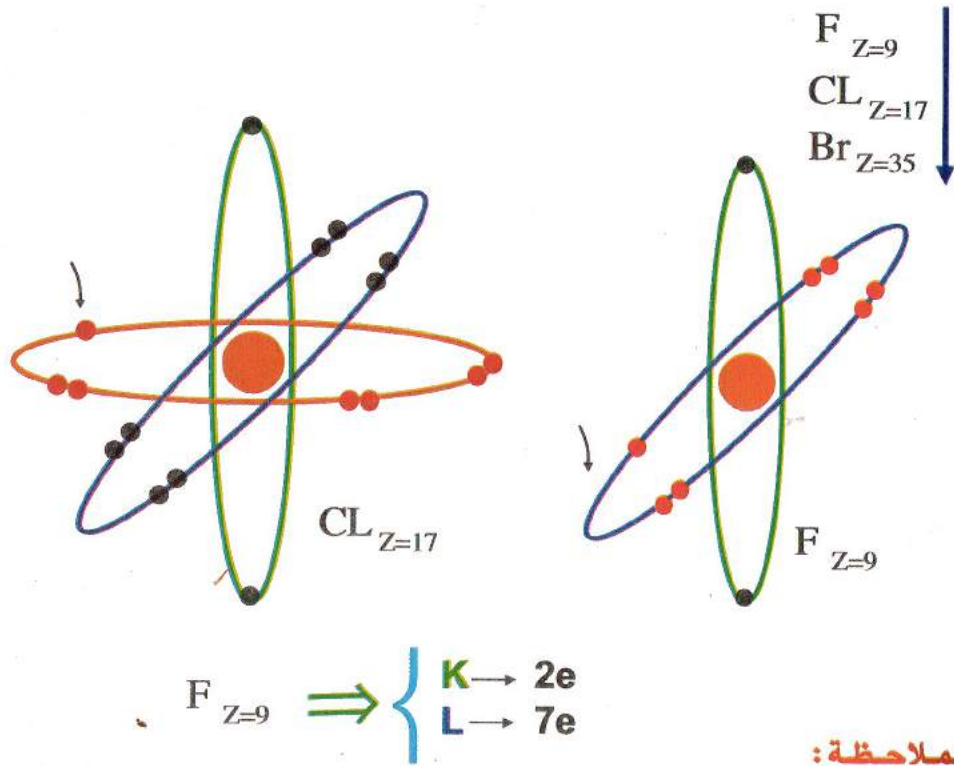

الملاحظة:

نلاحظ في الطبقة الخارجية لذرة فلور تحتوي على 7 الكترونات، لكي تشبع وتستقر هذه الطبقة لا بد منها أن تتخلى على هذه الالكترونات وتكتسب الكترون واحد.

النتيجة: نستنتج أن هذه العائلة تميل الى اكتساب الكترون واحد لتصبح شاردة سالبة تكافؤهم أحادي.

3-العائلة الثالثة: (المجموعة السادسة) (VI)

تبدأ من غاز الأكسجين

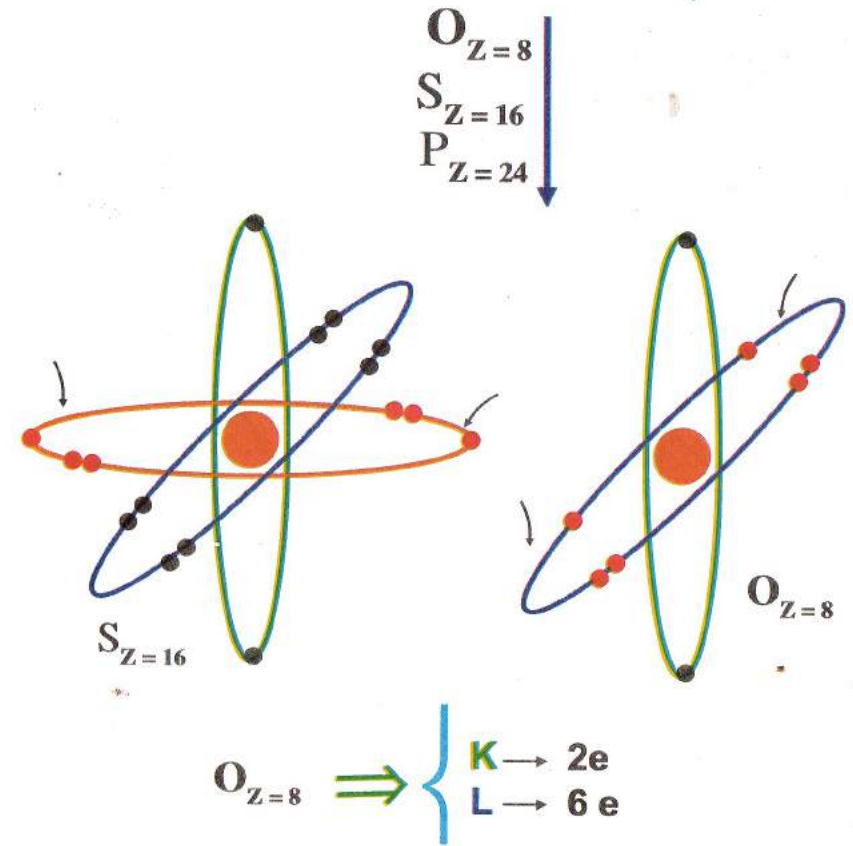

الملاحظة:

جميع هذه الذرات تميل الى اكتساب الكترونيين، فيها. (6e)

النتيجة: نستنتج أن هذه العائلة عناصرها تميل الى اكتساب (2e) تكافؤهم ثنائي شواردها سالبة.

مجموعة البصمة لفيزياء المتوسط

التيار الكهربائي وحركة الإلكترونات في الناقل المعدني

التحليل الكهربائي:

تجربة: لاحظ الشكل:

الوسائل المستعملة:

مولد (بطارية 6 فولط) نواقل مصباح، أمبير متر، صمام ثنائي (diode) لتعيين اتجاه التيار.
وعاء التحليل فولطاً به محلول كلور الزنك ($H_2O + ZnCl_2$) و مسريين (مهبط ومصعد).

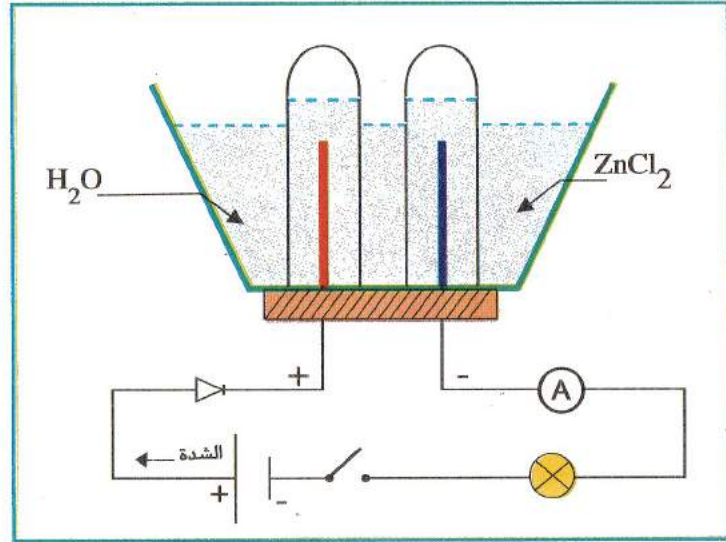

الإشكالية:

عند غلق القاطعة لمرور التيار ماذا يحدث عند المسريين؟ وماذا يحدث عند تغيير أقطاب المولد؟

5- العائلة الخامسة: (تناسب المجموعة الأخيرة VIII)

تبدأ من غاز الهيليوم

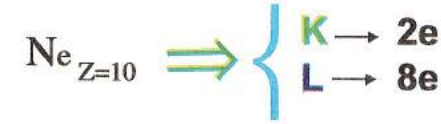
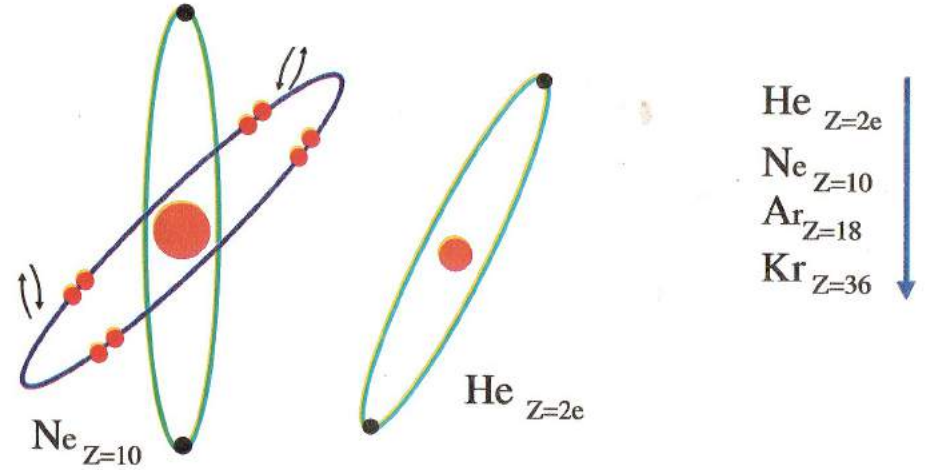

الملاحظة:

نلاحظ أن هذه العناصر (الذرات) لها طبقات مشبعة المدارات الخارجية هي على أزواج. و إذا فقد أحد الإلكترونات تجعل فقد الطاقة و إذا اكتسب إلكترون تجعل اكتساب طاقة.

النتيجة: تدعى هذه الغازات بالغازات الخاملة، المعدومة، النادرة. (يمكن أن تستعمل داخل الأنوية الزجاجية للمصباح الكهربائي.)

الفرضيات:

تجربة: وصف ما يحدث عند كل مسرى.

– شاردة الزنك (Zn^{++}) تنتج عموما عن فقد ذرة الزنك الكترولين بينما شاردة الكلور (CL^-) تنتج عن اكتساب ذرة الكلور (CL) الكترولين.

أ – في المسرى الموجب (المصعد) ينتج :



ب – في المسرى السلب (المهبط) ينتج

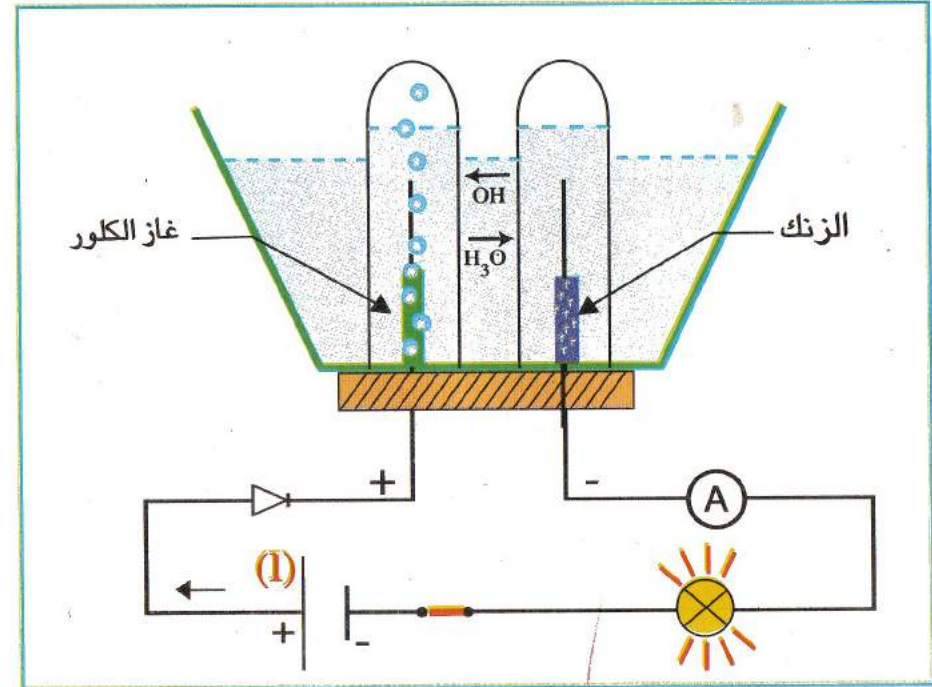

النتيجة:

ان التيار الكهربائي الذي يجريه العمود (البطارية) يذهب من (-) الى (+) داخل الوعاء.

فيكون هناك تحليل كهربائي لمحلول كلور الزنك. وتقوم شوارد الزنك (Zn^{++})، والكلور (CL^-) وشوارد (H_3O^+ ; OH^-) ؛

بنقل التيار في الوعاء

– فعند المسرى الموجب يحدث تفاعل كيميائي وينطلق غاز الأكسجين (O_2) أو غاز الكلور (CL_2) والزنك يهاجم المسرى السالب (-) ويترسب عليه ويطلق هذا التفاعل حرارة وغاز الهيدروجين (H_2).

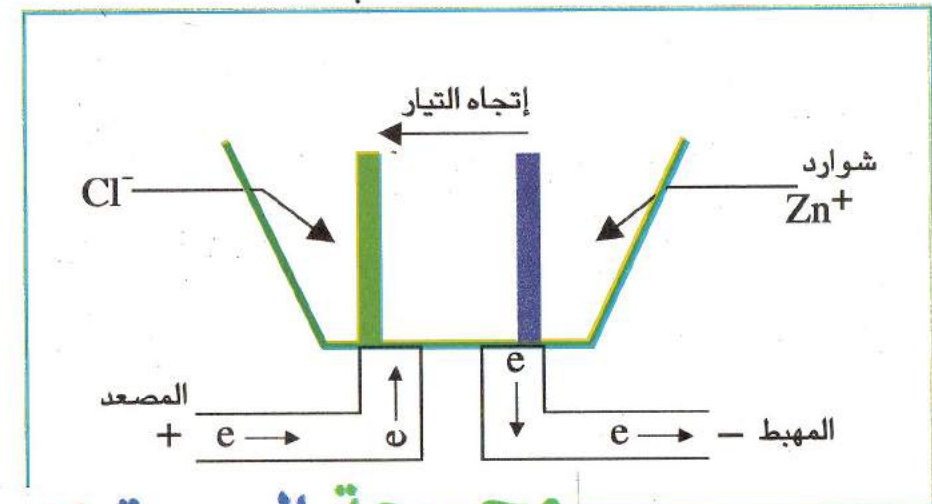

مجموعة البصمة لفيزياء المتوسط

أمثلة عن التحليل الكهربائي (الأعمدة ، الأبيال) :

1- عمود فولطا :

أ- تركيبه :

يتكون عمود فولطا من وعاء فيه محلول ممدد من حمض الكبريت (H_2SO_4) مغموس فيه صفيحة من النحاس (Cu) قطب موجب (+) و صفيحة من التوتياء (الزنك) قطب سالب (-).

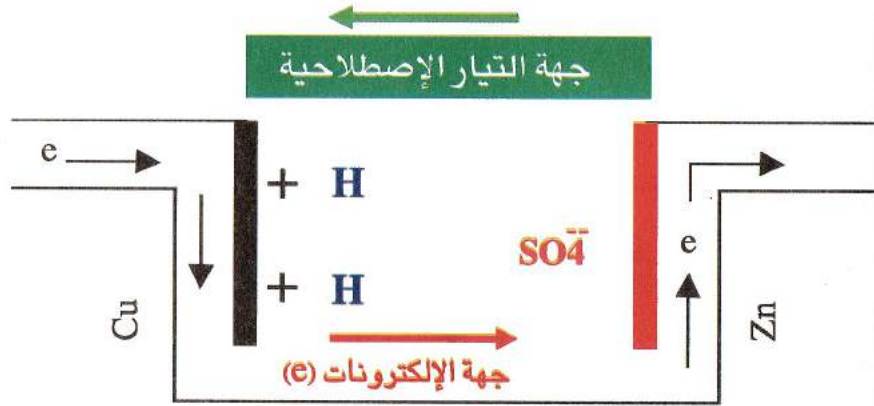

أ- عند التحليل الكهربائي لمحلول حمض الكبريت H_2SO_4 تقوم شوارد الهيدروجين (H^+) و شوارد الكبريتات (SO_4^{2-}) بنقل التيار الكهربائي من السالب الى الموجب حيث:
أ- عند مسرى النحاس ينتج:



ب- عند مسرى الزنك ينتج

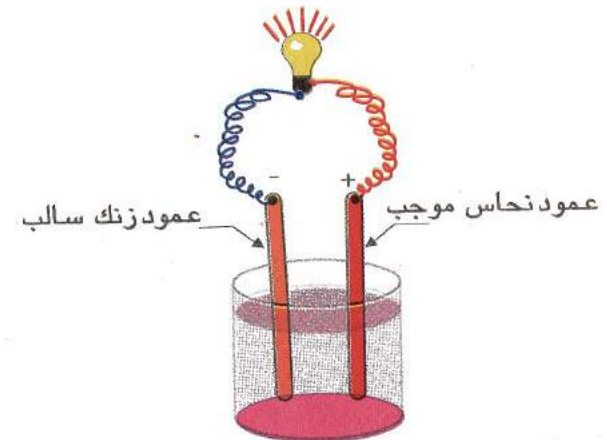
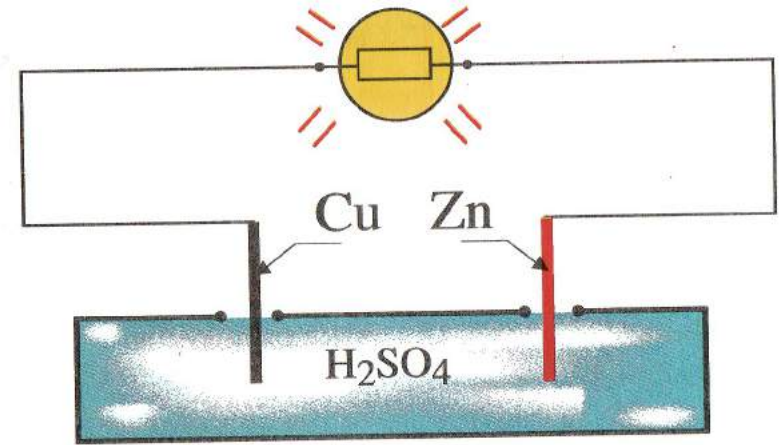

محلول حامض الكبريت

مجموعة البصمة لفيزياء المتوسط

التفاعلات الكيميائية في المحاليل الشاردية

I- مفهوم الفرد الكيميائي: (Entite)

يستعمل على مستوى المجهرى مثل (الذرة، الشاردة، الجزئي.....)

II- مفهوم النوع الكيميائي: Espece chimique

يستعمل على مستوى العياني يمثل مجموعة من الأفراد الكيميائية المتماثلة جزيئية كانت أو ذرية أو شاردية.

نتعامل عمليا بأنواع الكيميائية ونفسر الحوادث في التفاعلات الكيميائية بأفراد الكيميائية

III- انحفاظ الشحنات:

كما نعلم أن هناك انحفاض في المادة و الذرات في التفاعلات الكيميائية كذلك يوجد انحفاض في الشحنات الكهربائية.

بحيث خلال عملية التحليل الكهربائي يكون عدد الإلكترونات التي تفقدها المصعديات للمصعد مساويا عدد الإلكترونات التي تكسبها المهبطيات للمهبط.

إذا وجدت شحنة كهربائية موجبة (+) اعلم أن هناك شحنة كهربائية سالبة (-) تقابلها

2- عمود دانيال:

عند التحليل الكهربائي يحدث في العمود مايلي:

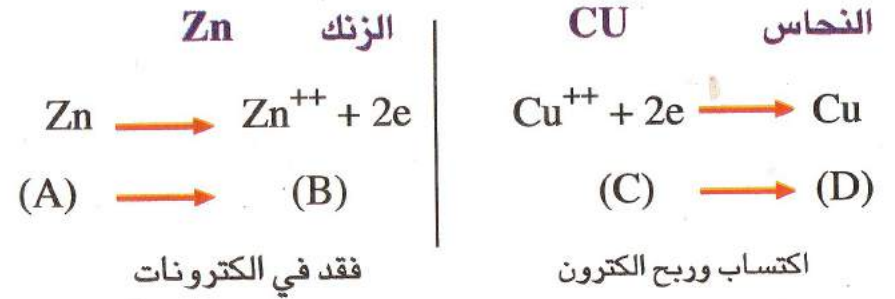

* جمع المعادلتين طرف لطرف نتحصل على:

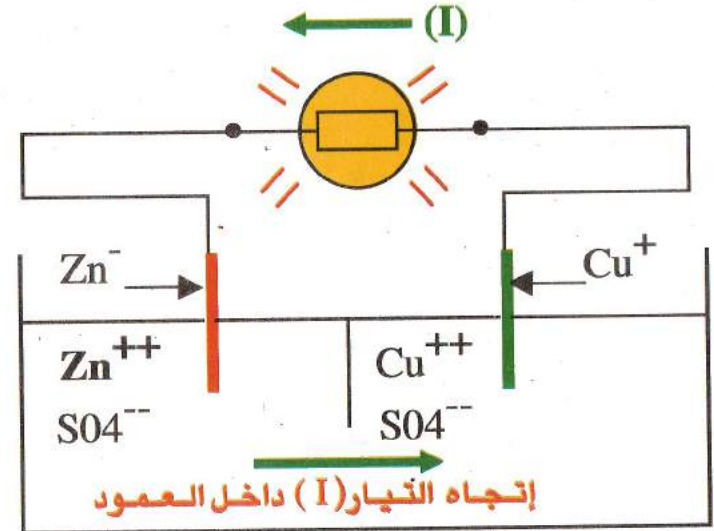
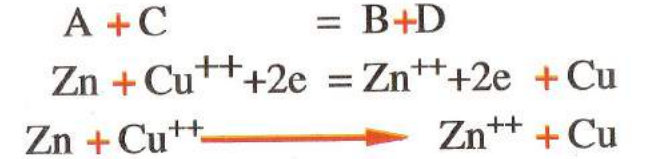

كتابة المعادلات بالصيغ الجزيئية و الشاردية

تطبيق 1 مقترح للحل:

وازن المعادلات التالية

- A).....Fe₂O₃ →O₂ +Fe
 B).....Fe₂O₃ + C →CO +Fe
 C).....CH₄ + O₂ →CO₂ +H₂O
 D)Fe₂O₃ +H₂ → ...Fe +H₂O
 E).....CuO + CO →CO₂ +Cu

اعمال مخبرية

النشاط الأول:

تفاعل حمض كلور الماء (HCL) مع معدن الزنك (Zn)

1- كيفية كتابة و موازنة معادلة كيميائية:

1-1- كتابة أسماء العناصر: الأفراد الكيميائية المتفاعلة على يسار (شمال)

وأسماء المواد الناتجة على (اليمين)

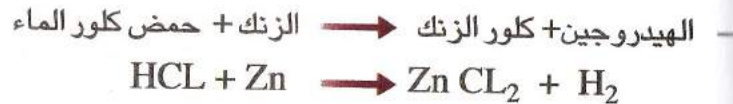

1-2- تمثيل كل جزء و كتابة صيغته الكيميائية:



1-3- تمثيل كل شاردة و كتابة صيغتها:

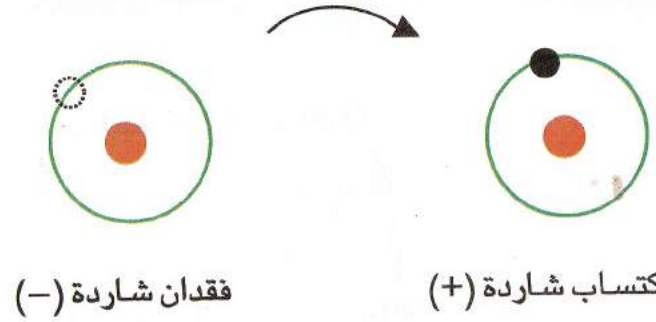

VI- بعض التفاعلات الكيميائية في المحاليل الشاردية

1- تفاعل حمض الكلور مع معدن الزنك

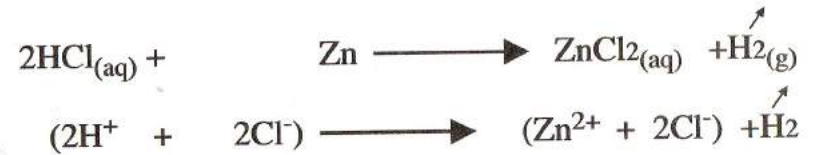

2- تفاعل معدن مع شاردة معدنية عند غمر مسمار حديدي

في محلول كبريتات النحاس الذي يحتوي على الشوارد (Cu⁺², SO₄⁻²)



1-4- حساب عدد ونوع الذرات قبل وبعد التفاعل الكيميائي ،
مثلا في التفاعل أعلاه:

قبل التفاعل الكيميائي	بعد التفاعل الكيميائي
1 - ذرة الهيدروجين	2 - ذرتان من الهيدروجين
2 - ذرتان من الكلور	1 - ذرة من الكلور
1 - ذرة واحدة من الزنك	1 - ذرة من الزنك

1-5- يجب موازنة المعادلة الكيميائية بحيث يصبح الطرفين متساويين في عدد ونوع الذرات والشوارد لتصبح المعادلة كما يلي :

1-المعادلة الكيميائية بالصيغة الجزيئية :

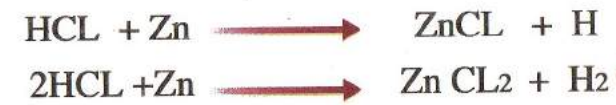

2-المعادلة الكيميائية بالصيغة الشارديّة :

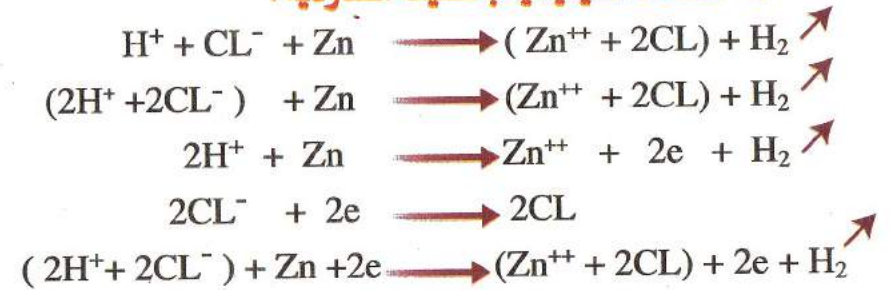

موازنة المعادلات الكيميائية:

• نفرض فيها رمزية للمعادلة.

- مثال:



تصبح المعادلة كالتالي:



أ - انحفاظ المادة: (الذرات والشوارد)

ما نجده في الطرف الأيسر للمتفاعلات نجده في الطرف الأيمن للنواتج.

- 1 - انحفاظ ذرات الحديد $2a = 1c$ (Fe) ← معادلة رقم 1
- 2 - انحفاظ ذرات الأكسجين $3a = 1d$ (O) ← معادلة رقم 2
- 3 - انحفاظ ذرات الهيدروجين $2b = 2d$ (H) ← معادلة رقم 3

• نفرض أن في المعادلة 1 قيمة a = 2 ، إذن تصبح المعادلة الأولى كالتالي:

$$4 = 2 \times 2 = \text{c} \quad \text{فإن} \quad a \times 2 = c \times 1$$

$$6 = 2 \times 3 = \text{d} \quad \text{فإن} \quad a \times 3 = d \times 1 \quad \text{لدينا}$$

$$6 = \text{b} \times 2 \quad \text{فإن} \quad b \times 2 = 6 \times 2 \quad \text{لدينا}$$

بالتعويض في المعادلة الكيميائية هذه الأعداد نجد:



حساب عدد الذرات مرة أخرى للتأكد من توازنها بين طرفيها.

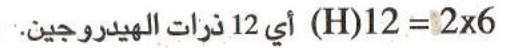
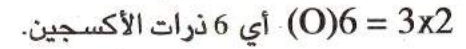

ملاحظة: أثناء التحول أو التفاعل الكيميائي تبقى الذرات والشوارد محفوظة أي عدد الأفراد الكيميائية ونوعها قبل التفاعل هو نفسه بعد التفاعل (التحول).

تطبيق 2 مقترح للحل

وازن المعادلات التالية



النشاط الثاني:

تفاعل معدن مع شاردة معدنية في وسط مائي.

تجربة: لاحظ الأشكال التالية:



شوارد الزنك (Zn) أضيفت الى محلول (CuSO₄)

الملاحظة: نلاحظ طبقة من النحاس (Cu) على قطعة الزنك Zn بسبب تواجد

شوارد معدنية في المحلول.

أ - النحاس اكتسب الكثرونات أي:



ب- الزنك فقد الكترولونات أي:



c

d

نجمع المعادلتين طرف طرف فنتحصل على:



الملاحظة:

1- نلاحظ أن النحاس (Cu) أرجع من طرف الزنك (Zn) أي

النحاس اكتسب الكترولونين. (2e) و الزنك تأكسد من طرف النحاس.

أي أن الزنك فقد الكترولونين (2e)

2- نلاحظ أن الزنك فقد بسهولة الكترولونين بالنسبة للنحاس إذن

الزنك أكثر قوة مرجعة بالنسبة للنحاس.

النتيجة: جميع المعادن أكثر قوة كهراجابية بالنسبة للهيدروجين

(H) في وسط حمضي يكون انطلاق غاز الهيدروجين (H₂)

و تشتد المعدن

أمثلة:



في هذا التفاعل ينتج صدأ الحديد (ROUILLE) نتيجة تعريض الحديد (Fe)

للرطوبة و الماء (H₂O)

نلاحظ تأكسد الحديد مع الأكسجين ليكون صدأ.

النشاط الثالث:

تفاعل كربونات الكالسيوم (CaCO₃) مع محلول حمض كلور الماء HCL

1- كتابة المعادلة الكيميائية بالصيغة الجزيئية.

2- كتابة المعادلة الكيميائية بالصيغة الشاردية.

1) كربونات الهيدروجين + كلور كالسيوم \longrightarrow حمض كلور الماء + كربونات الكالسيوم



2) $\text{Ca}^{++} + \text{CO}_3^{--} + \text{H}^+ + \text{CL}^- \longrightarrow \text{Ca}^{++} + 2\text{CL}^- + 2\text{H}^+ \text{CO}_3^-$

1- أ) موازنة المعادلة الكيميائية بالصيغة الجزيئية:

نفرض فيها رمزية المعادلة.



ملاحظة :

-انحفاظ الذرات (ما نجده في المتفاعلات نجده في النواتج)

- 1- انحفاظ ذرات الكالسيوم (Ca) 1 ص = 1 س ← (1)
- 2- انحفاظ ذرات الكربون (C) 1 و = 1 س ← (2)
- 3- انحفاظ ذرات الأكسجين (O) 3 و = 3 س ← (3)
- 4- انحفاظ ذرات الهيدروجين (H) 2 ع = 2 و ← (4)
- 5- انحفاظ ذرات كلور (CL₂) 2 ص = 1 ع ← (5)

نفرض أن في المعادلة (1) أن س = 2 ، إذن تصبح المعادلة (1) كالتالي

$$1 \text{ ص} = 1 \text{ س} \quad \text{فان} \quad 2 = 2 \times 1 = 2 \text{ ص}$$

$$\text{لدينا} \quad 1 \text{ و} = 1 \text{ س} \quad \text{فان} \quad 2 = 2 \text{ و}$$

$$\text{لدينا} \quad 3 \text{ و} = 3 \text{ س} \quad \text{فان} \quad 2 = 2 \text{ و}$$

$$\text{لدينا} \quad 1 \text{ ع} = 2 \text{ و} \quad \text{فان} \quad 4 = 4 \text{ ع}$$

$$\text{لدينا} \quad 2 \text{ ص} = 1 \text{ ع} \quad \text{فان} \quad 2 = 2/4 = 2 \text{ ص}$$

تعويض المعادلة الكيميائية بالأعداد:



حساب عدد الذرات مرة أخرى للتأكد من توازنها بين طرفي المعادلة:

$$4 \text{ ذرات هيدروجين} \quad \text{أي} \quad 4(\text{H}) = 2 \times 2$$

$$4 \text{ ذرات كلور} \quad \text{أي} \quad 4(\text{CL}) = 2 \times 2$$

$$2 \text{ ذرتين كالسيوم} \quad \text{أي} \quad 2(\text{Ca}) = 1 \times 2$$

$$6 \text{ ذرتين كربون} \quad \text{أي} \quad 2(\text{C}) = 1 \times 2$$

$$6 \text{ ذرتين أكسجين} \quad \text{أي} \quad 6(\text{O}) = 3 \times 2$$

1-ب) موازنة المعادلة الكيميائية بالصيغ الشاردية:

- نفرض فيها رمزية المعادلات

- نكتب المعادلات بالصيغ الشاردية



نجمع المعادلتين طرف لطرف و نتحصل على:

$$\text{a} + \text{c} + \text{e} + \text{g} = \text{b} + \text{d} + \text{f} + \text{h}$$



تمارين : على ظواهر الكهربائية و المادة و تحولاتها

تمرين 01 :

1- نشحن كاشف كهربائي بشحنة كهروإتائية

موجبة ثم نقرب إلى لبوس الجهاز قضيب زجاجي

مدلوك بقطعة من القماش ماذا يحدث للورقتين المعدنيتين ؟

2- ماهي الخطوات المتبعة لإنجاز (تركيب) كشاف كهربائي؟

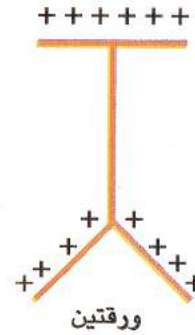

تمرين 02 :

ندلك قضيب من البلاستيك ثم نقربه

إلى قضيب آخر من الأيونيت مدلوك أيضا

-ماذا يحدث وماذا نستنتج؟

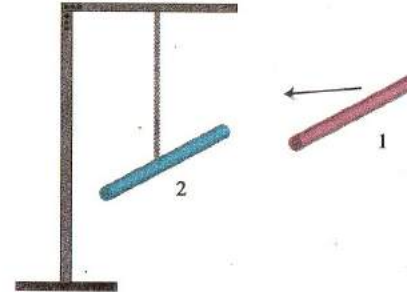

تمرين 03 :

أذكر أنواع الشحنات الكهربائية؟

تمرين 4

1 (اكمل الجدول الموالي ؟ 2) ارسم المجسم المناسب لكل منها؟

التسمية	الرمز	عدد ونوع الذرات	المجسم المناسب
الماء	H ₂ O		
	2H		
	H ₂		
		ذرتين أكسجين ذرة واحدة كربون	
غاز الأزوت			
	HCL		

تمرين 5 : لاحظ جيدا الذرات الموالية ثم استنتج تسمية العنصر الكيميائي لكل منها:

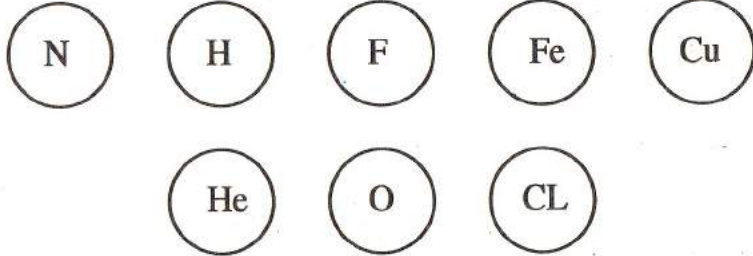

تمرين 6 : أكتب الصيغة الكيميائية لكل مما يلي : غاز الفحم ، ملح الطعام

، حمض كلوريدريك ، أول أكسيد الأزوت ، غاز الهيدروجين

، حمض الكبريت.

تمرين 7 : ماذا تمثل الذرات الموالية :

(Cu , S,K, Li, Na, AL, Pb , Ca)

تمرين 12:

تفاعل ثلاثي أكسيد الكبريت (SO₃) بالماء النقي (H₂O) يشكل لنا حمض الكبريت يدعى بالامطار الحمضية

- 1- اكتب معادلة التفاعل بالصيغة الجزيئية؟
- 2- مثل هذه المعادلة بالنموذج المجهرى؟

تمرين 13:

وازن المعادلة الكيميائية التالية

1- بالصيغة الجزيئية

2- بالصيغة الشاردية



تمرين 14:

وازن المعادلات التالية في كل تفاعل كيميائي

- a) $\dots \text{Fe} + \dots \text{O}_2 \longrightarrow \dots \text{Fe}_2\text{O}_3$
- b) $\dots \text{N}_2 + \dots \text{H}_2 \longrightarrow \dots \text{NH}_3$
- c) $\dots \text{H}_2\text{O} + \text{O}_2 \longrightarrow \dots \text{H}_2\text{O}_2$

تمرين 15: - أي هذه المعادلات الكيميائية صحيحة و موازنة ، وصحح الخطأ ان وجد ؟ بحيث الذرات تبقى محفوظة.

- فسر هذا بالنموذج المجهرى ؟

- a) $\text{C} + \text{O}_2 \longrightarrow \text{CO}$
- b) $\text{H}_2 + \text{O}_2 \longrightarrow \text{H}_2\text{O}$
- c) $\text{Fe} + \text{O}_2 \longrightarrow \text{Fe}_2\text{O}_3$

تمرين 8: أربط بما يناسب ذلك ؟

- 1- ثاني أكسيد الكبريت H₂O
- 2- غاز النشادر HCL
- 3- أول أكسيد الأزوت NH₃
- 4- بخار الماء NaOH
- 5- هيدروكسيد الصوديوم NO
- 6- كلور هيدروجين SO₂

تمرين 9:

إليك الشكل المقابل:

نضع في وعاء التحليل (وعاء فولطا) كمية من محلول الصود (NaOH) موصولا ببطارية 12 فولط.

- 1- ماذا نلاحظ عند غلق القاطعة ؟
- 2- فسر ما يحدث في وعاء التحليل ؟

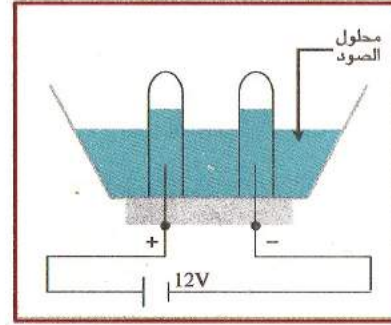

تمرين 10:

أ- عرف الشاردة الكهربائية ؟

ب- ماذا يحدث للذرة عند فقدانها للالكترونات ؟ أعطي مثال لذلك.

تمرين 11:

- 1- مثل بالرسم الذرات المتواجدة في المجموعة الثالثة (III), (Al_{Z=13e} , B_{Z=5e})
- 2- هل هي ذرات تميل الى اكتساب إلكترونات ؟
- 3- أكتب معادلة تفاعل الألمنيوم بالاكسجين ؟

1- بالصيغة الجزيئية ثم بالمجسمات ؟

2- بالصيغة الشاردية

تمرين 16 :

لديك المعادلات الكيميائية التالية موزونة . أملأ الفراغات ؟

- (1) + أحادي أكسيد الكربون \longrightarrow + أكسيد الحديد
..... + C \longrightarrow + Fe
- (2) + غاز الأوكسجين \longrightarrow + بخار الماء
CH₄ + 2..... \longrightarrow CO₂ + 2.....
- (3) غاز النشادر \longrightarrow غاز الهيدروجين +
N₂ + 3 H₂ \longrightarrow 2.....
- (4) + شاردة هيدرونيوم \longrightarrow جزئين ماء
..... \longrightarrow + OH
- (5) + شاردة كلور \longrightarrow
HCL \longrightarrow + (H⁺)

تمرين 17 :

عند إحتراق قطعة خشبية .

أ - ماذا تلاحظ ؟ فسر ذلك .

ب - أكتب معادلة تفاعل بعد

إحتراق الفحم بالاكسجين ؟

1- بالصيغة الجزيئية

2- مثل هذا التفاعل بالمجسمات ؟

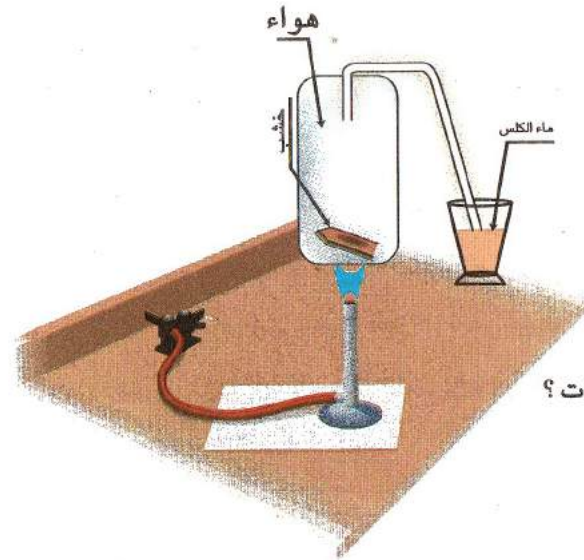

تمرين 18 : وازن المعادلات التالية :

- 1) NaOH + CL₂ \longrightarrow NaCL + NaCLO + H₂O
- 2) C₂H₅OH + O₂ \longrightarrow CO₂ + H₂O
- 3) C + H₂O \longrightarrow CO + H₂
- 4) AgNO₃ + NaCL \longrightarrow AgCL + NaNO₃
- 5) H₂S + CL₂ \longrightarrow S₁ + HCL
- 6) Na₂SO₄ + C \longrightarrow Na₂S + CO₂
- 7) Na₂CO₃ + CaCL₂ \longrightarrow CaCO₃ + NaCL
- 8) NaHCO₃ \longrightarrow Na₂CO₃ + CO₂ + H₂O
- 9) KCL + H₂SO₄ \longrightarrow K₂SO₄ + HCL
- 10) KCL + HNO₃ \longrightarrow KNO₃ + HCL
- 11) CH₄ + CL₂ \longrightarrow CCL₄ + HCL
- 12) CuCO₃ + HCL \longrightarrow CuCL₂ + CO₂ + H₂O
- 13) NH₃ + HNO₃ \longrightarrow NH₄ + NO₃
- 14) COCL₂ + NaOH \longrightarrow CO(OH)₂ + NaCL
- 15) FeSO₄ + NaOH \longrightarrow Fe(OH)₂ + Na₂SO₄

تمرين 19 : أنظر الاشكال الموالية و التي تمثل تجارب يمكنك تحقيقها ثم

عبر عنها ثم أعطي نتيجة ؟

- 10- في التيار المتناوب الإبرة المغناطيسية تدور وتتحرف في إتجاه معين
- 11- باستعمال التيار المتناوب في التحليل الكهربائي نجمع غازين مختلفين في المسريين حيث نتحصل على الأكسجين في المصعد (+) و غاز الهيدروجين في المهبط (-)
- 12- سعة المكثفة تسمح بمرور التيار المتناوب المحرض ولا تسمح بمرور التيار المستمر

تمرين 21: صنف المولدات الكهربائية التالية الى مولدات تيار متناوب و أخرى للتيار المستمر (البطارية، العمود الكهربائي الجاف (بيل)، دينامو الدراجة)

- تمرين 22:** في الشكل (1) و شبيعة متصلة بمقياس غلفاني (G) ، وجود أمام الوشبيعة مغناطيس مستقيم (ش، ج) ،
- 1- عند تدوير المغناطيس أمام الوشبيعة بسرعة ثابتة ، ماذا يحدث ؟
- 2- اشرح الظاهرة و ما نوع التيار المتحصل عليه ؟
- 3- توصيل (ربط) مصباح كهربائي بين طرفي الوشبيعة الشكل (2) ماذا تلاحظ؟ ماذا تستنتج؟

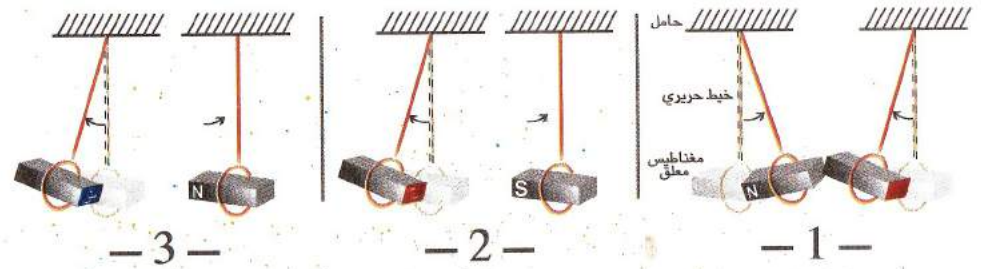
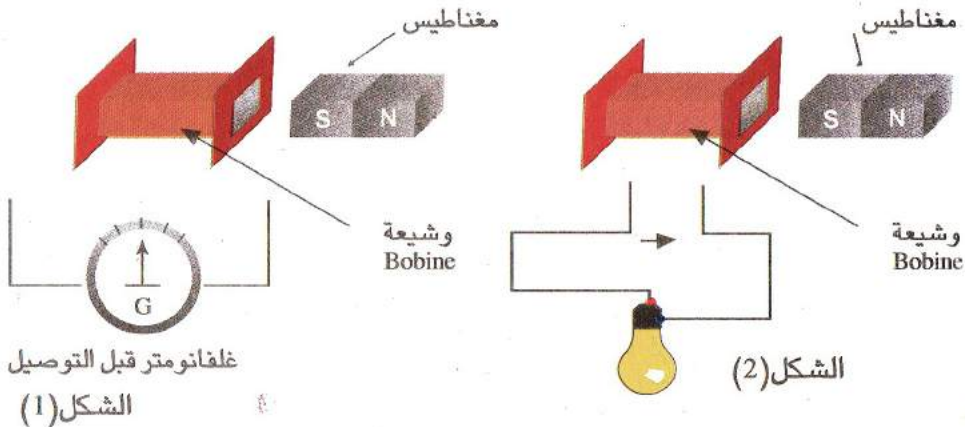

- 1- حدوث قوة بين القطبين
- 2- حدوث قوة بين القطبين
- 3- حدوث قوة بين القطبين

تمرين 20: أجب بصحيح أو خطأ، مع تصحيح الخطأ إن وجد.

- 1- البوصلات لها أهمية كبيرة في تحديد الإتجاه الشمالي و الجنوبي
- 2- لا يمكن فصل القطب الشمالي عن القطب الجنوبي لأي مغناطيس مهما جزأنا فيه، لأنه يحتوي على مغناطيسية جزيئية
- 3- الحقل المغناطيسي لأي مغناطيس يتجه من الشمال إلى الجنوب خارج القطبين
- 4- مبدأ عمل دينامو الدراجة تحويل الطاقة الكهربائية إلى طاقة ميكانيكية (عكس المحرك)
- 5- تزداد إضاءة المصابيح كلما نقصت سرعة دوران العجلة الخلفية حيث ينقص سرعة دوران غطاء دولاب الدينامو المحتك بالعجلة
- 6- التيار المتناوب هو سيل من الالكترونات تنطلق في اتجاه واحد.
- 7- التيار المستمر هو تيار مقوم و متغير الجهة
- 8- الجهة الإصطلاحية للتيار المستمر من القطب الموجب إلى القطب السالب خارج المولد
- 9- الدينامو هو محول للتيار من المتناوب الى المستمر

تمرين 1

أ- **الملاحظة:** نلاحظ ان الورقتين المعدنيتين تتباعدان

أما في الحالة المعاكسة عند تقريب شحنات سالبة

(قضيب ايونيت مدلوك بالصفوف) من كشاف مشحون بشحنة موجبة

فإن الشحنات تنجذب نحو الأعلى مما يجعل الورقتين المعدنيتين تتقاربان.

ب - كيفية إنجاز الكاشف الكهربائي

نحضر الوسائل التالية :

كأس بلاستيكي مثلا علبة الياغورت، عجينة، أنبوب بلاستيكي مصاصة، ورق مقوى

مغطى بورق الألمنيوم، سلك كهربائي رفيع مرن برغي معدني، مستطيل أبعاده 2,6 سم

مغلف بقطعة الألمنيوم دائرة قطرها 4 سم، سلك معدني صغيرة جدا، مقص و

شريط لاصق

التركيب و الإنجاز (خطوات العمل)

- نثقب القطعة المستطيلة بثلاثة ثقوب

- نثقب الأنبوبة (المصاصة)

- نثبت برغي (vis) المعدني على القرص الدائري.

- نفتح السلك الرفيع و نمرره من الثقب العلوي A حتى يكون مع تماس بقطعة

الألمنيوم نثبت الكل على الكأس بعجينة

- قطع قطعة الألمنيوم بحوالي 2 سم و طوله حوالي 6 سم و نطويه في الطرف

و جعله بشكل حامل.

تمرين 23:

ماهي الإحتياطات الامنية المتخذة عند التعامل بالكهرباء ؟

تمرين 24:

1 - ماذا يمثل الشكل المقابل ؟

2 - سمي العناصر المرقمة ؟

3 - ماهو مبدأ عمل هذا الجهاز ؟

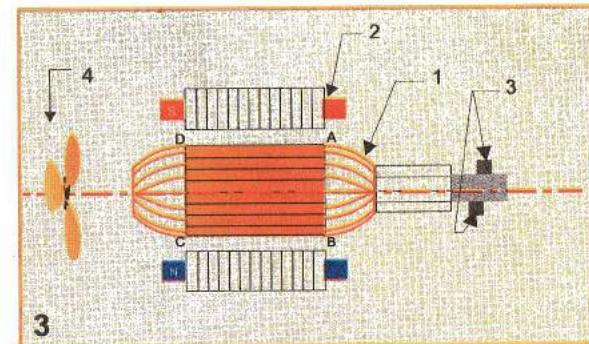
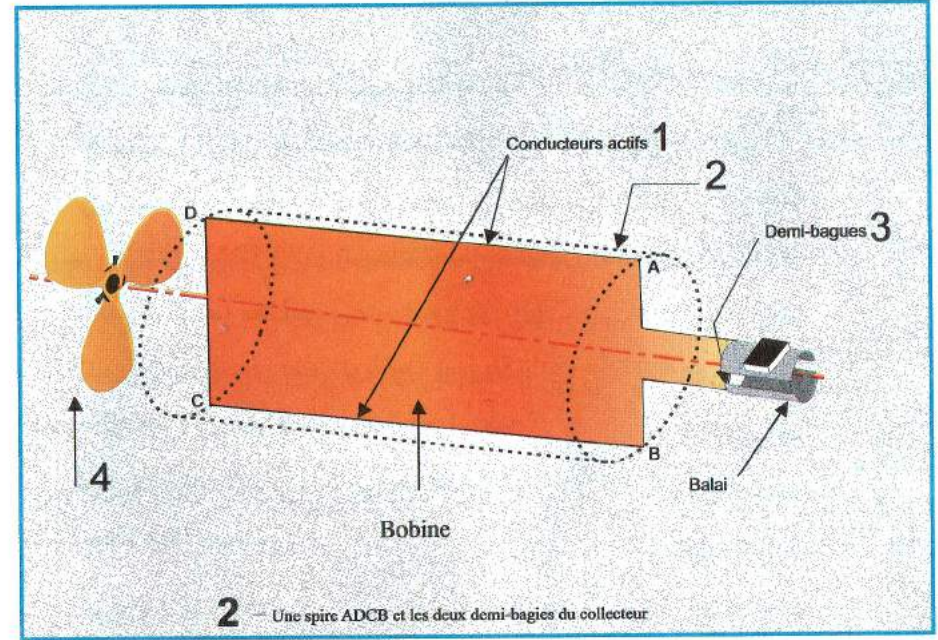

تمرين 2: نلاحظ أن قضيب الايونيت يجذب نحو قضيب البلاطين

- **النتيجة:** نستنتج عند تقريب الشحنات الكهربائية المختلفة يحدث تجاذب بينهما

تمرين 3: أنواع الشحنات الكهربائية هناك نوعان

- 1- شحنات كهربائية موجبة (+)
- 2- شحنات كهربائية سالبة (-)

تمرين 4: (1) أكمل الجدول الموالي ؟ (2) أرسم الجسم المناسب لكل منها؟

المجسم المناسب	عدد وتويع الذرات	الرمز	التسمية
	ذرتين هيدروجين وذرة واحدة أكسجين	H ₂ O	الماء
	ذرتين هيدروجين	2H	ذرتين هيدروجين
	ذرتين هيدروجين	H ₂	جزيئ غاز هيدروجين
	ذرتين أكسجين ذرة واحدة كربون	CO ₂	غاز الفحم
	ذرتين نيتروجين	N ₂	غاز الأروت
	ذرة كلور وذرة هيدروجين	HCL	حمض كلور الماء

تمرين 5:

تسمية العنصر الكيميائي المناسب لكل ذرة :

N ذرة النيتروجين ، H ذرة الهيدروجين ، F ذرة الفلور ، Fe ذرة الحديد ،
Cu ذرة النحاس، He ذرة الهيليوم ، O ذرة الاكسجين ، CL ذرة الكلور

تمرين 6:

كتابة الصيغ الكيميائية للأفراد الكيميائية :

غاز الفحم (CO₂)، ملح الطعام (NaCL)، كلور الهيدروجين (HCL)،
أول أكسيد الفحم (CO)، غاز الهيدروجين (H₂)، حمض الكبريت (CO₂)

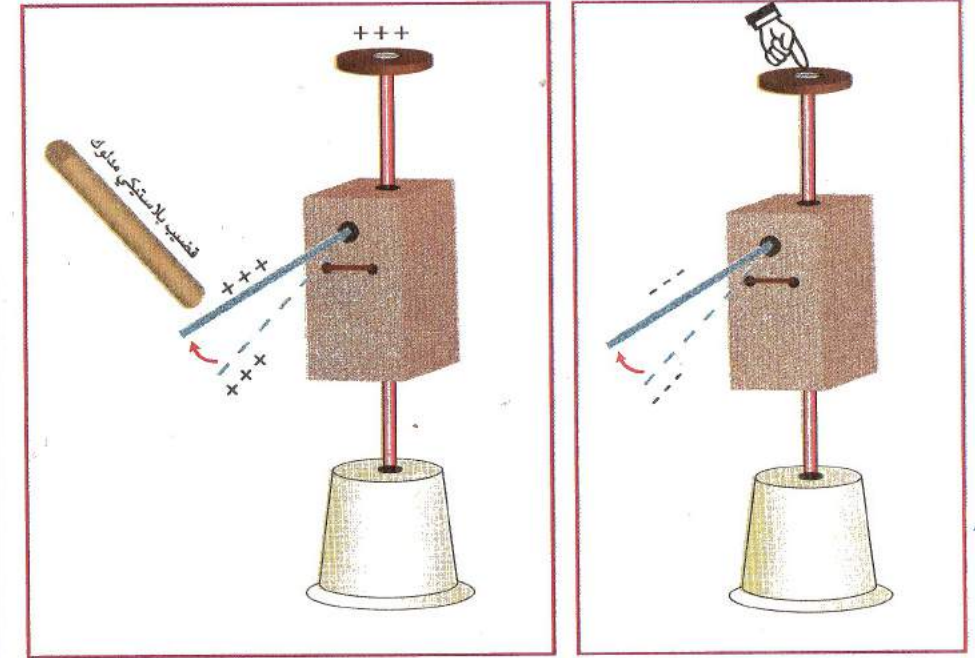
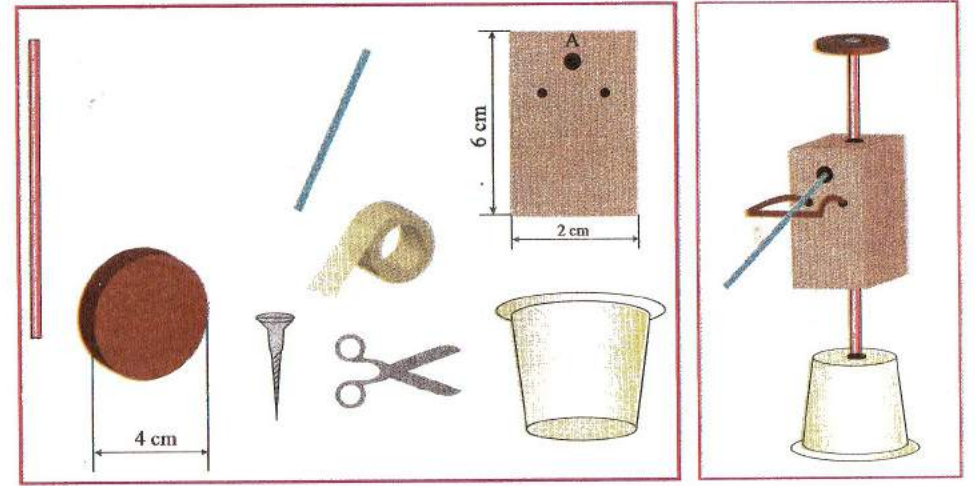

تمرين 7:

تمثيل الذرات التالية :

ذرة الصوديوم Na، ذرة ليثيوم Li، ذرة بوتاسيوم K، ذرة كبريت S،
ذرة نحاس Cu، ذرة كالسيوم Ca، ذرة الرصاص Pb، ذرة المنيوم AL،

تمرين 8: أربط بما يناسب ذلك ؟

- 1- ثاني أكسيد الكبريت \leftarrow SO₂
- 2- غاز النشادر \leftarrow NH₃
- 3- أول أكسيد الأزوت \leftarrow NO
- 4- بخار الماء \leftarrow H₂O
- 5- هيدروكسيد الصوديوم \leftarrow NaOH
- 6- كلور هيدروجين \leftarrow HCL

تمرين 9:

تفكك الماء ، نلاحظ صعود فقعات غازية عند المسريين

1- نجمع حجم واحد من غاز الاكسجين (O₂) عند المصعد (+) عند تقريب إليه عود كبريت يزداد إشتعاله

2- نجمع حجمين من غاز الهيدروجين (H₂) عند المهبط (-) عند تقريب اليه عود كبريت يتفرقع و ينطفئ

تفسير الظاهرة : المحلول الصود (NaOH)

الهيدروكسيد الصديوم يلعب دور وسيط لا يدخل في التفاعل الكيميائي ، ساعد عملية التحليل الكهربائي فقط حيث المحلول (NaOH) يتشرد و يحتوي على نوعين من حاملات الشحن الكهربائية.

1- شحنة كهربائية موجبة للصوديوم (Na⁺) شاردهته موجبة تتجه نحو المسري (-) و تفقد شحنتها الكهربائية



2 - شحنة كهربائية سالبة لهيدروكسيد (OH⁻) شاردهته سالبة تتجه الى المسري الموجب (+) و تكتسب شحنتها الكهربائية

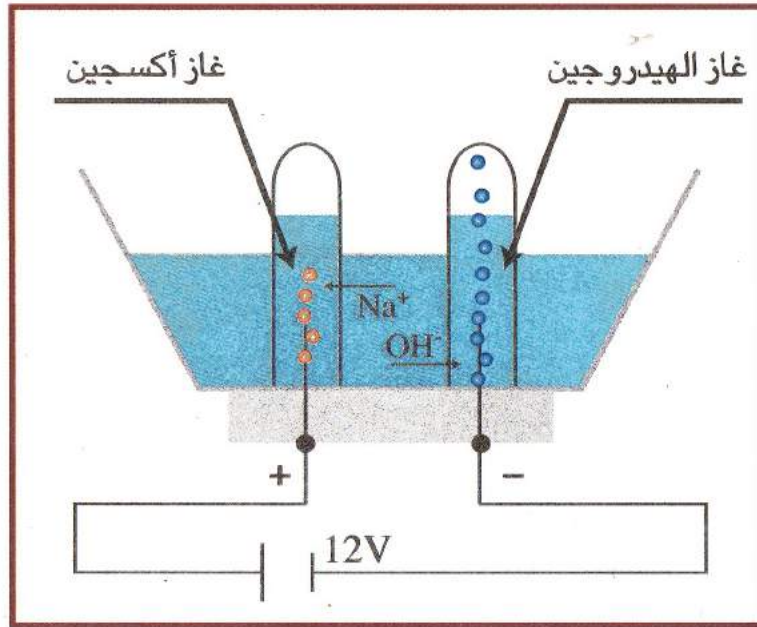

ملاحظة :

الماء النقي لا ينقل الكهرباء بل شوارد الصود هي التي ساعدت في مرور التيار الكهربائي من السالب الى الموجب داخل الوعاء التحليل حيث استعملنا فيه التجربة 12 فولط توتر مستمر.

2- هذه الذرة تميل الى فقد 3 الكترونات لكي تستقر لا بد ان تتخلى عنها



3- معادلة تفاعل الألمنيوم (Al) (1 : 1) - بالصيغة الجزيئية ، ب- بالنموذج المجري

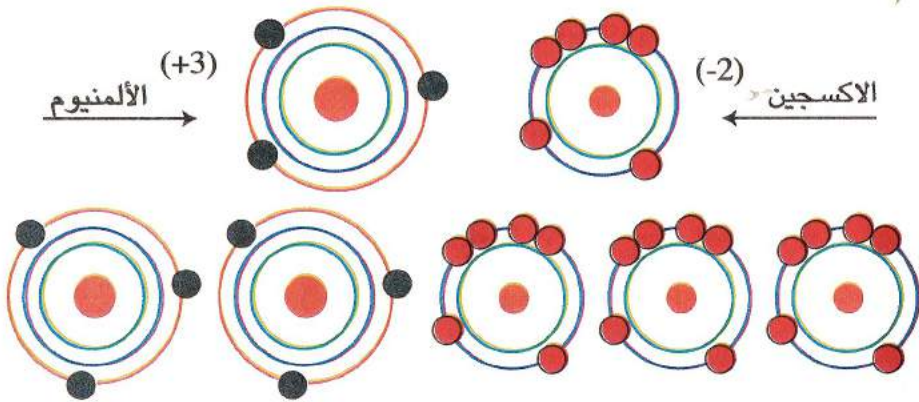

بالصيغ الشارديّة :



بجمع المعادلتين طرفاً لطرف نتحصل على

$$A + C = b + d$$



تمرين 10:

1- الشاردة عبارة عن فرد كيميائي فقد أو اكتسب إلكترونات

أمثلة : شاردة الصوديوم (Na^+), شاردة مغنيزيوم (Mg^{++})

شاردة الكلور (CL^-) شاردة الاكسجين (O^-)

يحدث للذرة عند فقدها الإلكترونات تصبح شاردة موجبة (+) لإحتوائها على شحنات كهربائية زائدة في مدارها الاخير

مثال : ذرة المغنيزيوم تحتوي على 12 إلكترون ($Mg_{z=12}$) إذن تفقد الكترونين

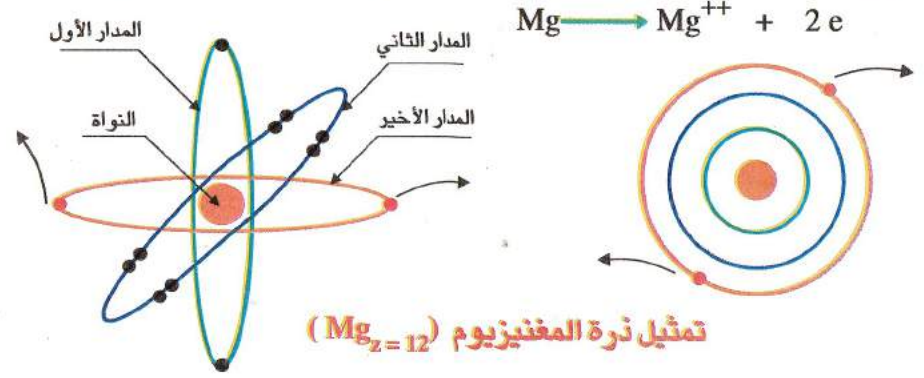

تمثيل ذرة المغنيزيوم ($Mg_{z=12}$)

تمرين 11:

1- رسم وتمثيل الذرات المتواجدة في المجموعة الثالثة (III) الألمنيوم ($Al_{z=13}$)

يحتوي على 13 الكترون

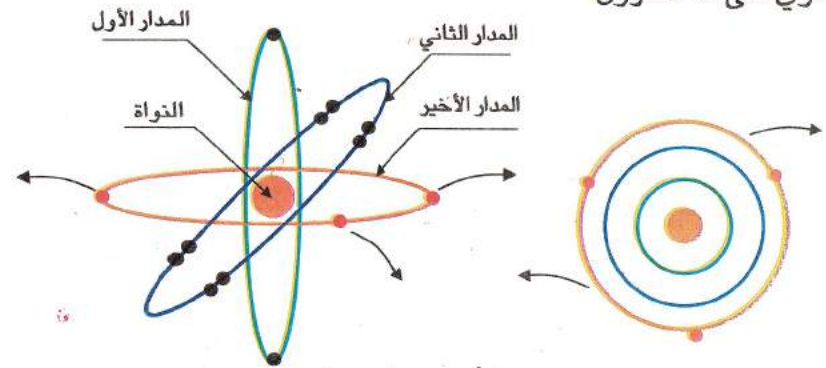

تمثيل ذرة الألمنيوم ($Al_{z=13}$)

مجموعة البصمة لفيزياء المتوسط

تمرين 12: كتابة معادلة تفاعل

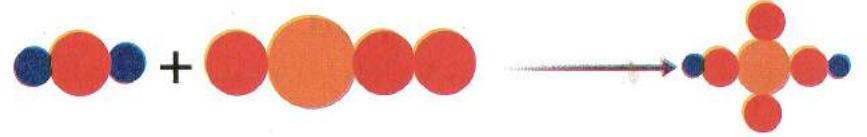
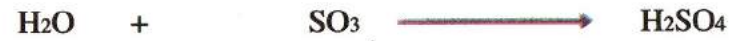

تمرين 13



بالصيغة الشاردية: (أ) حمض كلوريدريك (HCL) يتشرد فيصبح



(ب) يتشرد فيصبح (Na3PO4)



بجمع المعادلات (A+C+E+G = B+D+F+H) طرف لطرف نتحصل

على ما يلي



تمرين 14:



تمرين 15:

(A) - المعادلة $\text{C} + \text{O}_2 \longrightarrow \text{CO}$ ليست متوازنة
جزئياً واحد من الاكسجين يجب ان يتفاعل مع نرتين من الكربون في ظروف معينة من الضغط و الحرارة

- (ب) الموازنة تكون كالتالي:



(B) المعادلة $\text{H}_2 + \text{O}_2 \longrightarrow \text{H}_2\text{O}$ ليست متوازنة
جزئياً من غاز الاكسجين يجب ان يتفاعل مع جزئيين من غاز الهيدروجين نتحصل على ما يلي



ملاحظة: لانكتب رقم (1) بجانب الصيغة الكيميائية

(C) المعادلة $\text{Fe} + \text{O}_2 \longrightarrow \text{Fe}_2\text{O}_3$ ليست متوازنة ثلاث جزيئات

(O2) تتفاعل مع 4 نرات من الحديد و ينتج 1

4 جزيئات من (O2) تتفاعل مع 6 نرات من الحديد يشكل 2



تمرين 16:

(1) الحديد + احادي اكسيد الكربون \longrightarrow كربون + اكسيد الحديد



(2) بخار الماء + غاز الفحم \longrightarrow غاز الاكسجين + غاز الميثان



(3) غاز النشادر \longrightarrow غاز الهيدروجين + الازوت



(4) شاردة هيدروكسيد + شاردة هيدرونيوم $\xrightarrow{\text{تحليل}}$ الماء النقي



(5) شاردة هيدروجين + شاردة الكلور $\xrightarrow{\text{الضوء}}$ كلور الماء



تمرين 17:

أ- نلاحظ تعكر ماء الكلس

تفسير: تعكره دليل على وجود غاز ثاني اكسيد الكربون (CO_2) نتيجة احتراق

الفحم بالاكسجين

ب- كتابة معادلة التفاعل



2- بالمجسمات

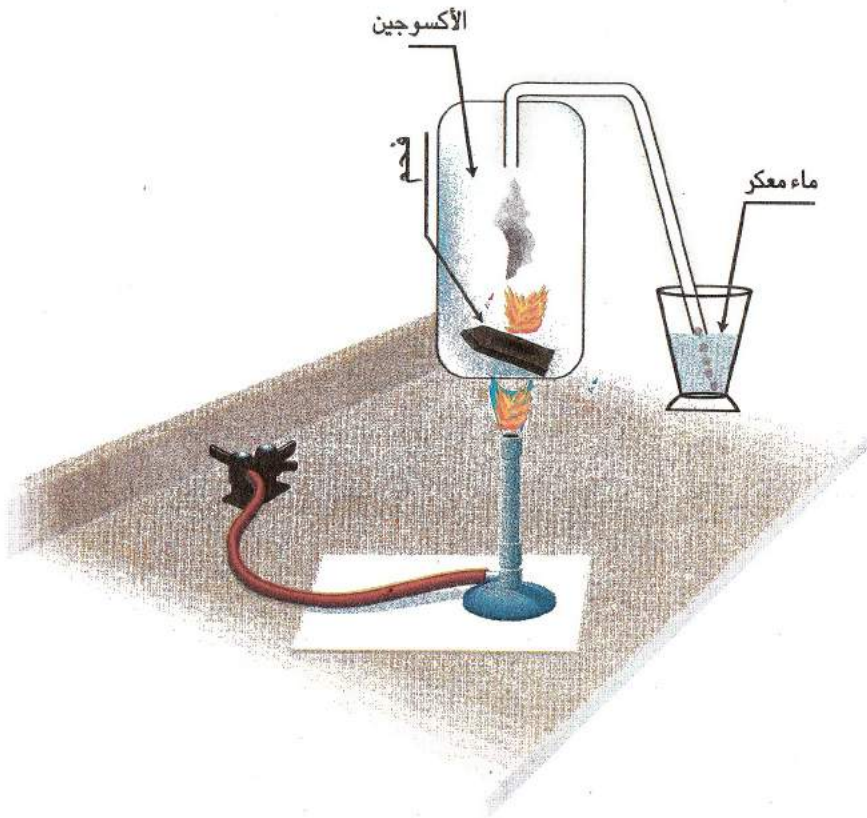

تمرين 18:

موازنة المعادلات



تمرين 19:

حدوث قوة تجاذب بين القطبين المختلفين (ش، ج)

حدوث قوة تنافر بين القطبين المتشابهين (ج، ج)

حدوث تباعد بين القطبين المتشابهين (ش، ش)

نتيجة: الاقطاب المتشابهة تتباعد والمختلفة تتقارب

فيما بينها عند اقترابهما

تمرين 20:

1- (ص)، 2- (ص)، 3- (ص)، 4- (ص)

5- خطأ، 5- تزداد اضاءة المصابيح كلما زادت سرعة دوران العجلة الخلفية

للدراجة حيث تزداد سرعة دوران الدوالب المحتك بالعجلة

6- (خطأ) 6- التيار المتناوب هو سيل من الالكترونات تتأرجح في ناقل

(جيئة وذهابا) حركة اهتزازية.

7- (خطأ) 7- تيار مستمر هو تيار ثابت الجهة والشدة.

8- (خطأ) 8- الجهة الاصطلاحية لتيار مستمر من القطب السالب إلى القطب الموجب

داخل المولد.

9- (خطأ) 9- المكثفة و (الصمام الثنائي) هي التي تحول التيار المتناوب الى التيار

المستمر باستعمال الصمام).

10- (خطأ) 10- في تيار متناوب الابرة المغناطيسية تهتز فقط.

11- (خطأ) 11- عند التحليل الكهربائي باستعمال التيار المتناوب نتحصل على

غازين أكسجين و هيدروجين في المسري الموجب و السالب.

مجموعة البصمة لفيزياء المتوسط

تمرين 21:

- تيار مستمر (بطارية ، مختلف الاعمدة)
- تيار متناوب (دينامو الدراجة ، مأخذ تيار)

تمرين 22:

عند تدوير او تقريب مغناطيس بسرخة امام الوشيعه نلاحظ انحراف مؤشر جهاز الغلفاني
تفسير: تحريك المغناطيس معناه وجود قوة انحراف المؤشر معناه وجود تيار
انن هذه الظاهرة تدعى ظاهرة التحريض الكهرومغناطيسي
نوع التيار المتحصل عليه هو (**التيار المتحرض**)

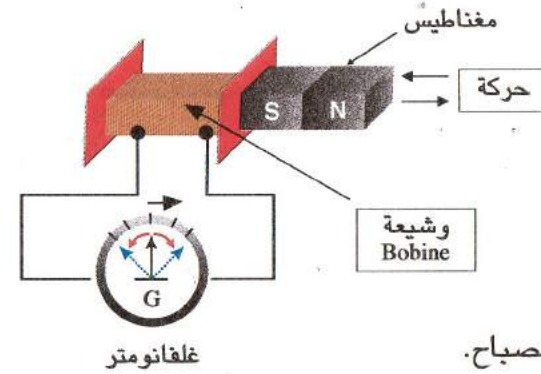

نلاحظ إشتعال المصباح.

إشتعاله دليل على وجود تيار متولد من حركة المغناطيس داخل الوشيعه.

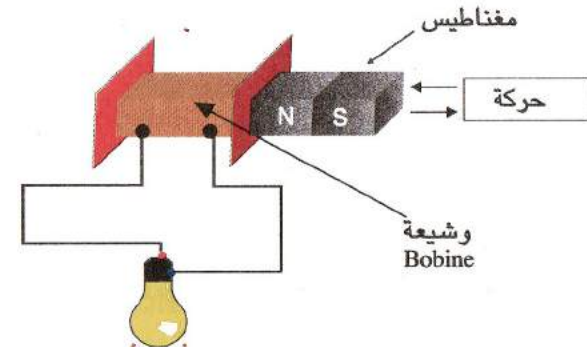

تمرين 23:

الاحتياطات الامنية التي يجب اتخاذها عند التعامل بالكهرباء
(مراجعة درس الامن الكهربائي)

تمرين 24:

يمثل الشكل رسم تخطيطي لمحرك كهربائي

1 - ملف (الوشيعه)

2 - مغناطيس كهربائي

3 - قطبي المحرك

- مبدأ عمله يعتمد على القوة الكهرومغناطيسية (FEM) التي تنشأ بوجود
مغناطيس و التيار الكهربائي

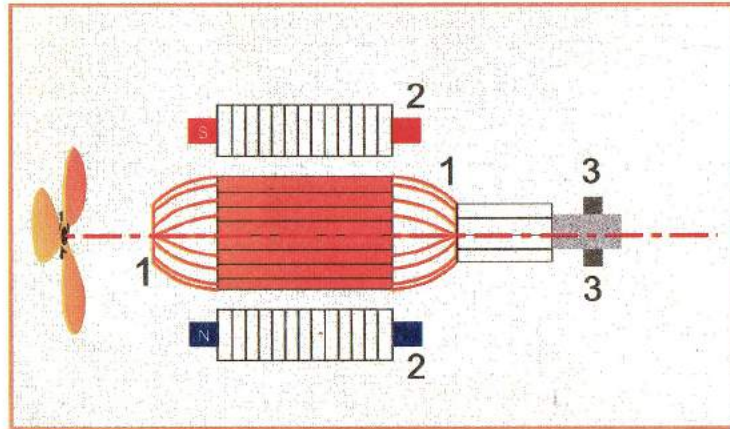

الظواهر الضوئية

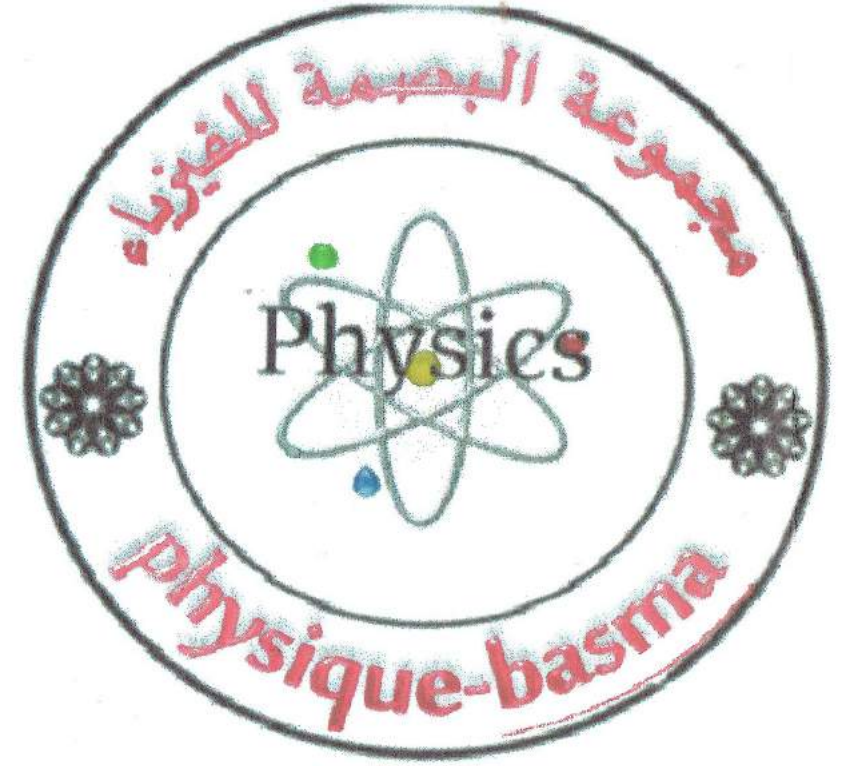

مجموعة البصمة لفيزياء المتوسط

ماهية الضوء؟

شكل من أشكال الطاقة الداخلية، يمكننا من رؤية الأجسام لأن العين حساسة له وهو يؤثر في حاسة البصر فيجعلنا نرى الأجسام التي تبعثه، أكبر مصدر للضوء في الكون هو الشمس

كيف يصدر الضوء:

الضوء هي الطاقة التي تصدرها المادة ويتم عن طريق الإلكترونات عندما تتأثر الذرة (تكتسب طاقة من الوسط الخارجي، الحرارة مثلا) فإن الإلكترونات تمتص هذه الطاقة و تقفز إلى مستويات طاقة أعلى وهي وضعيات غير مستقر، وتعود الإلكترونات إلى الوضعية المستقر بمجرد زوال هذا التأثير

ملاحظة: الذرة تسترجع هذا الفائض في الطاقة على شكل حبيبات تدعى الفوتونات
الضوء الأبيض:

إن ضوء الشمس أو الضوء المنتشر من بعض المصابيح في حقيقة الأمر يتكون من عدة ألوان والدليل على ذلك تكون قوس قزح في الفضاء أحيانا خاصة في فصل الشتاء، وتسمى ألوان الطيف و الألوان الأساسية فيه (الأحمر الأزرق الأخضر)

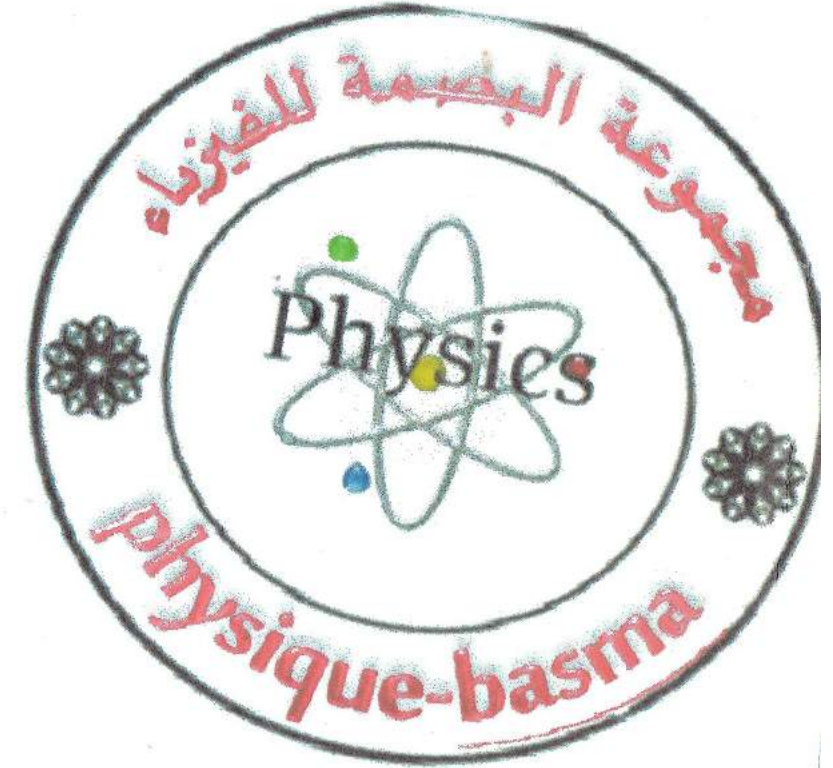

مجموعة البصمة لفيزياء المتوسط

ملاحظة :

- لكل موجة في المجال المرئي يمكن أن نرفق به لون معيناً مثلاً
- 1 - عند سقوط حزمة ضوئية حمراء و أخرى خضراء في منطقة من شاشة بيضاء (في اللون الأبيض) فإن المنطقة المشتركة تبدو صفراء بالرغم من عدم وجود إشعاع أصفر في الطيف هذا الضوء الأصفر
 - 2 - عند مزج اللون الأزرق بالون الأخضر يعطي لنا لون ثنائي أزرق داكن ساموي
 - 3 - عند مزج اللون الأزرق بالون الأخضر و الأحمر يعطي لنا لون أبيض

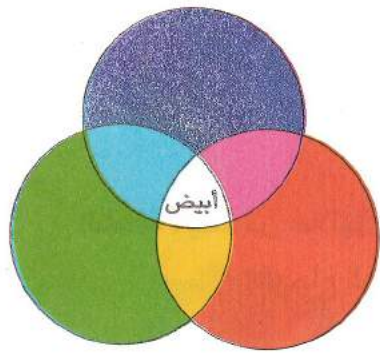
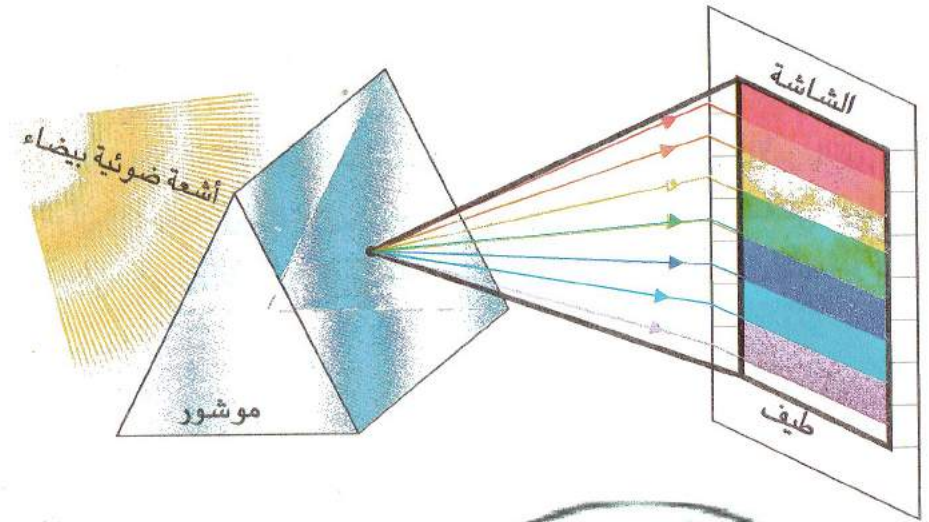

عملية جمع الألوان الأساسية
Synthèse additive



الألوان الطيف

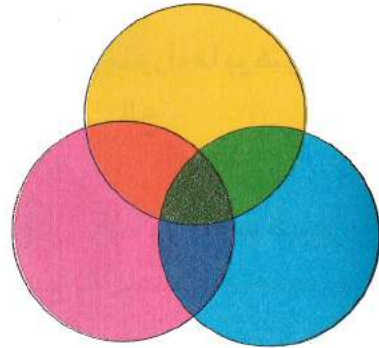

عملية طرح الألوان الثنائية
Synthèse soustractive

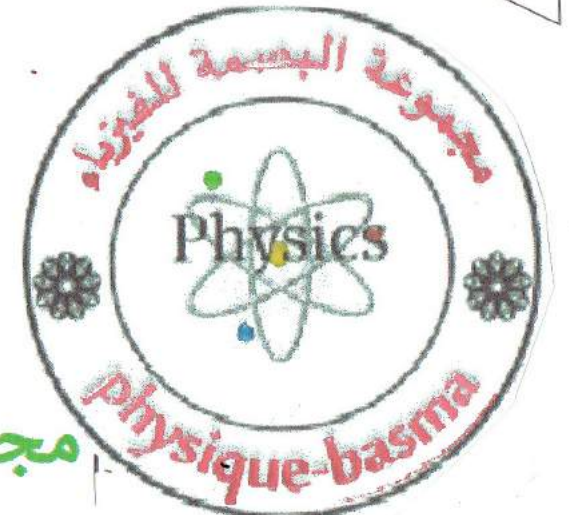

الأوساط الضوئية



العاظمة



الشفافة

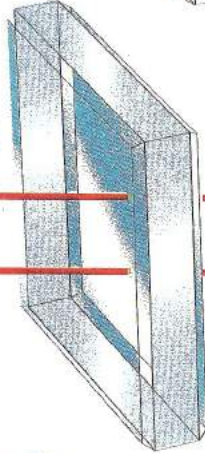

الشفافة

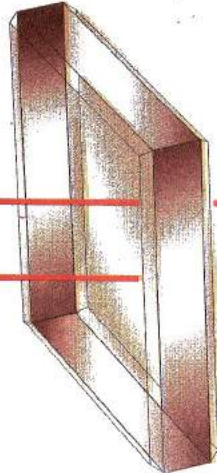

مصادر الضوء: للضوء مصادر تسمى بالمنابع الضوئية ونقسمها إلى نوعين :

المضيئة : تصدر الضوء بذاتها لشدة حرارتها مثل الشمس ،النجوم ،
المصابيح..... إلخ

المضاءة : تستمد ضوءها من أجسام أخرى مثل القمر، الكواكب ،وكل
الأجسام المحيطة بنا

النقطة الضوئية : تمثل منبعاً ضوئياً بعيداً جداً كالنجوم أو صغيراً
جداً (يمكن إهمال أبعاده) في مكان مظلم

الأوساط الضوئية : هي ثلاثة

العاظمة : لا تسمح بمرور الضوء ولا رؤية ما وراءها
مثل : الخشب ،المعادن..... إلخ

الشفافة : ينفذ من خلالها الضوء و تسمح برؤية ما وراءها بوضوح
مثل : الزجاج ،الهواء ،الماء الصافي..... إلخ

الشفافة : ينفذ من خلالها الضوء و لا تسمح برؤية ما وراءها بوضوح
مثل : الزجاج الخشن ،الورق المشبع بالزيت

مجموعة البصمة لفيزياء المتوسط

إختلاف أبعاد منظر الشيء باختلاف زوايا المنظر

(I) شروط الرؤية :

إذا دخلنا غرفة مظلمة فإننا لا نرى الأجسام الموجودة بداخلها أما إذا أشعلنا مصباحا فان الضوء يسقط على الأجسام ثم يرتد وينعكس إلى العين فتراها.

لاحظ الشكلين

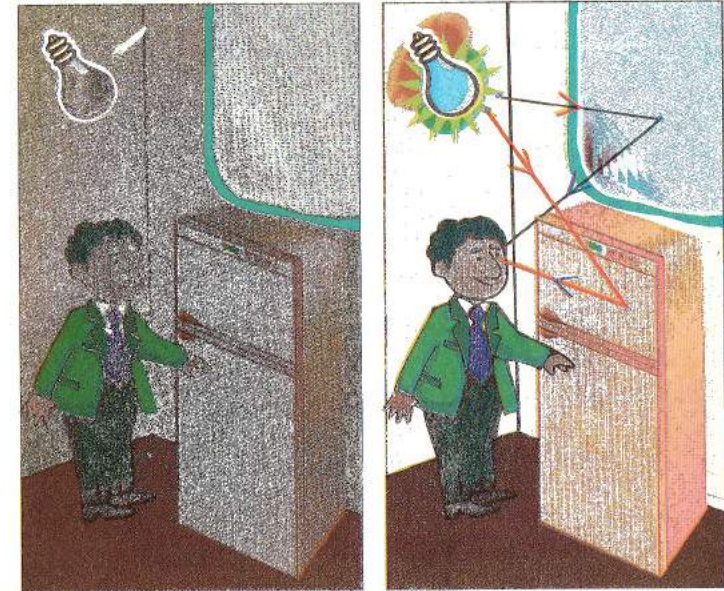

إن من شروط رؤية الأجسام أن تستقبل العين الضوء الناتج من الأجسام المضيئة و المضاءة.

(II) دور العين في الرؤية المباشرة:

العين عضو حساس للضوء بحيث تنفذ إليها الأشعة الضوئية الآتية من الأجسام عبر الحدقة إلى العدسة التي تركز تلك الأشعة لإسقاط الصورة على الشبكية (التي تحتوي على الخلايا ذات المخاريط الحساسة للضوء) وتحول الإحساسات الضوئية إلى إشارات كهربائية يحملها العصب البصري إلى المخ. وتتكون الصورة

١ ٢ ٣ ٤ ٥ ٦ ٧ ٨ ٩ ١٠ ١١ ١٢ ١٣ ١٤ ١٥ ١٦ ١٧ ١٨ ١٩ ٢٠ ٢١ ٢٢ ٢٣ ٢٤ ٢٥ ٢٦ ٢٧ ٢٨ ٢٩ ٣٠ ٣١ ٣٢ ٣٣ ٣٤ ٣٥ ٣٦ ٣٧ ٣٨ ٣٩ ٤٠ ٤١ ٤٢ ٤٣ ٤٤ ٤٥ ٤٦ ٤٧ ٤٨ ٤٩ ٥٠ ٥١ ٥٢ ٥٣ ٥٤ ٥٥ ٥٦ ٥٧ ٥٨ ٥٩ ٦٠ ٦١ ٦٢ ٦٣ ٦٤ ٦٥ ٦٦ ٦٧ ٦٨ ٦٩ ٧٠ ٧١ ٧٢ ٧٣ ٧٤ ٧٥ ٧٦ ٧٧ ٧٨ ٧٩ ٨٠ ٨١ ٨٢ ٨٣ ٨٤ ٨٥ ٨٦ ٨٧ ٨٨ ٨٩ ٩٠ ٩١ ٩٢ ٩٣ ٩٤ ٩٥ ٩٦ ٩٧ ٩٨ ٩٩ ١٠٠

مجموعة البصمة لفيزياء المتوسط

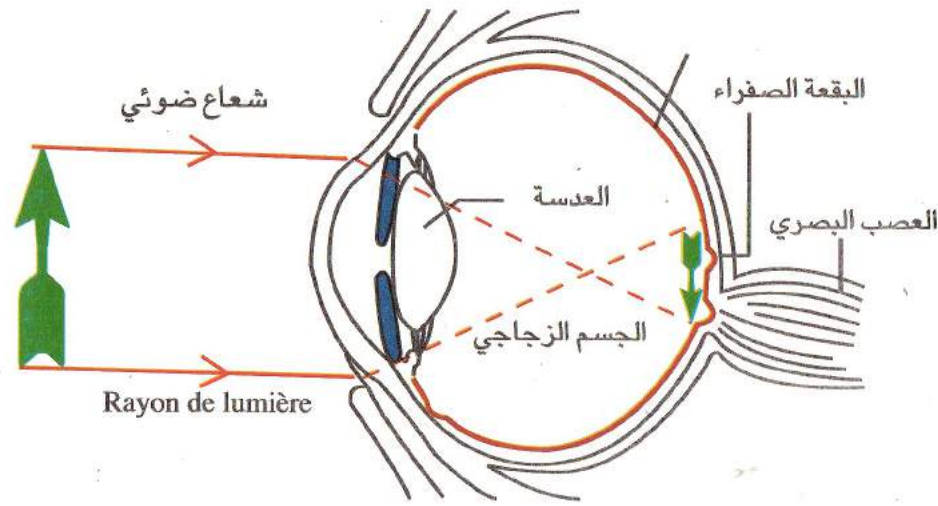

يمكن تفسير طريقة عمل العين بتجربة الغرفة المظلمة

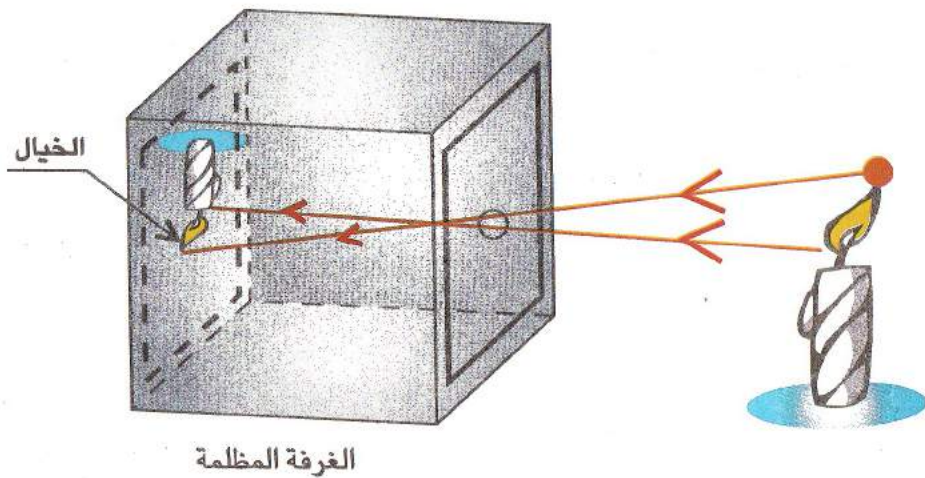

من مكان مظلم يمكن للعين واقعة خارج مسار الضوء رؤية هذا المسار بواسطة دقائق صلبة مثل دقائق الغبار

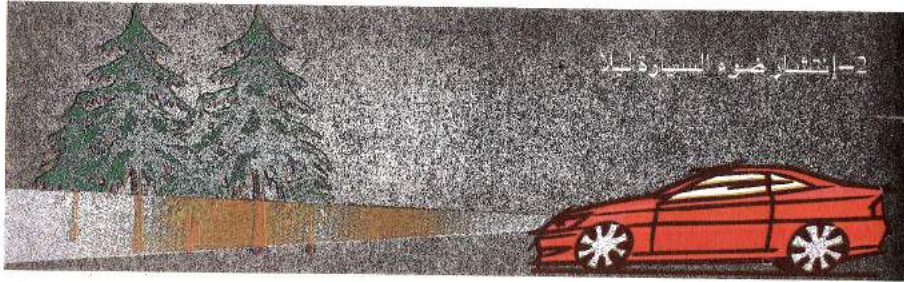

2- انتشار ضوء السيارة ليلا

الضوء ينتشر في الأوساط الشفافة المتجانسة وفق خطوط مستقيمة نسميها الأشعة الضوئية. وهذه الأشعة يصدرها الجسم المضيء في جميع الجهات و يدلنا على ذلك رؤيتنا لهذه الشمعة المشتعلة من جميع الجهات

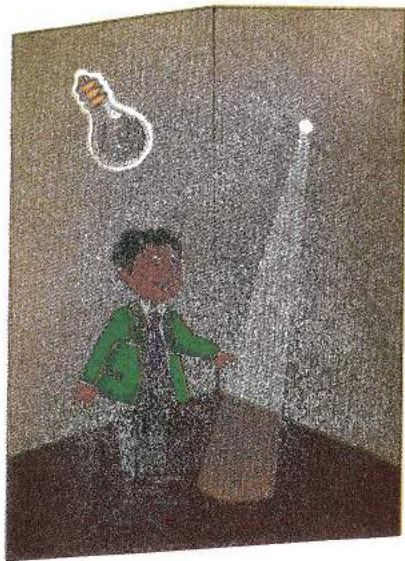

1- انتشار الضوء داخل القاعة المظلمة

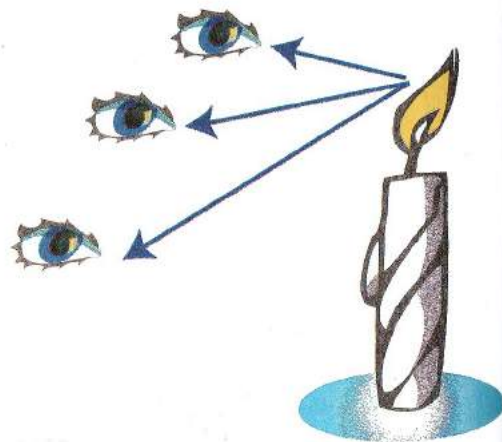

ملاحظة: تنتشر الأشعة الضوئية من الجسم الضوئي في كل الاتجاهات مما يسمح لنا رؤيته من كل الجهات لاحظ الشمعة

III - الانتشار المستقيم للضوء : التجربة:

- ضع حاجزين معتمين مثقوب كل منهما بثقب صغير مستدير 1م، 2م يقعان على نفس الاستقامة.
- ضع منبعاً ضوئياً في النقطة م على هذه الاستقامة

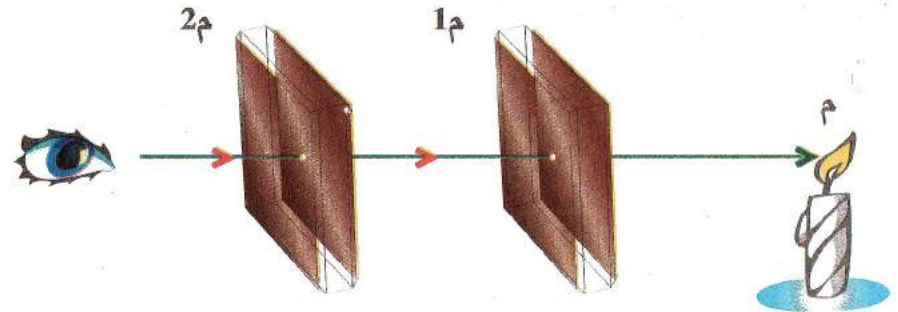

الملاحظة: إن العين ترى الضوء الصادر من هذا المنبع (الشمع)

مما يدل أن الضوء يسير وفق الخط المستقيم م، 1م، 2م

النتيجة: ينتشر الضوء في الأوساط الشفافة المتجانسة كالهواء في خطوط مستقيمة ندعوها بالأشعة الضوئية

(1) الشعاع الضوئي: هو المستقيم الذي ينتشر وفقه الضوء نمثله بخط عليه سهم في جهة انتشار الضوء

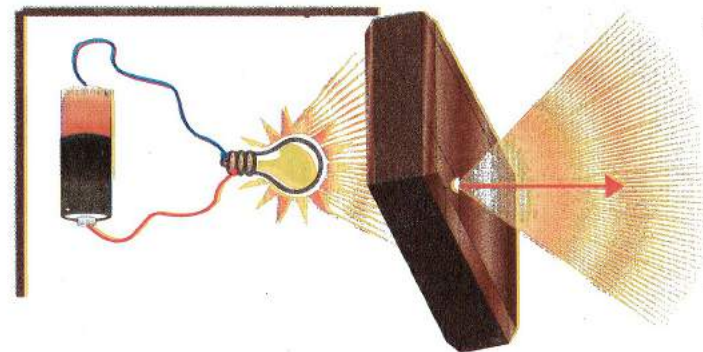

(3) تطبيقات مبدأ الانتشار المستقيم للضوء : نذكر منها مايلي

- تحديد هدف الطلقة النارية للبندقية
- تحديد استواء الأراضي الشاسعة (علم الطبوغرافية)



(2) الحزمة الضوئية : في الواقع لا يمكننا عزل شعاع ضوئي منفردا بل نجده مرتبطا مع أشعة أخرى تشكل حزمة ضوئية و نميز ثلاثة أنواع : لاحظ الأشكال

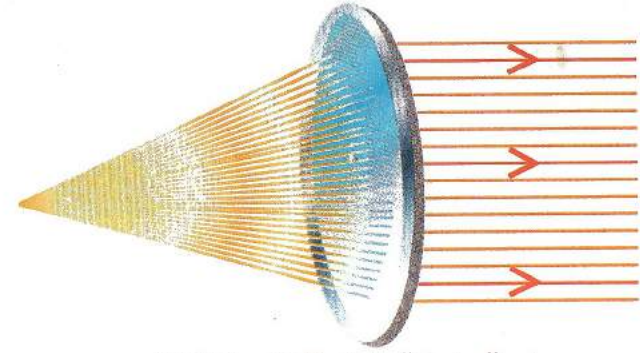

1- الحزمة المتوازية (الاسطوانية)

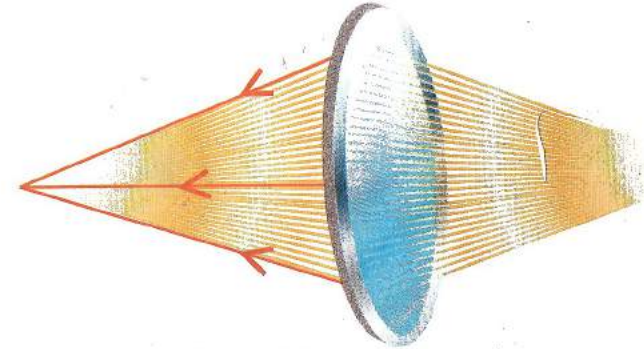

2- الحزمة المخروطية المتقاربة

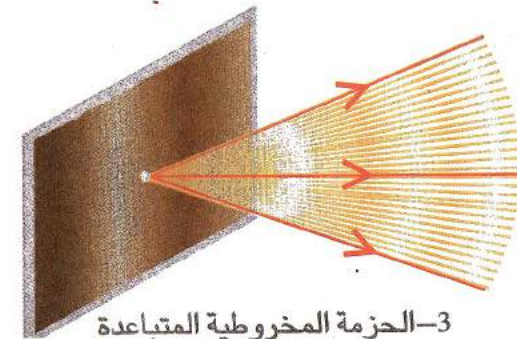

3- الحزمة المخروطية المتباعدة

IV- شروط الرؤية الكاملة أو الجزئية للجسم

الإنتشار المستقيم للضوء يسمح لنا بتفسير بعض ظواهر رؤية الأجسام المتماثلة على نفس الاستقامة

تجربة: لاحظ الشكل

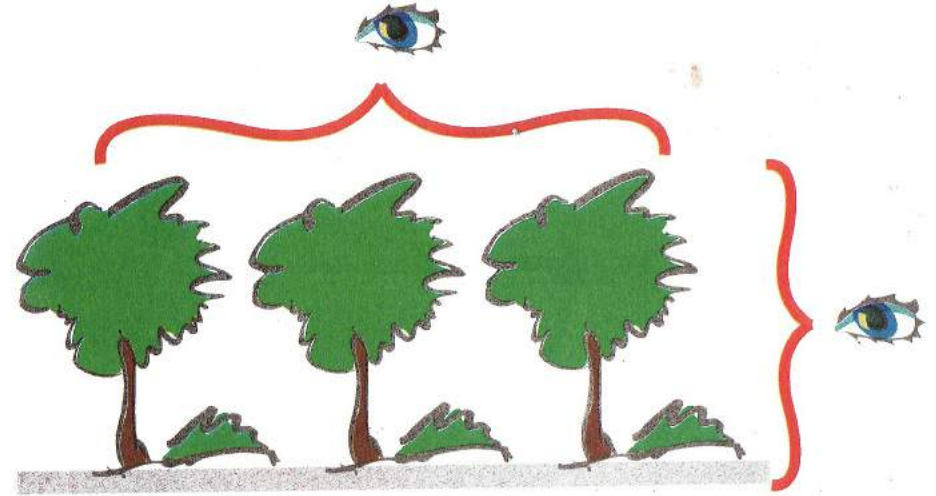

تغرز دبابيس في صفيحة من الورق على استقامة واحدة

الملاحظة:

- أ- عندما ننظر من الزاوية (الوجه الجانبي) نلاحظ أن الدبوس الأقرب إلي العين يخفي التي تليه (رؤية جزئية)
- ب- عندما ننظر من الزاوية (الوجه الأمامي) فإننا نرى كل دبابيس (رؤية كاملة)

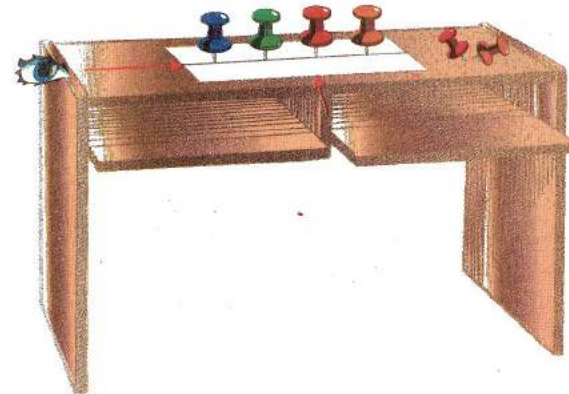

النتيجة: تختلف الرؤية الجزئية أو الكاملة للجسم باختلاف زوايا النظر إليه.

V- اختلاف أبعاد منظر الشيء باختلاف زوايا النظر

يمكن تقدير أبعاد الشيء وتحديد موقعه من خلال زاوية النظر التي تدعى (القطر الظاهري للجسم).

مفهوم زاوية النظر:

عندما ننظر العين إلى جسم خطي (AB) ويكون الجسم بعيدا تؤل العين إلى نقطة M. فان الشعاع الضوئي الآتي من A و الشعاع الضوئي الآتي من B يشكلان زاوية $\alpha = \angle AMB$ حيث α تمثل زاوية النظر (القطر الظاهري) للجسم المنظور إليه من النقطة M.

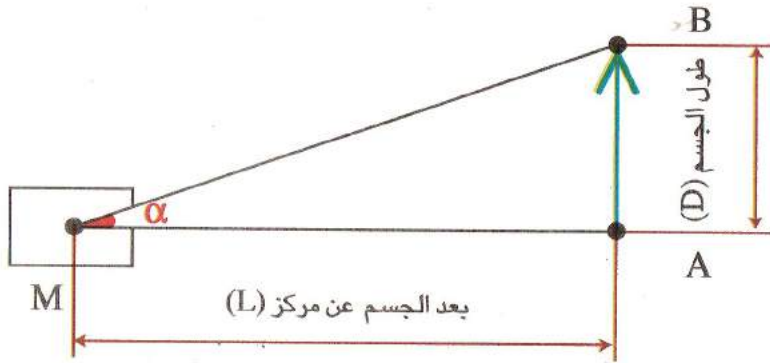

النتيجة: زاوية النظر هي الراوية التي تقع بين أبعاد الجسم المنظور إليه و مركز النظر إليه

تحسب بالعلاقة الآتية

زاوية النظر (القطر الظاهر) تساوي طول الجسم على بعده عن مركز النظر

$$\alpha = \frac{D}{L}$$

الوحدة: تقدر زاوية النظر (القطر الظاهر) بالراديان (راد) رمزه (Rad)
علماء أن 1 دقيقة = 3×10^{-4} راديان

$$1 \text{ Mn} = 3 \times 10^{-4} \text{ Rad}$$

الصورة الافتراضية (الخيال) المعطاة بمرآة مستوية

I - المرآة المستوية : سطح صقيل يعكس الضوء تصنع المرايا من الزجاج ويطل على

أحد أوجهها بمادة معدنية

II - الخيال: (الصورة الافتراضية)

عند الوقوف أمام المرآة فإننا نرى صورتنا التي هي خيالا مجرد اثر ظاهر لا وجود له في الواقع خلف المرآة لذلك تسمى بالصورة الافتراضية (الخيال الوهمي) لاحظ خيال

الشمعة أمام المرآة في الشكل 1

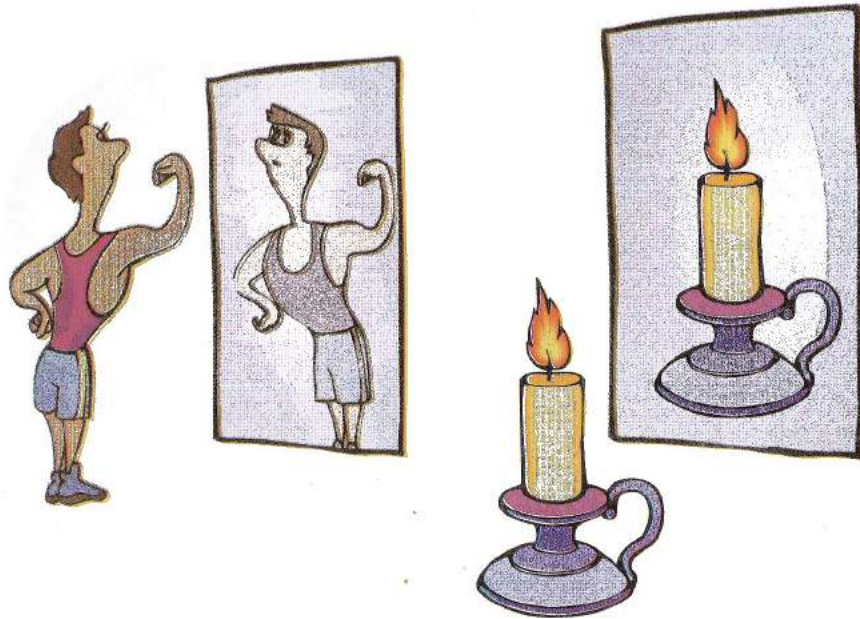

III - موقع الخيال:

تجربة : نأخذ شمعتان متماثلتان نضعهما متناظرتان

بالنسبة لحاجز شقولي من الزجاج، نشعل احدهما

ملاحظة : القطر الظاهري للجسم على شكل قرص (دائري) هو الزاوية التي نرى فيها قطر هذا القرص.

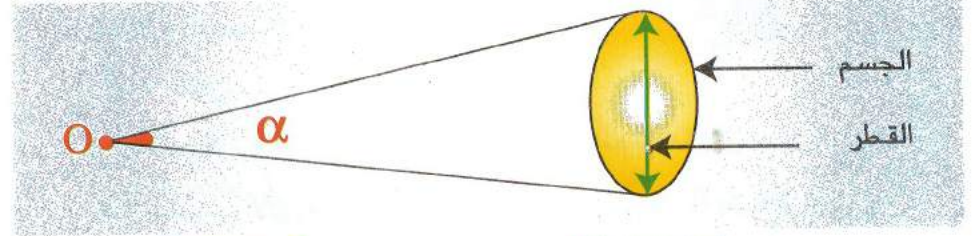

$$L = \frac{D}{\alpha}$$

$$\frac{\alpha}{1} = \frac{D}{L}$$

تطبيقات القطر الظاهري :

لحساب أبعاد أجسام بعيدة بعدا لانهاية له مثل الشمس والكواكب

لدينا زاوية النظر لجسم AB لحظ من طرف عين مشاهد

1 - أحسب قيمة زاوية النظر (قطر الظاهر)

أ - للقمر منظور من الأرض

ب - للشمس منظور من الأرض

إليك الجدول التالي

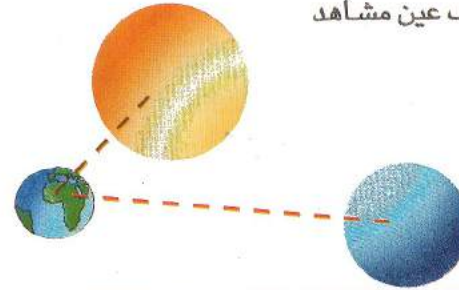

3.84.	10^{+5}	Km	مسافة بين الأرض و القمر
150.	10^{+8}	Km	مسافة بين الأرض و الشمس
3. 476.	10^{+3}	Km	قطر القمر
139.	10^{+6}	Km	قطر الشمس

الحل 1 - أ - زاوية النظر alpha للقمر تساوي : $\alpha_L = 9,05 \times 10^{-3}$ Rad

ب - زاوية النظر alpha للشمس تساوي : $\alpha_s = 0,27 \times 10^{-3}$ Rad

IV - خصائص الصورة الافتراضية (الخيال):

تتصف الصورة المكونة بالمرآة المستوية بمايلي

- إنها صورة وهمية (خيالية) للجسم الحقيقي

- متماثلة تماما له طولا وعرضا وبعدا بالنسبة للمرآة

- إنها صورة مقلوبة الجوانب بالنسبة إلى الجسم لذلك نرى الكتابة مقلوبة في المرآة.

رجل يحول حلق دقته في المرآة، إنه يجد أن اليد اليسرى للصورة تحتل مكان اليمنى

وإذا كتبت إسما مثل (esSaid) فإن ماتراه في المرآة هو ماندعوه كتابة معكوسة (مقلوبة)



V - إستعمالات المرايا المستوية:

لها استعمالات متعددة:

- في المنازل والمحلات ولأغراض تزيينية

- في الآلات البصرية، منها المجهر (الميكروسكوب) و كاشف المحيط

(البر سكوب) يستعمله رجال الغواصة وهم تحت الماء لرؤية الأجسام

الطافية فوق سطح

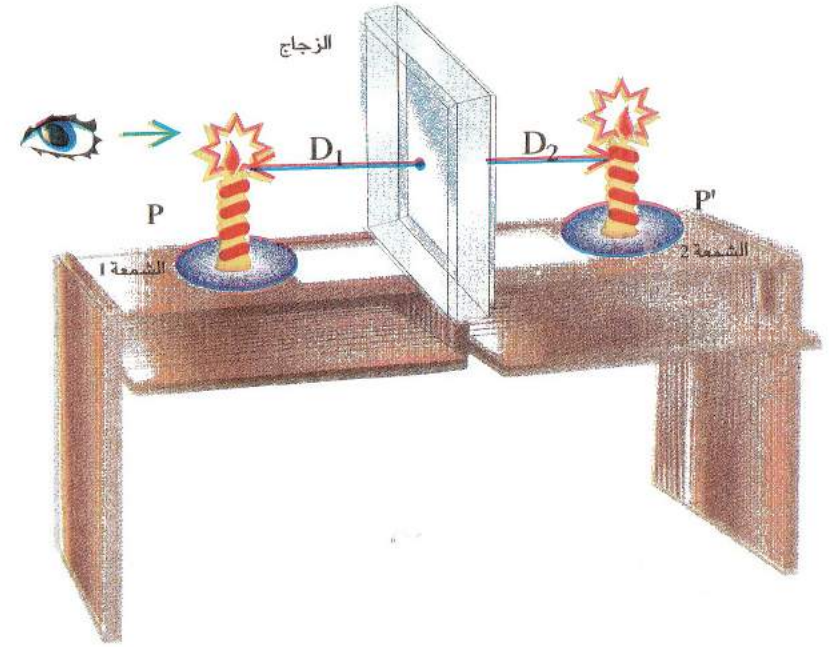

الملاحظة: سوف تبدو الشمعة الثانية مشتعلة عند النظر إليها من خلال الزجاج وهكذا تقابل كل نقطة من الجسم نقطة من الخيال

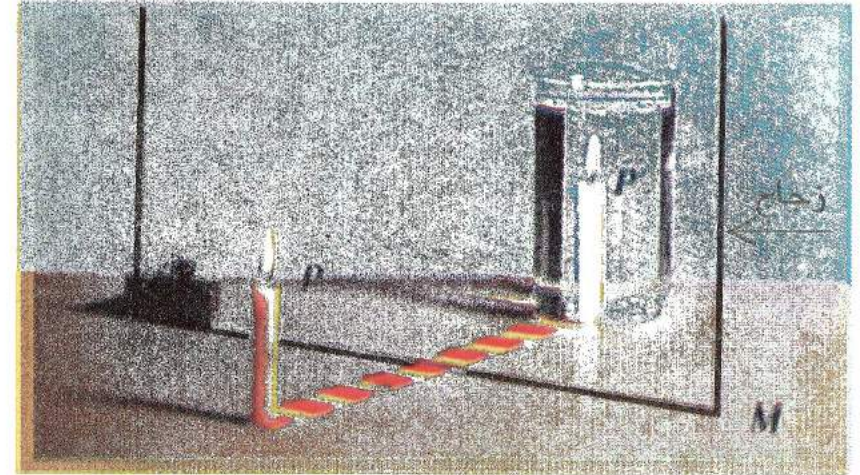

النتيجة: الصورة الافتراضية التي تشكلها المرآة المستوية للجسم تناظر هذا الجسم بالنسبة للمرآة

انعكاس الضوء

إن الأشعة الضوئية تنتشر وفق خطوط مستقيمة في الوسط الواحد المتجانس وإذا سقطت على جسم آخر أو جملة ضوئية تحدث لها الظواهر الآتية

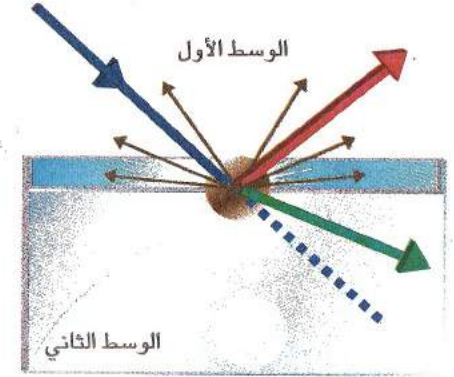
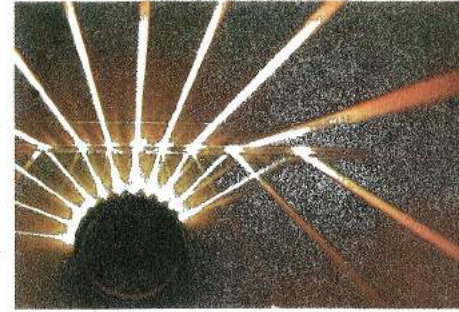

– أن ترتد إلى كل الإتجاهات تسمى هذه الظاهرة بالانتثار

– أن تنفذ في الوسط الثاني منحرفة عن المسار والإتجاه الأصليين تسمى

هذه الظاهرة بالانكسار

– أن ترتد إلى جهة واحدة تسمى هذه الظاهرة بالانعكاس

ملاحظة :

غالباً ما تحدث الظواهر الثلاثة في نفس الوقت ، لكن تطغى واحدة على أخرى

وهذا حسب الوسط الذي يسقط عليه الضوء

I - مفهوم الانعكاس : هو إرتداد الضوء عند سقوطه على سطوح صقيلة مثل

المرآة المستوية

II - الانعكاس في مرآة مستوية:

نسقط شعاع من الضوء (ش) الأتي من منبع ضوئي نقطي على مرآة مستوية

في النقطة (و) فيرتد وينعكس وفق الاتجاه (ع)

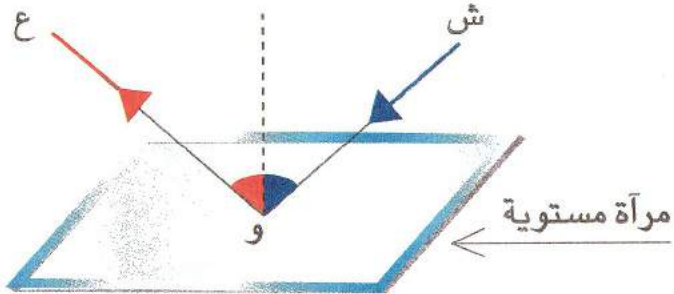
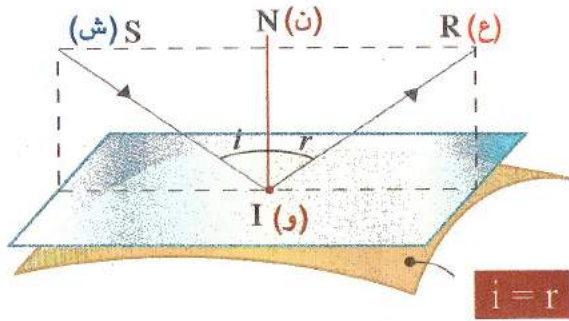

يسمى الشعاع (ش) بالشعاع الوارد (الساقط)

يسمى الشعاع (ع) بالشعاع المنعكس.

تسمى النقطة (و) بنقطة الورود (السقوط)

يسمى الخط العمودي في النقطة (و) الناظم (ن) (عمود فاصل)

تسمى الزاوية (ش و ن) الواقعة بين شعاع الورود والناظم بزاوية الورود (i)

تسمى الزاوية (ع و ن) الواقعة بين شعاع المنعكس والناظم بزاوية الانعكاس (r)

III - قانون الانعكاس

تجربة: نسقط حزمة ضوئية رقيقة (من خلال ثقب صغير جدا) على مرآة مستوية، ونضع مستوي عمودي على سطح المرآة ثم نضع عليه منقلة بحيث سطحه يلامس شعاع الورد (ش و) **(ش و)**

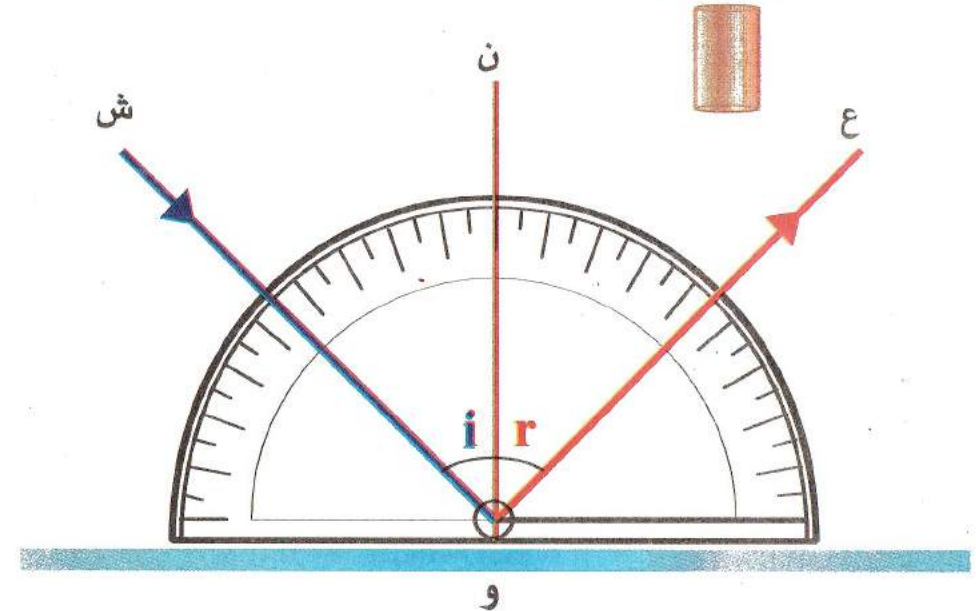
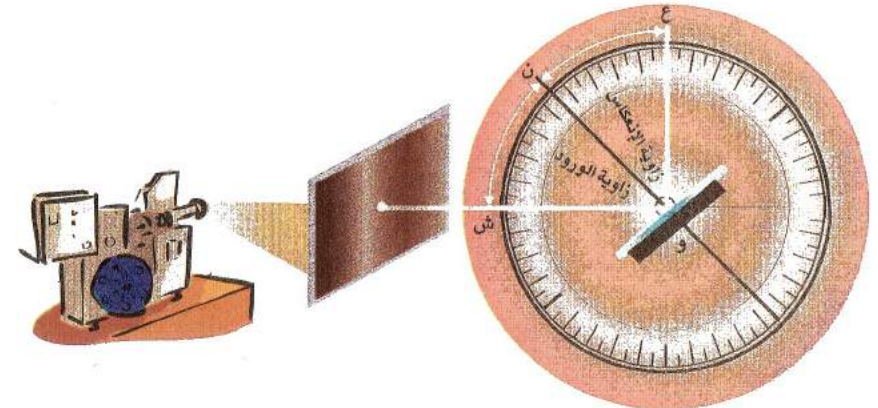

الملاحظة: الشعاع المنعكس (ش و) والناظم تقع في نفس المستوي العمودي المار مع شعاع الورد.

قانون ديكارت (Descartes)

إذن القانون الأول للانعكاس ينص على:

الشعاع الوارد و الشعاع المنعكس و الناظم في نقطة الورد تقع جميعها في مستوي واحد عمودي علي مستوي المرآة

نقرأ على المنقلة كل من زاويتي الورد والانعكاس نلاحظ أنهما متساويتان بحيث كلما تغيرت زاوية الورد تغيرت زاوية الانعكاس و تبقى تساويها
إذن القانون الثاني للانعكاس ينص على:

زاوية الورد (i) تساوي زاوية الانعكاس (r) أي ($r = i$)

ملاحظة: إذا ورد شعاع ضوئي ناظمي (عمودي) على مستوي المرآة المستوية فإنه ينعكس على نفسه.
لأن ($0 = r = i$)

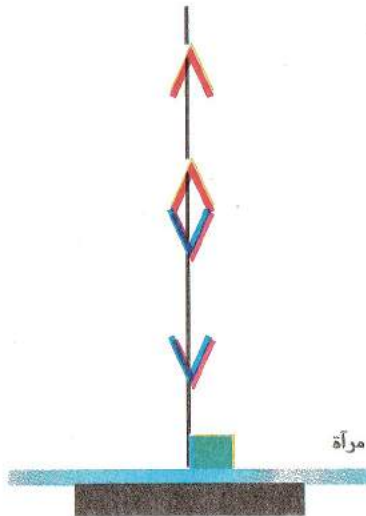

V- تطبيقات إنعكاس الضوء

تشكل الصورة (الخيال) في المرآة المستوية :

إن صورتنا التي نراها في المرآة بواسطة الأشعة المنعكسة على سطح المرآة وهذا حسب قانوني الإنعكاس (Lois de Descartes) يكون الانعكاس منتظماً لذلك تتكون صورة واضحة

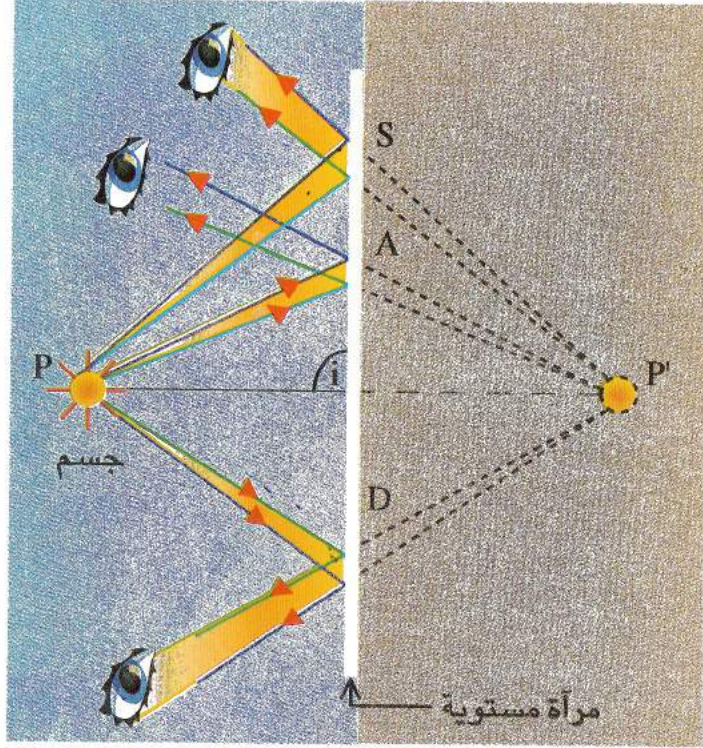

الجسم	Réel	Virtuel
الصورة	Réelle	Virtuelle

VI- موقع الخيال بالنسبة للمرآة المستوية

إن الشعاع الوارد من الشمعة يسقط على المرآة المستوية بزاوية (i) ينعكس إلى عين المشاهد بزاوية (r) فيظهر كأنه أت من نقطة (خيالية) موجودة على إمتداد الشعاع المنعكس خلف المرآة المستوية

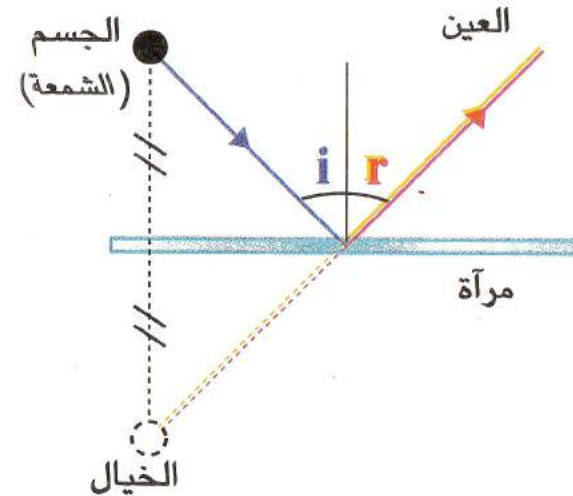
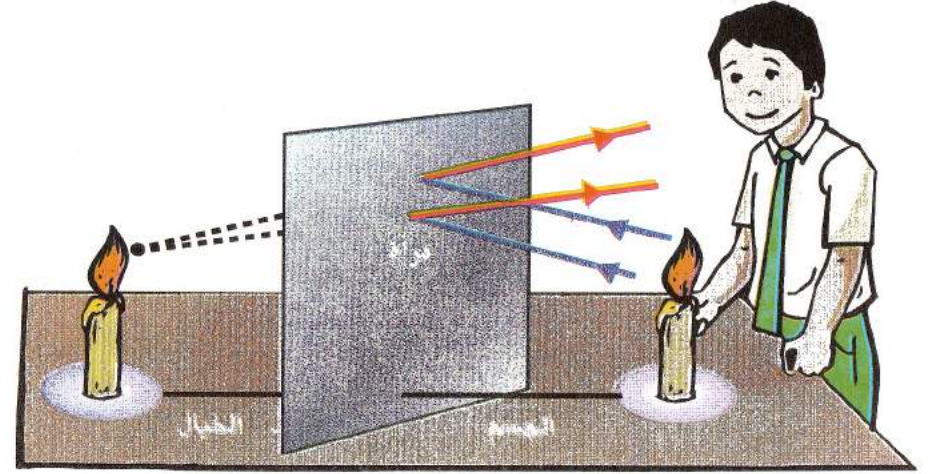

البعد بين الشمعة و المرآة
يساوي البعد بين
المرآة و خيال الشمعة.
(الجسم و خياله متناظران)

مجال المرآة المستوية

I- مجال المرآة المستوية : نعني بمجال المرآة المنطقة (الفراغ) التي نراها

في المرآة عن طريق الانعكاس في وضع معين للعين.

يتوقف مجال المرآة على عنصرين هما :

– أبعاد المرآة

– بعد العين عن المرآة

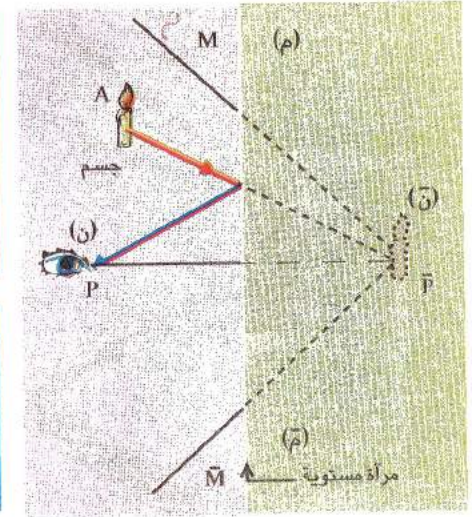
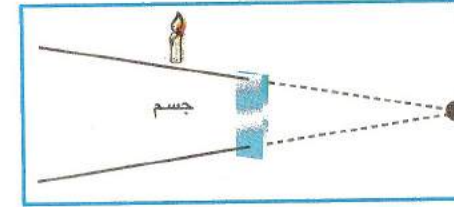
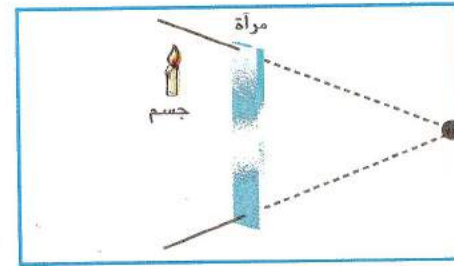

II- تحديد مجال المرآة :

مجال المرآة المستوية محدد بمخروط.

رأسه (ن) هو خيال العين (ن) و امتداد الشعاع الوارد (و) من النقطة (A) وقاعدته

المرآة نفسها (م م) مشكلا منطقة بحيث إذا وقع فيها أي جسم بدا للعين

الناظرة خياله فيها

النتيجة : كلما كانت مساحة المرآة كبيرة كان مجالها واسعا

بالنسبة لنقطة معينة

III- المرآة الدوارة :

نأخذ بعين الاعتبار إلا الحالة التي يكون فيها محور الدوران عموديا على مستوى الورود.

1) دوران الشعاع المنعكس :

إذا دارت المرآة بزاوية (α) حول المحور العمودي على مستوى الورود

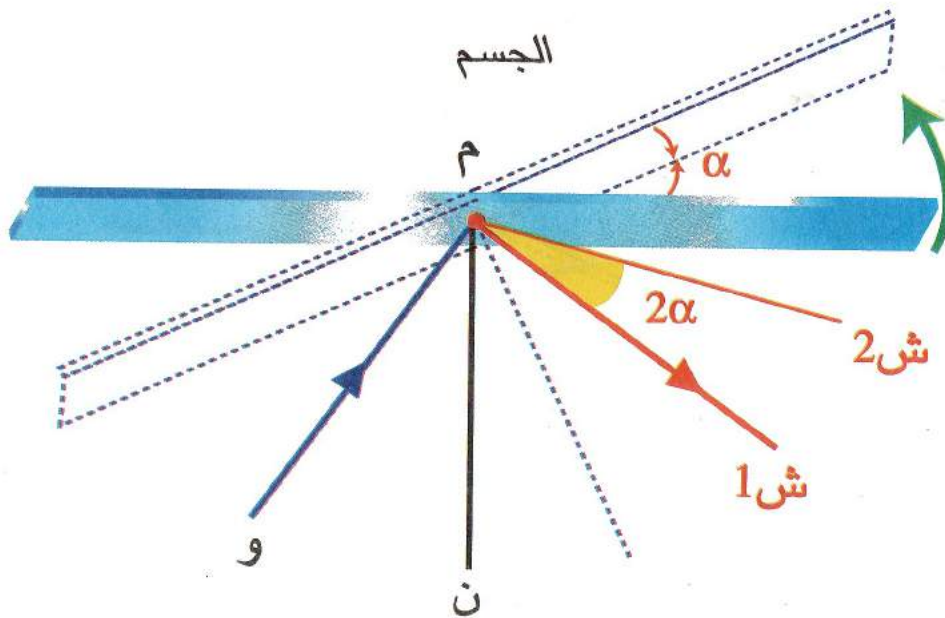

فإن الشعاع المنعكس يدور إلى الجهة نفسها بزاوية قدرها (2α)

مثال تطبيقي

الشعاع الضوئي أفقي إنعكس على مرآة مستوية. ندير المرآة بزاوية $(\alpha = 15^\circ)$
لاحظ الشكل المقابل

المطلوب:

عين زاوية الدوران
للشعاع المنعكس

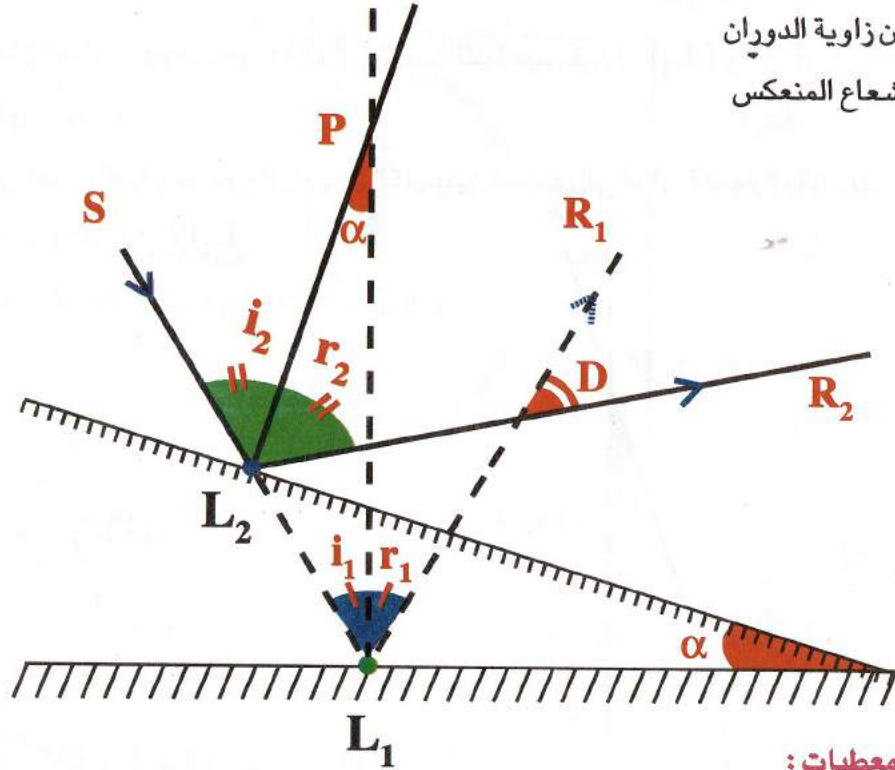

المعطيات:

لدينا (SL_1) شعاع وارد

لدينا (L_1R_1) شعاع منعكس قبل دوران المرآة

حسب قانونا ديكارت (إنعكاس)

بعد دوران المرآة فإن شعاع الورد يصبح (L_2R_2) إذن

حسب تعريف إنحراف الشعاع المنعكس فإن

$$(i_1 = r_1)$$

$$(i_2 = r_2)$$

(2) دوران الخيال:

إذا دارت المرآة بزاوية (α) حول محور واقع في مستواها

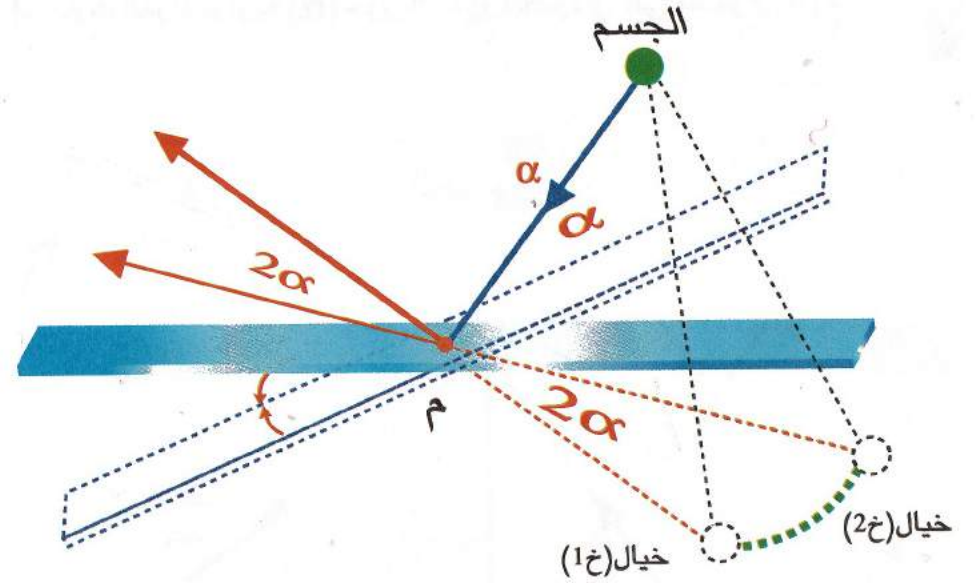

فان خيال الجسم يدور الى الجهة نفسها بزاوية قدرها (2α)

- (5) زاوية النظر في القمر هي الزاوية التي نرى فيها نصف قطر الأرض (L) من مركز القمر وفي مرحلة ما تكون قيمتها ($\alpha = 54 \text{ mm}$) ونصف قطر الأرض ($R = 6400 \text{ Km}$) ما هو مقدار بعد مركزي الأرض و القمر في هذه المرحلة (L)؟

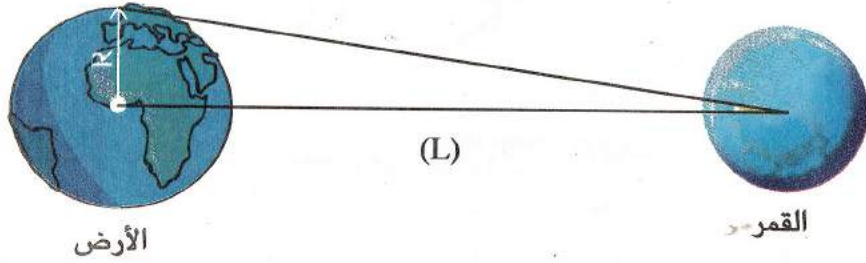

(6) شعاع ضوئي يسقط على

1- مرآة مقعرة

2- مرآة محدبة

أرسم الشعاع المنعكس على كل مرآة إذا كان الشعاع الوارد موازيا المحور الرئيسي؟

(7) سقط شعاع ثابت على مرآة مستوية بزاوية ($\alpha = 45^\circ$) فدارت المرآة حول للمحور

العمودي على مستوى الورود بزاوية 5°

- ماهي الزاوية التي يدور بها الشعاع المنعكس؟ وإلى أي جهة يدور

وضح ذلك بالتمثيل الشعاعي؟

تمارين

(1) شخص يوجد على بعد (2m) من مرآة مستوية شاقولية.

- ماهي المسافة التي تفصله عن خياله؟

- يبتعد بـ 0.5 m عن المرآة. بكم يبتعد عنه خياله؟

(2) شعاع ضوئي وارد على مرآة مستوية عاكسة

أرسم الشعاع المنعكس على هذه المرآة

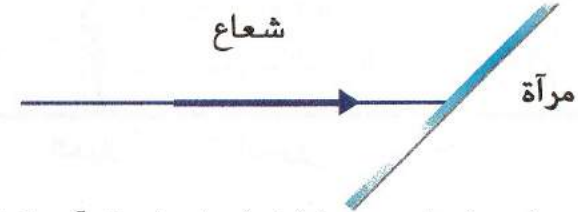

(3) لدينا مرآتان مستويتان متوازيتان م₁، م₂ سقط شعاع وارد على المرآة م₁ كما هو مبين في الشكل.

كيف يكون الشعاع المنعكس على المرآة م₂ بالنسبة للشعاع الوارد على المرآة م₁؟

وضح ذلك بالرسم



(4) لدينا مرآتان مستويتان م₁، م₂ يصنعان فيما بينهما زاوية قدرها 45° لاحظ الشكل

ورد على المرآة م₁ شعاع ضوئي بزاوية 45°

- كيف يكون الشعاع المنعكس على المرآة م₂ بالنسبة للشعاع الوارد على م₁؟

- كيف يكون الشعاع المنعكس على المرآة م₂ بالنسبة للمرآة م₁ بين ذلك بالرسم؟

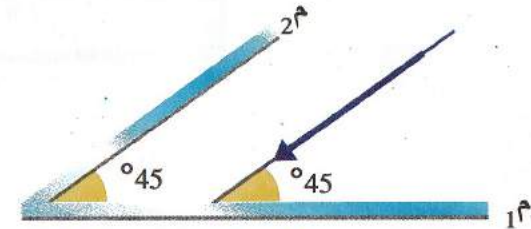

تصحيح التمارين

الحل

المعطيات:

بعد الشخص عن المرآة 2 متر

إبتعد عن المرآة ب 0,5 متر

المطلوب 1:

حساب المسافة التي تفصل الجسم عن الخيال:

القانون:

بمأن الجسم والخيال متناظران بالنسبة للمرآة.

إذن: المسافة = $2m + 2m = 4m$

المطلوب 2:

بكم يبتعد عن خياله؟

جواب:

– إبتعاد الخيال عن الجسم:

$1m = 0.5m + 0.5m$

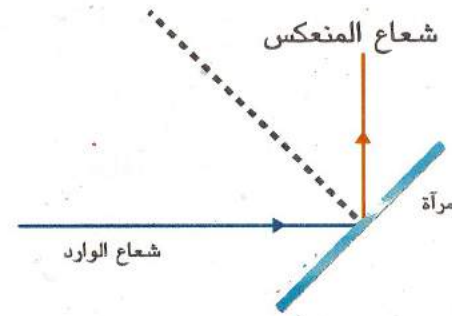

(2) لاحظ الشكل

(3) الشعاع الوارد (S) على المرآة 1 ينعكس ويسقط على المرآة 2 (R) التي تعكسه إلى نفس جهة الشعاع الوارد (S₁) ويكون موازيا له

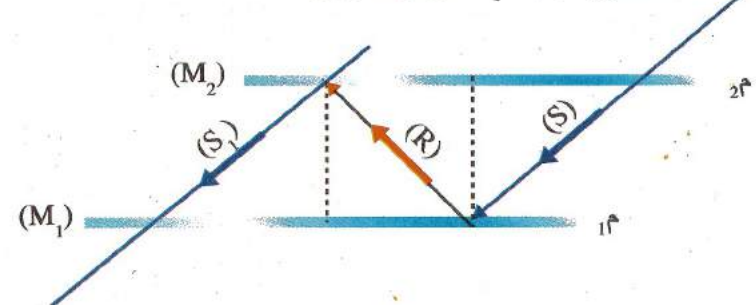

(4) يكون الشعاع المنعكس على المرآة 2 بالنسبة للشعاع الوارد على المرآة 1 موازيا له يكون الشعاع المنعكس على المرآة 2 بالنسبة للمرآة 2 منطبقا عليها

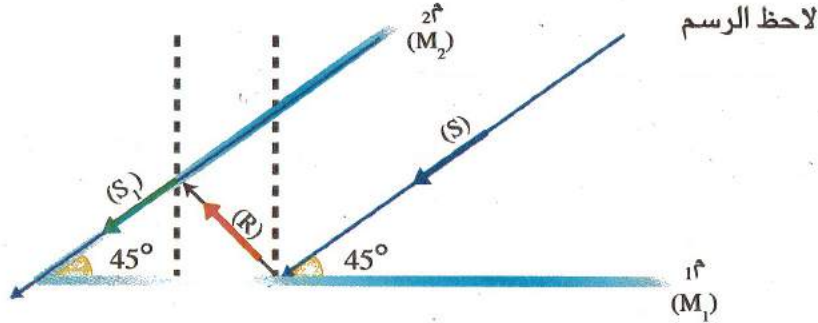

(5) المعطيات:

$$\alpha = 54 \text{ mn} = 54^{-} \quad R = 6400 \text{ Km}$$

تحويل الدقيقة إلى الراديان حيث $1 = 10^{-4} \times 3$ راديان

إذن $45 = 10^{-4} \times 3 \times 45$ راديان

$$\alpha = 162 \times 10^{-4} \text{ Rad} \quad \text{ومنه}$$

المطلوب: حساب بعد مركز الأرض عن مركز القمر

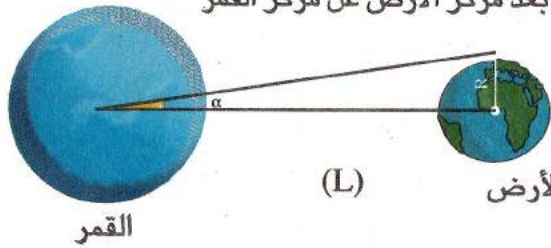

$$\alpha \times L = R \quad \text{ومنه} \quad \alpha = \frac{R}{L}$$

$$L = \frac{R}{\alpha}$$

إذن

تعويض العددي

$$L = \frac{6400 \text{ Km}}{162 \times 10^{-4} \text{ Rad}}$$

$$L = 395061 \text{ Km}$$

مصطلحات علمية

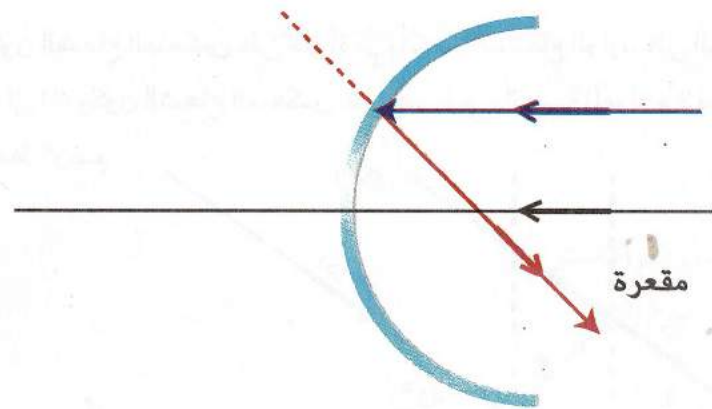

(6)

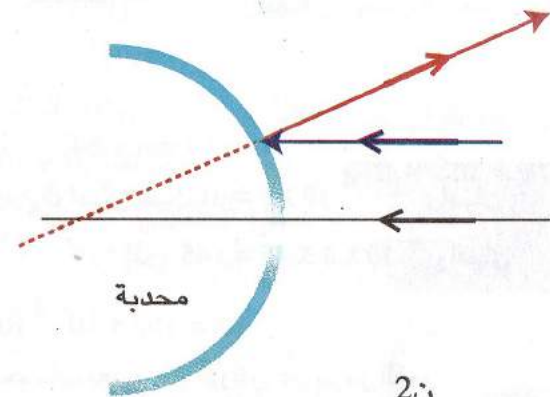

محدبة

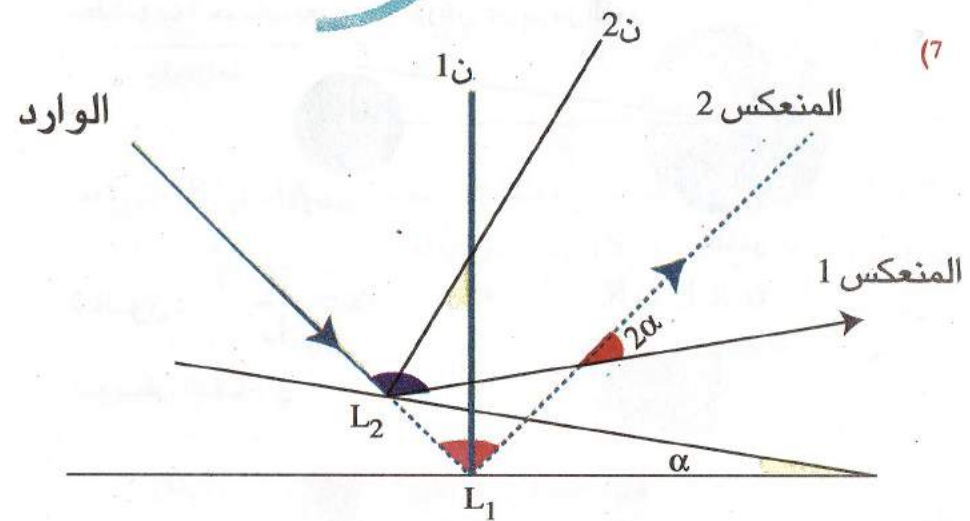

(7)

– يدور الشعاع المنعكس بزواوية تساوي عشرة درجة ($D=10^\circ$)

المرشد 4AM

الفيزيائية والتكنولوجيا

العلوم

دروس ملخصة وتمارين محلولة

وفق البرنامج الجديد



الأستاذ إسعيد عميري و الأستاذة نصيرة دوداج

4 AM PHYSIQUE

4
AM

مجموعة البصمة الفيزيائية
لفيزياء المتوسط

السعرا 318 دج